



Nagyhegyes Község Önkormányzata Polgármesterétől

4064 Nagyhegyes, Kossuth u. 2.

Telefon: (52) 367-011 Fax: (52) 367-010

portál címe: www.nagyhegyes.hu E-mail: polgarmester@nagyhegyes.hu

**Nagyhegyes Község Önkormányzata Képviselő-testületének
ülését összehívom.**

**Az ülés időpontja:
2018. november 21. szerda 14⁰⁰ óra**

**Az ülés helye: Nagyhegyesi Polgármesteri Hivatal Tanácssterme
(Nagyhegyes, Kossuth utca 2. szám)**

Az ülés javasolt napirendje:

1. Intézményvezetői pályázatok véleményezése
2. Hulladékgazdálkodási közszolgáltatási szerződés
3. Külterületi szántók 2019. évi hasznosítása
4. Kiegészítő támogatás a Startmunka programhoz
5. Béren kívüli juttatás a közszférában foglalkoztatottak részére
6. Nagyhegyesi Nebuló Alapítvány kérelme
7. Tájékoztató a két ülés között eltelt eseményekről
8. Kérdések, interpellációk, bejelentések
9. Dohánypajták visszaadása (zárt ülés)

Nagyhegyes, 2018. november 14.



Jelentés lejárt határidejű határozatokról

199/2017. (XII. 11.) Kt. határozat

Tárgya: TOP-3.2.1-15 azonosítójú energetikai pályázat közbeszerzési lezárása

Nagyhegyes Község Önkormányzatának Képviselő-testülete jóváhagyja a TOP-3.2.1-15 –HB-1-2016-00004 azonosítójú, „Önkormányzati épületek energetikai korszerűsítése Nagyhegyesen” tárgyú, a közbeszerzésekről szóló 2015. évi CXLI. tv. (a továbbiakban: Kbt.) 115. §-a szerint közbeszerzési eljárás kapcsán 2017. december 11-én kelt bírálóbizottsági döntési javaslatot és dönt az alábbiak szerint:

- A fenti közbeszerzési eljárásban a
 - DH-Szerviz Kft.
 - Dryvit Profi Kft.
 - Lanora Solution Kft.
 - Monolit 3000 Kft.

ajánlattevők ajánlata érvényes.

- A fenti közbeszerzési eljárásban érvénytelen ajánlat nincs.
- A „Vállalkozási szerződés önkormányzati épületek energetikai korszerűsítése” tárgyú közbeszerzési eljárás eredményes.
- A „Vállalkozási szerződés önkormányzati épületek energetikai korszerűsítése” tárgyú közbeszerzési eljárás nyertese a Lanora Solution Kft. ajánlattevő, melyre tekintettel az Ajánlatkérő vele köt szerződést az alábbi ajánlati elemekkel:
 - Ajánlati ár (nettó HUF): **36.068.124,- Ft**
 - A szerződés teljesítésében bevont felelős műszaki vezető szakmai tapasztalata: **300 hónap**

A beruházás elkészült a támogató szervezet felé történő elszámolás folyamatban van.

127/2018. (VII. 26.) Kt. határozat

Tárgya: Bérleti szerződés meghosszabbítása (Harangi Ibolya)

Nagyhegyes Község Önkormányzatának Képviselő-testülete Harangi Ibolya kérelmét támogatja és hozzájárul a Nyugati utca 2/b./2.6. szám alatti önkormányzati bérlakás bérleti szerződésének 2018. október 31. napjáig történő meghosszabbításához.

A határozatot végrehajtottuk.

145/2018. (IX. 19.) Kt. határozat

Tárgya: Bíráló bizottság kiválasztása „Nagyhegyes, külterület 0205 helyrajzi számú mezőgazdasági földút mechanikai stabilizációja” tárgyú közbeszerzési eljáráshoz

Nagyhegyes Község Önkormányzatának Képviselő-testülete a polgármester javaslatára az „Nagyhegyes, külterület 0205 helyrajzi számú mezőgazdasági földút mechanikai stabilizációja” tárgyú kbt. 115. § szerinti közbeszerzési eljárás bírálóbizottsági tagjainak

- közbeszerzési szakértőjévé Dr. Hajdu-Támba Hanga Mária felelős akkreditált közbeszerzési szaktanácsadót;
- műszaki szakértőjévé Balla Ottó építőmérnököt;
- jogi szakértőjévé Dr. Kovács Gergely jegyzőt;
- pénzügyi szakértőjévé Törökné Buri Éva pénzügyi és gazdálkodási csoportvezetőt jelöli ki.

A támogató szervezet felé történt változásbejelentés (geotextília, tört beton alap) jóváhagyás érdekében a közbeszerzés nem indult el, ezért kérjük a határidő 2019 december 19-ig történő meghosszabbítását.

146/2018. (IX. 19.) Kt. határozat

Tárgya: „Nagyhegyes, külterület 0205 helyrajzi számú mezőgazdasági földút mechanikai stabilizációja” című új ajánlattételi felhívás elfogadása

Szavazás módja: Név szerinti

Nagyhegyes Község Önkormányzatának Képviselő-testülete a VP6-7.2.1-7.4.1.2-16 azonosítójú, „Nagyhegyes, külterület 0205 helyrajzi számú mezőgazdasági földút mechanikai stabilizációja” című

beruházás kivitelezése érdekében az alábbi döntést hozza:

1. A Kbt. 115. §-a szerinti, hirdetmény közzététele és tárgyalás nélküli közbeszerzési eljárást indít „Vállalkozási szerződés VP6-7.2.1-7.4.1.2-16 azonosítójú, „Nagyhegyes, külterület 0205 helyrajzi számú mezőgazdasági földút mechanikai stabilizációja” című beruházás kivitelezési munkáira tárgyban a határozat mellékletét képező, a Hajdu Perfekt Bt. (4031 Debrecen, Tócopart utca 21.) közbeszerzési lebonyolító által készített ajánlattételi felhívás és további közbeszerzési dokumentumok alapján, melyet ezen döntéssel jóváhagy;
2. Úgy dönt, hogy a „Vállalkozási szerződés „Nagyhegyes, külterület 0205 helyrajzi számú mezőgazdasági földút mechanikai stabilizációja” című beruházás kivitelezési munkáira új közbeszerzési eljárásban az alábbi gazdasági szereplők kerüljenek ajánlattételre felkérésre:
 - X-GÉP Kft. 4030 Debrecen, Berta utca 9.
 - D-PROFIL Kft. 4030 Debrecen, Ozmán utca 9.
 - EUROASZFALT Kft. 2225 Üllő, Belterület 3753 hrsz.
 - ZEMPLÉNKŐ Kft. 4921 Tivadar, Petőfi utca 24. A. ép.
 - NEPAL-BAU Kft. 4030 Debrecen, Monostorpályi utca 33.

A támogató szervezet felé történt változásbejelentés (geotextília, tört beton alap) jóváhagyás érdekében a közbeszerzés nem indult el, ezért kérjük a határidő 2019 december 19-ig történő meghosszabbítását.

147/2018. (IX. 19.) Kt. határozat

Tárgya: Bíráló bizottság kiválasztása „Ibolya utca Veres Péter utca útburkolat felújítási munkálatai” tárgyú közbeszerzési eljáráshoz

Nagyhegyes Község Önkormányzatának Képviselő-testülete a polgármester javaslatára az „Ibolya utca és Veres Péter utca útburkolat felújítási munkálatai” tárgyú Kbt. 115. § szerinti közbeszerzési eljárás bírálóbizottsági tagjainak

- közbeszerzési szakértőjévé Schidlik Zoltán felelős akkreditált közbeszerzési szaktanácsadót;
- műszaki szakértőjévé Cseke Tamás településfejlesztési referenst;
- jogi szakértőjévé Dr. Kovács Gergely jegyzőt;
- pénzügyi szakértőjévé Törökné Buri Éva pénzügyi és gazdálkodási csoportvezetőt jelöli ki.

A támogató szervezet felé történt változásbejelentés (geotextília, tört beton alap) jóváhagyás érdekében a közbeszerzés nem indult el, ezért kérjük a határidő 2019 december 19-ig történő meghosszabbítását.

148/2018. (IX. 19.) Kt. határozat

Tárgya: „Ibolya utca és Veres Péter utca útburkolat felújítási munkálatai” tárgyú ajánlattételi felhívás elfogadása

Nagyhegyes Község Önkormányzatának Képviselő-testülete az „Ibolya utca és Veres Péter utca útburkolat felújítási munkálatai” tárgyú beruházás kivitelezése érdekében az alábbi döntést hozza:

1. A Kbt. 115. §-a szerinti, hirdetmény közzététele és tárgyalás nélküli közbeszerzési eljárást indít „Ibolya utca és Veres Péter utca útburkolat felújítási munkálatai” tárgyban a határozat mellékletét képező, a Tenderz Tanácsadó Kft. (4025 Debrecen, Erzsébet utca 6. Fsz. 2.) közbeszerzési szolgáltató által készített ajánlattételi felhívás és további közbeszerzési dokumentumok alapján, melyet ezen döntéssel jóváhagy;
2. Úgy dönt, hogy az „Ibolya utca és Veres Péter utca útburkolat felújítási munkálatai” közbeszerzési eljárásban az alábbi gazdasági szereplők kerüljenek ajánlattételre felkérésre:
 - Hajdut Építő Kft. 4034 Debrecen, Sólyom utca 18.
 - D-Profil Kft. 4030 Debrecen, Ozmán utca 9.
 - Petermann Kft. 4200 Hajdúszoboszló, Rákóczi utca 63. fsz 1.
 - Euroaszfalt Kft. 2225 Üllő, Belterület 3753 hrsz.
 - Kuszi Kft. 4032 Debrecen, Nagyerdei krt. 62/b.

A közbeszerzés lezárásra került a nyertes ajánlattevő D-Profil Kft. (4030 Debrecen, Ozmán utca 9.)

az utak burkolatfelújítását november végéig elkészíti.

157/2018. (IX. 19.) Kt. határozat

Tárgy: Földgáz szolgáltató váltás

Nagyhegyes Község Önkormányzatának Képviselő-testülete megismerte és elfogadta az E2 Hungary Energiakereskedelmi és Szolgáltató Zártkörűen Működő Részvénytársaság (1117 Budapest, Infopark sétány 1.) földgáz-energia szolgáltatásra vonatkozó díjsökkentő ajánlatát egy év határozott időtartamra. Nagyhegyes Község Önkormányzatának Képviselő-testülete felhatalmazza a polgármestert, valamint az érintett intézmények vezetőit a szolgáltató váltás szerződéseinek aláírására.

A szolgáltató váltásra nem került sor, mert a Nemzeti Közművek a szerződés aláírását megelőzően kedvezőbb ajánlatot adott az E2 Hungary Zrt ajánlatánál. A Nemzeti Közműszolgáltatóval megújított szerződés alapján az éves gázdíjmegetakarítás összege 774.665,- Ft.

158/2018. (IX. 19.) Kt. határozat

Tárgya: Nagyhegyesi IFI Klub helyiségigényének jóváhagyása (iskola)

Nagyhegyes Község Önkormányzatának Képviselő-testülete támogatja a Nagyhegyesi IFI Klub közösségi tér kijelölését kezdeményező kérelmét, melynek helyéül a 4064 Nagyhegyes Kossuth utca 39 szám alatt található keresztépület teljes területét a műhely kivételével térítésmentesen, a keletkezett közműdíjak átvállalásával biztosítja.

A Képviselő-testület felhatalmazza a polgármestert, hogy a Tankerületi Központot az épület használatának a Klub részére történő átengedéséről értesítse, hogy az legkésőbb 2018. november 01-vel üres állapotban átadásra kerülhessen részükre.

Az ingatlan átadására még nem került sor, mert az iskola a helyiség kiürítését a kivitelezői munkák késedelme miatt nem végezte el.

166/2018. (X. 25.) Kt. határozat

Tárgya: Önkormányzati adóbevételek alakulásáról szóló beszámoló elfogadása

Nagyhegyes Község Önkormányzatának Képviselő-testülete az önkormányzati adóbevételek 2018. évi alakulásáról szóló beszámolót tudomásul veszi.

A Képviselő-testület 2019. január 1. napjától nem kíván új települési adót bevezetni.

A határozat végrehajtása további intézkedést nem igényelt.

171/2018. (X. 25.) Kt. határozat

Tárgya: Belterületi földek bérleti díja a 2018-2023 gazdasági évre

Nagyhegyes Község Önkormányzatának Képviselő-testülete a mezőgazdasági hasznosítású belterületi földterületeinek bérleti díj mértékét a 2018-2023 gazdasági évre az alábbiakban állapítja meg:

- a bérleti díj mértéke 5 Ft/m² (ÁFA mentes);
- a határozott idejű haszonbérleti szerződés időtartama 5 évre szól.

A Nefelejcs utca Tulipán utca telekvég tulajdonosait közvetlenül kell megkeresni az ajánlattal! Amennyiben nem élnek vele akkor meg kell hirdetni a területeket a szokásos módon.

Az utcavégi földtulajdonosok megkeresése folyamatban van.

172/2018. (X. 25.) Kt. határozat

Tárgya: Belterületi földterületek hasznosítására hirdetmény

Nagyhegyes Község Önkormányzatának Képviselő-testülete a belterületi földek hasznosítását az alábbi hirdetmény közzétételével hirdeti meg az igénylők részére:

HIRDETMEYNY

Nagyhegyes Község Önkormányzata Képviselő-testülete az önkormányzati tulajdonú építési telkek átmeneti hasznosításáról szóló 17/2001. (X. 17.) Ör. rendelet alapján a tulajdonában álló Nagyhegyes település belterületén hasznosítható területeit öt év időtartamra (2023 október 31-ig) művelésre bérbe adja a 171/2018. (X. 25.) Kt. határozat alapján 5 Ft/m² díj ellenében. A művelendő területek adatai, méretei:

	185/317	1180	Nefelejcs utca vége
	9/1	1538	3321-es út mellett
	328/1	1569	Micsurin utca kertvég
	693/99, 693/100, 693/97693/1 01, 693/86, 693/97	12123	Tulipán utca 54-60. szám, valamint az a mögötti területsáv az út vonaláig

A Képviselő-testület határozatlan időre művelésbe adja az alábbi területet is:

	693/39-42	3206	Tulipán utca 1-7
--	-----------	------	------------------

A területeket elsősorban egységenként lehet bérebe venni, megtekintett állapotban. A bíráló nem a kérelmek beérkezési sorrendjében történik.

Kérem területigényüket legkésőbb 2018. november 9-ig írásban jelezzék, a területen beültetni kívánt kultúrnövény (elsősorban konyhakert, vagy lucerna) megjelölésével a Polgármesteri Hivatal Titkárságán. Bővebb felvilágosítást Cseke Tamástól kérhetnek a fenti ügyfélfogadási időben a fenti elérhetőségeken vagy személyesen.

Nagyhegyes, 2018. 10. 25.

Településfejlesztési és Intézményi Bizottság

A hirdetmény kifüggesztésre került, de a mai napig még kérelem nem érkezett rá!

175/2018. (X. 29.) Kt. határozat

Tárgya: Magasabb vezetői megbízás megszüntetése

Nagyhegyes Község Önkormányzatának Képviselő-testülete a közalkalmazottak jogállásáról szóló 1992. évi XXXIII. tv. 23. § (4) bekezdésében biztosított jogkörében eljárva Lászlóné Kiss Tünde magasabb vezetői megbízásáról való lemondását elfogadja. Ezzel egyidejűleg az intézmény Szervezeti és Működési Szabályzatában rögzített helyettesítési rend lép életbe.

Az intézmény vezetésére átmenetileg – előre láthatólag 2018. december 31. napjáig - Tene Réka intézményvezető-helyettes kapott felkérést. Az eddigi vezető Lászlóné Kiss Tünde eredeti munkakörében, szociális munkatársként került tovább-foglalkoztatásra.

176/2018. (X. 29.) Kt. határozat

Tárgya: Idősek Háza intézményvezető pályázat kiírása

Nagyhegyes Község Önkormányzatának Képviselő-testülete a közalkalmazottak jogállásáról szóló 1992. évi XXXIII. tv. 20/B.§ (1) bekezdése és a 23. § (2) bekezdése, valamint a gyermekek védelméről és a gyámügyi igazgatásról szóló 1997. évi XXXI tv. 104.§ (1) g) pontjában biztosított jogkörében eljárva az Idősek Háza magasabb vezetői álláshelyének pályázati kiírását az előterjesztés mellékletének megfelelően elfogadja.

A pályázat a határozatban foglaltaknak megfelelően kiírásra és közzétételre került.

Kérem a tisztelt Képviselő-testületet a lejárt határidejű határozatokról szóló tájékoztató elfogadására.

Nagyhegyes, 2018. november 14.

Bajusz Istvánné
polgármester

Határozati javaslat:

Nagyhegyes Község Önkormányzatának Képviselő-testülete a lejárt határidejű határozatokról szóló jelentést elfogadja.

Végrehajtásért felelős: Bajusz Istvánné polgármester

Határidő: 2018. november 21.

ELŐTERJESZTÉS
Nagyhegyes Község Önkormányzatának Képviselő-testülete
2018. november 21-i ülésére

Tárgy: Meliorációs út pályázat önerő támogatás

Készítette: Cseke Tamás településfejlesztési referens

Előterjesztő: Bajusz Istvánné polgármester

Véleményező bizottság:----

Tisztelt Képviselő-testület!

Nagyhegyes Község Önkormányzata „Külterületi helyi közutak fejlesztése, önkormányzati utak kezeléséhez, állapotjavításához, karbantartásához szükséges erő- és munkagépek beszerzése című, VP6-7.2.1-7.4.1.2-16 kódszámú felhívásra benyújtott pályázatát a támogató szervezet 2018.03.23. napon 95.545.423,- Ft vissza nem térítendő támogatásban részesítette a 0205 hrsz-ú meliorációs út 1475 fm-es szakaszának mechanikai stabilizálására, valamint a külterületi utak karbantartását ellátó erőgép és függesztett gréder beszerzésére.

Az út kivitelezésének közbeszerzése elindult, illetve az erőgép és a munkagép beszerzése is folyamatban van.

Az utófinanszírozott pályázati konstrukcióból következő likviditási problémák enyhítésére célszerű az a beruházáshoz igénylehető támogatási előleg igénybe vétele, melynek mértéke a támogatott összeg 50%-a.

Kérem Képviselő-testületet a pályázat likviditása érdekében hozza meg döntését!

Nagyhegyes, 2018. 11. 19.

Bajusz Istvánné
polgármester

1. Határozati javaslat

Tárgya: VP6-7.2.1-7.4.1.2-16 kódszámú pályázat támogatási előleg kérelme

Nagyhegyes Község Önkormányzatának Képviselő-testülete „Nagyhegyesi meliorációs út (Hrsz 0205) mechanikai stabilizálása, valamint önkormányzati utak karbantartását biztosító erőgép és függesztett munkagépek beszerzése” című VP6-7.2.1-7.4.1.2-16 kódszámú pályázat megvalósítása érdekében a Képviselő-testület 243/2016. (XII. 21.) Kt határozatban elfogadott, a pályázathoz szükséges kötelezően biztosítandó 10 824 966 Ft összegű pályázati önerőt az önkormányzat hatályos költségvetésből biztosítja.

Az igényelhető támogatási előleg legmagasabb összege 47 772 711 Ft, melyből az önkormányzat 47 772 711 Ft-ot kíván lehívni az önkormányzati költségvetés likviditásának biztosítása érdekében.

Felhatalmazza a polgármestert, hogy a döntésnek megfelelően a források biztosításáról, a fejlesztés komplett megvalósításáról gondoskodjon.

Végrehajtásért felelős: Bajusz Istvánné polgármester

Határidő: 2018. december 31.

ELŐTERJESZTÉS
Nagyhegyes Község Önkormányzatának Képviselő-testülete
2018. november 21-i ülésére

Tárgy: Meliorációs út közbeszerzésének módosítása

Készítette: Cseke Tamás településfejlesztési referens
Előterjesztő: Bajusz Istvánné polgármester

Véleményező bizottság:----

Tisztelt Képviselő-testület!

Nagyhegyes Község Önkormányzata 2018. november 16. napján nemzeti értékhatárt elérő, Kbt. 115. § szerinti hirdetmény közzététele és tárgyalás nélküli közbeszerzési eljárást indított a „**Nagyhegyes, külterület 0205 helyrajzi számú mezőgazdasági földút mechanikai stabilizációja**” tárgyban. Az egyik ajánlattevő kérdésére válaszként ajánlatkérő a Kbt. 115. § (3) bekezdése alapján módosítja a közbeszerzési dokumentumok részét képező műszaki dokumentációt az alábbiak szerint:

- **a műszaki dokumentáció tekintetében az U-3.pdf mintaszelvény változik.** (a mintakeresztselvény és a meghívott gazdasági szereplőnek adott válasz az előterjesztés mellékelte).

A közbeszerzési dokumentumok egyéb, módosítással nem érintett részei továbbra is érvényben maradnak. A fentiekén túlmenően az ajánlattételi felhívás alábbi pontjai a következők szerint módosulnak:

- Az ajánlattételi felhívás IV.2.2) Ajánlattételi határidő pontja **2018. 11. 29. 12.00** órára módosul.
- Az ajánlattételi felhívás IV.2.5) Ajánlatok felbontásának feltételei pontja **2018. 11. 29. 14:00** órára módosul.

Kérem a Képviselő-testületet a módosítások jóváhagyására.

Nagyhegyes, 2018. 11. 19.

Bajusz Istvánné
polgármester

Határozati javaslat

Tárgya: „Nagyhegyes, külterület 0205 helyrajzi számú mezőgazdasági földút mechanikai stabilizációja” tárgyú, a Kbt. 115. §-a szerinti közbeszerzési eljárás – tájékoztatás közbeszerzési dokumentumok módosítás

Nagyhegyes Község Önkormányzatának Képviselő-testülete a 148/2018. (IX. 19.) K.t határozattal elfogadott Nagyhegyes, külterület 0205 helyrajzi számú mezőgazdasági földút mechanikai stabilizációja” című közbeszerzési eljárásban, a Kbt. 115. § (3) bekezdése alapján módosítja a közbeszerzési dokumentumok részét képező műszaki dokumentációt az alábbiak szerint:

- a műszaki dokumentáció tekintetében az U-3.pdf mintaszelvény változik.

A fentiekén túlmenően az ajánlattételi felhívás alábbi pontjai a következők szerint módosulnak:

- Az ajánlattételi felhívás IV.2.2) Ajánlattételi határidő pontja 2018. 11. 29. 12.00 órára módosul.
- Az ajánlattételi felhívás IV.2.5) Ajánlatok felbontásának feltételei pontja 2018. 11. 29. 14:00 órára módosul.

A közbeszerzési dokumentumok egyéb, módosítással nem érintett részei továbbra is érvényben maradnak.

Végrehajtásért felelős: Bajusz Istvánné polgármester

Határidő: 2018. november 29.

Tárgy: „Nagyhegyes, külterület 0205 helyrajzi számú mezőgazdasági földút mechanikai stabilizációja” tárgyú, a Kbt. 115. §-a szerinti közbeszerzési eljárás – kiegészítő tájékoztatás

Valamennyi Érdekelte Gazdasági Szereplő részére

Tisztelt Gazdasági Szereplők!

Nagyhegyes Község Önkormányzata 2018. november 16. napján nemzeti értékhatárt elérő, Kbt. 115. § szerinti hirdetmény közzététele és tárgyalás nélküli közbeszerzési eljárást indított a „Nagyhegyes, külterület 0205 helyrajzi számú mezőgazdasági földút mechanikai stabilizációja” tárgyban.

A fenti tárgyú közbeszerzési eljárásban érkezett kiegészítő tájékoztatáskérésre Ajánlatkérő az alábbiak szerint válaszol:

1. kérdés:

A kivitelezési munkák során mechanikailag stabilizált szórt útalap fog elkészülni, amely 0/22-es frakciójú zúzottkővel lesz kiékelve. Az elkészített útalap nem lesz lezárva aszfaltburkolattal amely megvédené az útalapot a külső mechanikai behatásoktól, ezáltal az útalapra nem vállalható 36-60 hónap jótállás. Kérjük az Ajánlatkérőt a jótállási idő 3-6 hónapban történő maximalizálására.

Válasz: Ajánlatkérő szakmai álláspontja szerint - figyelemmel az úttal kapcsolatos ajánlatkérői kötelező fenntartási időszakokra - az ajánlattételi felhívásban értékelési szempontként előírt minimum 36 hónap és maximum 60 hónap jótállás megfelelő mértékű. A jótállás, azaz azon időtartam, mely alatt a vállalkozónak az elvégzett munka helyességéért helyt kell állnia, kifejezett jelentőséggel bír az ajánlatkérő számára, hiszen közvetlen hatást gyakorol a vállalkozó teljesítési minőségére.

2. kérdés

A mintakeresztszelvényen 400 g-os geotextília szerepel, ezzel szemben a költségvetési kiírásban 800 g-os. Kérjük az ellentmondás feloldását.

Válasz: Ajánlatkérő a költségvetésben szereplő 800 g-os geotextíliára kér ajánlatot adni. A mintakeresztszelvényen elírás történt, ezért a műszaki dokumentáció módosítására került sor az U-3 mintakeresztszelvény tekintetében.

Kérjük a fenti tájékoztatás szíves tudomásul vételét.

Debrecen, 2018. november 21.

Tisztelettel:

Tóthné dr. Asztalos Ágnes
felelős akkreditált közbeszerzési szaktanácsadó

MINTAKERESZTSZELVÉNY

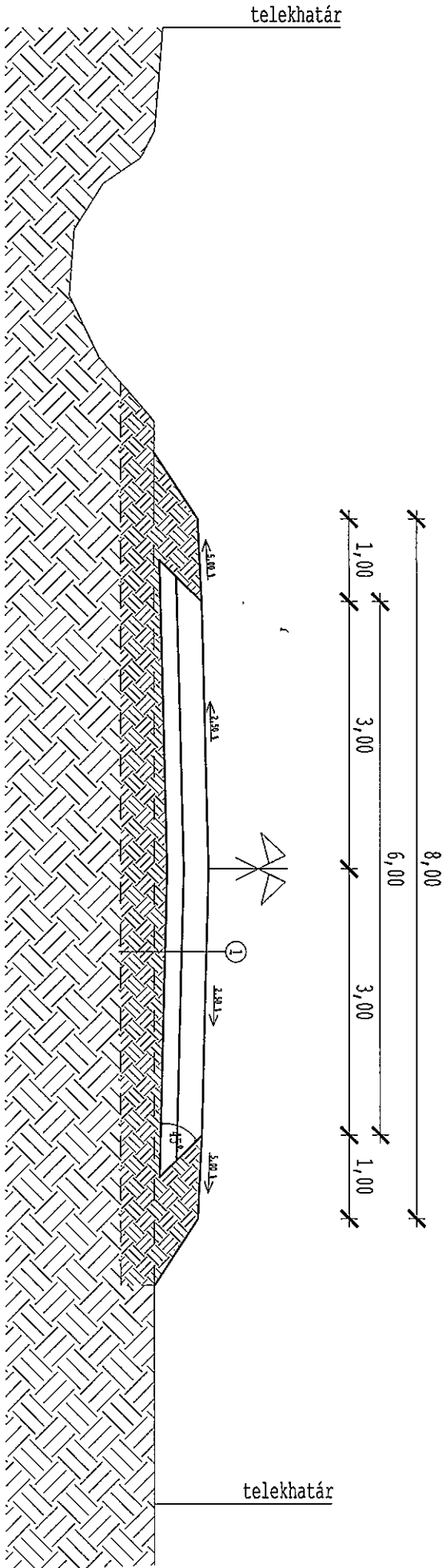

- ①
- 25 cm M80 daráltbeton stabilizáció + 0/22 kiékelés
 - 20 cm Homokoskavics ágyazat
 - Geotextília (800 g/m²)
 - Humusz leszedés-talajjoseré
 - altalaj Trr ≥ 85%, E2 ≥ 40 MPa

 CIVIS MÉRNÖKIRODA KFT 4030 Debrecen, Dobverő utca 12. Iroda: 4025 Debrecen, Simonffy utca 4-6. 103. tel.: 30-69-045-79 civis.kft@gmail.com		Megbízó:	Nagyhegyes Községi Önkormányzata 4064 Nagyhegyes, Kossuth u. 2.
		Tervező:	49/2018
Készült:	2018 augusztus hó	Terv légsz:	0205 hrsz.-ú mezőgazdasági földúti mechanikai stabilizációja
Méretarány:	M = 1:50	Résznevételt:	
Rajzszám:	U-3	Fázisnevételt:	MINTAKERESZTSZELVÉNYEK
Óravezető:	Balla Ottó	Szakági levezető:	Balla Ottó
Biztosító:	KÉ-K-09-0896/2016	Szakági levezető:	KÉ-K-09-0896/2016

A jelen dokumentumban megtestesült eljárás, műszaki megoldások, ismeretek és gyakorlat a Civis Mérnökiroda Kft szellemi tulajdona. A szorgalmazás alapját képező szerződés értelmében védett, és kizárólag annak korlátai között használható fel. A szerződésből előírt felismerés, másolat, készítés, hozzájárulásának tétele tilos.

ELŐTERJESZTÉS
a Nagyhegyes Község Önkormányzatának Képviselő-testülete
2018. november 21-i ülésére

Tárgy: Intézményvezetői pályázatok véleményezése

Készítette: dr. Kovács Gergely jegyző
Előterjesztő: Bajusz Istvánné polgármester

Véleményező bizottság: Pénzügyi és Ügyrendi Bizottság

Tisztelt Képviselő-testület!

A Veres Péter Általános Iskola jelenlegi intézményvezetőjének, Kissné Burzuk Máriának 2019. január 27. napján lejár a magasabb vezetői megbízása.

A nemzeti köznevelésről szóló 2011. évi CXCV. törvény (Köznev. tv.) 68. § (1) bekezdésében foglaltak alapján a tankerületi központ által fenntartott köznevelési intézmény, többcélú intézmény vezetőjét - az e törvényben foglalt szervezetek, közösségek, személyek és a fenntartó véleményének kikérésével - **az oktatásért felelős miniszter bízza meg öt évre.**

A Köznev. tv. 2017. január 1. napjától hatályos 83. § (3) bekezdés e) pontja, illetve (4) bekezdés h) pontja alapján a fenntartó vezetőjének megbízásával és megbízásának visszavonásával összefüggő döntése vagy véleményének kialakítása előtt **beszerzi a vagyonkezelésében lévő ingatlan tulajdonos önkormányzatának véleményét.**

A (3)-(4) bekezdésben meghatározott vélemény kialakításához minden olyan információt hozzáférhetővé kell tenni a véleményezési joggal rendelkezők részére, amely a fenntartói döntés meghozatalához rendelkezésére áll.

A véleményezés formai és tartalmi követelményeiről a Köznev. tv. egyebekben nem rendelkezik.

Kérem a tisztelt Képviselő-testületet a két benyújtott vezetői pályázattal kapcsolatos véleményének megalkotására.

Nagyhegyes, 2018. november 14.

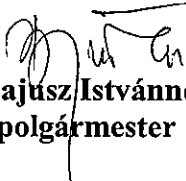
Bajusz Istvánné
polgármester

Határozati javaslat:

Nagyhegyes Község Önkormányzatának Képviselő-testülete a nemzeti köznevelésről szóló 2011. évi CXC. törvény 83. § (3) bekezdés e) pontja, illetve (4) bekezdés h) pontja alapján a Nagyhegyesi Veres Péter Általános Iskola intézményvezetői beosztására 2018. október 5. napján kiírt pályázati felhívásra beérkezett pályázatokat az alábbiak szerint véleményezi:

Kissné Burzuk Mária pályázata...

Vargáné Várszegi Csilla pályázata...

A Képviselő-testület felkéri a polgármestert, hogy a kialakított véleményt ismertesse a Klebersberg Központ Berettyóújfalui Tankerületi Központjának igazgatójával.

Végrehajtásért felelős: Bajusz Istvánné polgármester

Határidő: 2018. november 30.



BERETTYÓÚJFALUI TANKERÜLETI KÖZPONT

Nagyhegyes Község Önkormányzata

Iktatószám: TK/081/03109-4/2018

Bajusz Istvánné
Polgármester Asszony részére

Ügyintéző: Balogh Julianna
Melléklet: 2 db intézményvezetői pályázat

Nagyhegyes
Kossuth u. 2.
4064

Tárgy: véleménykérés intézményvezetői megbízáshoz

Tisztelt Polgármester Asszony!

A Berettyóújfalui Tankerületi Központ 2018. október 5-én pályázatot írt ki vezetői beosztás ellátására az alábbi intézmény vonatkozásában:

- Nagyhegyesi Veres Péter Általános Iskola (4064 Nagyhegyes, Kossuth u. 39.)

A pályázat benyújtásának határideje 2018. november 5-én lejárt, mely határidőig két pályázat érkezett:

- Kissné Burzuk Mária
- Vargáné Várszegi Csilla

A Nemzeti köznevelésről szóló 2011. évi CXCV. törvény (Nkt.) 83. § (3) bekezdés e) pontja és (4) bekezdés h) pontja alapján a fenntartó a vezetőjének megbízásával és megbízásának visszavonásával összefüggő döntése vagy véleményének kialakítása előtt beszerzi a vagyonkezelésében levő ingatlan tulajdonos önkormányzatának véleményét.

A vezetői megbízással kapcsolatos véleményezési eljárást megkezdtük, melynek során kérem Polgármester Asszonyt, hogy az önkormányzat véleményét szíveskedjen megküldeni 2018. december 10-ig a Tankerületi Központ részére.

Együttműködését köszönöm.

Berettyóújfalu, 2018. november 9.

Tisztelettel:

Kapornai Judit
Tankerületi Központi Igazgató



Cím: 4100 Berettyóújfalu, Dózsa Gy. u. 17-19.
E-mail: judit.kapornai@kk.gov.hu
Telefon: 54-795-213



Bejelentkezés

Emberi Erőforrások Minisztere

a "Közalkalmazottak jogállásáról szóló" 1992. évi XXXIII. törvény 20/A. • alapján
pályázatot hirdet

Nagyhegyesi Veres Péter Általános Iskola**Intézményvezető (magasabb vezető)**

beosztás ellátására.

A közalkalmazotti jogviszony időtartama:

határozatlan idejű közalkalmazotti jogviszony

Foglalkoztatás jellege:

Teljes munkaidő

A vezetői megbízás időtartama:

A vezetői megbízás határozott időre, 2019.01.28 - 2023.08.15-ig szól.

A munkavégzés helye:

Hajdú-Bihar megye, 4064 Nagyhegyes, Kossuth utca 39.

A beosztáshoz tartozó, illetve a vezetői megbízással járó lényeges feladatok:

A köznevelési intézmény vezetőjének feladata az intézmény szakszerű és törvényes működtetése, a takarékos gazdálkodás, a munkáltatói jogok gyakorlása és döntéshozatal az intézmény működésével kapcsolatban minden olyan ügyben, amelyet a jogszabály nem utal más hatáskörébe.

Illetmény és juttatások:

Az illetmény megállapítására és a juttatásokra a "Közalkalmazottak jogállásáról szóló" 1992. évi XXXIII. törvény, valamint a(z) nemzeti köznevelésről szóló 2011. évi CXCV. törvény, valamint a pedagógusok előmeneteli rendszeréről és a közalkalmazottak jogállásáról szóló 1992. évi XXXIII. törvény köznevelési intézményekben történő végrehajtásáról szóló 326/2013. (VIII. 30.) Korm. rendelet rendelkezései az irányadók.

Pályázati feltételek:

- ⊗ Főiskola, /egyetemi szintű végzettség és tanítói/tanári szakképzettség a nemzeti köznevelésről szóló 2011. évi CXCV. törvény 98. § (8) bekezdésében foglaltakat is figyelembe véve.,
- ⊗ legalább öt év pedagógus-munkakörben vagy heti tíz tanóra vagy foglalkozás megtartására vonatkozó óraadói megbízás ellátása során szerzett szakmai gyakorlat,
- ⊗ cselekvőképesség,
- ⊗ büntetlen előélet és annak igazolása, hogy a közalkalmazott nem áll a tevékenység folytatását kizáró foglalkozástól eltiltás hatálya alatt,
- ⊗ a nevelési-oktatási intézményben pedagógus-munkakörben fennálló, határozatlan időre, teljes munkaidőre szóló alkalmazás vagy a megbízással egyidejűleg pedagógus-munkakörben történő, határozatlan időre teljes munkaidőre szóló alkalmazás,
- ⊗ pedagógus-szakkvizsga keretében szerzett intézményvezetői szakképzettség.

A pályázat részeként benyújtandó iratok, igazolások:

- ⊗ az intézmény vezetésére vonatkozó program, amely tartalmazza a szakmai helyzetelemzésre épülő fejlesztési elképzeléseket,
- ⊗ az álláshely betöltéséhez szükséges végzettség, szakképzettség meglétét igazoló okmányok másolata,

- Ⓜ pedagógus-szakvizsga keretében szerzett intézményvezetői szakképzettség meglétét igazoló oklevél másolata,
- Ⓜ a pályázó legalább öt év pedagógus-munkakörben vagy heti tíz tanóra vagy foglalkozás megtartására vonatkozó óraadói megbízás ellátása során szerzett szakmai gyakorlatát igazoló, munkáltató által kiállított dokumentum (munkáltatói igazolás munkakör, illetve óraadó esetén az ellátott szakos tanári feladatok feltüntetésével),
- Ⓜ 90 napnál nem régebbi hatósági bizonyítvány a büntetlen előélet és annak igazolására, hogy a közalkalmazott nem áll a tevékenység folytatását kizáró foglalkozástól eltiltás hatálya alatt,
- Ⓜ a pályázó szakmai önéletrajza,
- Ⓜ a pályázó aláírt nyilatkozata arról, hogy hozzájárul a teljes pályázati anyagának sokszorosításához, továbbításához (harmadik személytel közléséhez),
- Ⓜ a pályázó aláírt nyilatkozata arról, hogy hozzájárul személyes adatainak a pályázattal kapcsolatos kezeléséhez, továbbításához.

A beosztás betölthetőségének időpontja:

A beosztás legkorábban 2019. január 28. napjától tölthető be.

A pályázat benyújtásának határideje: 2018. november 5.

A pályázati kiírással kapcsolatosan további információt Balogh Julianna humánpolitikai referens nyújt, a +36-54-795-267 -os telefonszámon.

A pályázatok benyújtásának módja:

- Ⓜ Postai úton, a pályázatnak a Emberi Erőforrások Minisztere címére történő megküldésével (4100 Berettyóújfalu, Dózsa György utca 17-19.). Kérjük a borítékon feltüntetni a pályázati adatbázisban szereplő azonosító számot: TK/081/03049-1/2018. , valamint a beosztás megnevezését: Intézményvezető.

A pályázat elbírálásának módja, rendje:

A véleménynyilvánításra jogosultak véleményének kikérése után az oktatásért felelős miniszter dönt.

A pályázat elbírálásának határideje: 2019. január 19.

A pályázati kiírás további közzétételének helye, ideje:

- Ⓜ Oktatási és Kulturális Közlöny - 2018. október 5.
- Ⓜ Helyben szokásos módon - 2018. október 5.

A munkáltatóval kapcsolatos egyéb lényeges információ:

Hiánypótlásra a pályázat beadási határidejét követően nincs lehetőség. A pályázatot írásban, három azonos szövegű és mellékletű példányban (kettő lefűzött, bekötött és egy fűzés nélküli példányban), zárt borítékban kérjük megküldeni a Berettyóújfalu Tankerületi Központ címére. A borítékra írják rá "PÁLYÁZAT- Nagyhegyesi Veres Péter Általános Iskola intézményvezetői beosztására".

A munkáltatóval kapcsolatban további információt a www.kk.gov.hu/berettyoujfalu honlapon szerezhethet.

A KÖZIGÁLLÁS publikálási időpontja: 2018. október 5.

A pályázati kiírás közzétevője a személyügyi központ. A pályázati kiírás a munkáltató által a személyügyi központ részére megküldött adatokat tartalmazza, így annak tartalmáért a pályázatot kiíró szerv felel.

[Vissza](#)[Nyomtatás](#)

Nagyhegyesi
Polgármesteri Hivatal

Érk. 2018 NOV 10.

Dokumentációs szám: NH/1765-19/2018. /Üi. H.T.

**Pályázat a Nagyhegyesi Veres Péter Általános Iskola
intézményvezető (magasabb vezető) beosztás
ellátására.**

Pályázati azonosító TK/081/03049-1/2018



Pályázó: **Kissné Burzuk Mária**
4064 Nagyhegyes, Micsurin u. 5.

Tartalomjegyzék

Nyilatkozat.....	3
Nyilatkozat.....	4
Motivációs levél.....	5
Szakmai önéletrajz.....	7
Szakmai életút.....	9
Vezetési koncepció.....	15
Helyzetelemzés.....	16
Személyi Feltételek.....	16
Tárgyi, dologi feltételek.....	17
Költségvetés:.....	18
Az alapítvány működése:.....	18
Tanulóinkról:.....	19
Országos kompetencia mérés eredményei:.....	22
A pedagógiai munka.....	24
Alapfeladatok:.....	25
Nevelés:.....	26
Oktatás:.....	28
Tehetséggondozás:.....	29
Felzárkóztatás:.....	29
Továbbtanulás:.....	30
Tanórán kívüli tevékenységek.....	31
Napközis / tanulószobai foglalkozások:.....	31
Iskolaotthon:.....	31
Szabadidős tevékenységek:.....	31
Hagyomány őrző tevékenységek:.....	31
Diákönkormányzat:.....	32
Gyermekvédelem.....	33
Az intézmény belső ellenőrzésének stratégiája.....	33
Egyéb külső nevelési tényezők.....	34
Szülői háttér:.....	34
Partnerkapcsolatok:.....	35
Szervezeti felépítés.....	36
Vezetői program.....	38
Rövid távú feladatok:.....	39

Középtávú feladatok..... 41
Hosszú távú feladatok 43
Összegzés..... 44
Mellékletek..... 45

Nyilatkozat

Az Emberi Erőforrások Minisztere a „Közalkalmazottak jogállásáról szóló” 1992. évi XXXIII. törvény 20/A alapján meghirdetett Nagyhegyesi Veres Péter Általános Iskola Intézményvezető (magasabb vezető) beosztás ellátására kiírt TK/081/03049-1/2018 azonosító számú pályázaton hozzájárulok ahhoz, hogy a pályázati eljárás folyamán az eljárásban résztvevők, a pályázatot véleményező szervek és a döntést hozó szerv, annak minden tagja teljes körűen megismerhessék az általam beadott pályázat teljes anyagát. Ennek megfelelően hozzájárulok a pályázatom sokszorosításához, továbbításához.

Nagyhegyes, 2018. október 30.

A nyilatkozatot tevő pályázó: Kissné Burzuk Mária

Nyilatkozat

Az Emberi Erőforrások Minisztére a „Közalkalmazottak jogállásáról szóló” 1992. évi XXXIII. törvény 20/A alapján meghirdetett Nagyhegyesi Veres Péter Általános Iskola Intézményvezető (magasabb vezető) beosztás ellátására kiírt TK/081/03049-1/2018 azonosító számú pályázaton hozzájárulok ahhoz, hogy a személyes adataimat a pályázati eljárás folyamán az eljárásban résztvevők, a pályázatot véleményező szervek és a döntést hozó szerv, annak minden tagja teljes körűen megismerhessék az általam beadott pályázat teljes anyagát.

Nagyhegyes, 2018. október 30.

A nyilatkozatot tevő pályázó: Kissné Burzuk Mária

Motivációs levél

„A gyermek a legtökéletesebb teremtmény, mert egyedül ő tudja megalkotni saját egyéniségét. A gyermek lelke lágy viaszhoz vagy fehér papírhoz hasonló, ahová magának a gyermeknek kell belevésnie a képzeteket.”

/ Maria Montessori /

Maria Montessori a XX. század egyik legnagyobb hatású pedagógiai rendszerét alkotta meg megteremtve ezzel a tanulás új formáját. A fenti idézet a ma pedagógusának is utat mutat, semmit nem veszített aktualitásából. Az ismeretszerzés módja meghatározóbb, mint a lexikális tudás. Ez a mód megalapozza azt, hogy a tanulóink képesek legyenek tudásukat a gyakorlatban felhasználni, hogy együttműködő „szociális emberek” legyenek.

„Nekünk pedagógusoknak segítenünk kell a gyermekeket önmaguk megvalósításában.” Ennek fontos feltétele a felkészült, megfelelő tudással rendelkező, szeretetteljes nevelői légkör, mely mindig tekintettel van a gyermek személyiségére.

A Nagyhegyesi Veres Péter Általános Iskolában a tantestület megfelel ezen feltételeknek. A megbízhatóság, a kiszámíthatóság, az erkölcsi normák mindenkori megtartása, az innovatív tevékenykedés, az elhivatottság a pedagógiai pálya iránt mind, mind megtalálható nevelőtestületünkben. Ebben az intézményben eltöltött 29 évi munkámmal én is részese voltam e domináns elemek kialakulásának. Az elmúlt több mint tíz éve vezetőként, ezt megelőzően osztályfőnökként, szaktanárként, napközis nevelőként és diákönkormányzatot segítő nevelőként is arra törekedtem, hogy a „nehézségeket közösen viselve, a sikereket együtt ünnepelve” végezzük munkánkat. Jó légkör, fegyelmezett munkavégzés, szép eredmények jellemzik az iskolámat. A tanulók és a nevelők is szeretnek az intézménybe járni.

A pályázatok adta lehetőségekkel élve megújítottuk szakmai módszertanunkat, új modern eszközöket alkalmazva arra törekszünk, hogy a kezeink között felnövekvő nemzedék felnőtté válva kiigazodjon az „élet rögzös útvesztőjén”. Feladatunknak tudjuk, hogy megtanítsuk a gyerekeket az őket érő információ áradat helyes kezelésére, hogy megtudják különböztetni a jót és a rosszat, az értékeset és az értéktelent. Úgy érzem, van bennem elszántság, energia, hivatástudat és tettvágy, hogy munkámmal továbbra is hozzájáruljak egy modern tárgyi és szellemi eszköztárral rendelkező, ám hagyományokat, értékeket őrző iskola életéhez.

Kitűzött céljaim az elkövetkezendő öt év vezetői munkájában; a nevelő-oktató munka színvonalának további emelése, szorosabb együttműködés a szülőkkel, a szülői elégedettség növelése, a játszva tanulás és az élménypedagógia hangsúlyosabbá tétele, a köznevelési törvénynek megfelelően tovább fejleszteni az intézmény nevelő-oktató tevékenységét.

Szívesen folytatnám a megkezdett munkát, ehhez kérem a nevelőtestület, az alkalmazotti közösség, a szülői szervezet, a tanulói közösség, Nagyhegyes Község Önkormányzatának, valamint a Berettyóújfalui Tankerületi Központ támogatását.

Nagyhegyes, 2018. 10. 30.

Kissné Burzuk Mária
Kissné Burzuk Mária

Szakmai önéletrajz

Név: Kissné Burzuk Mária

Születési hely, idő: Komádi, 1961. január 10.

Családi állapot: férjezett

Gyermekeim: két lány, egy fiú

Iskolai végzettségeim:

1979. Érettségi, Karacs Ferenc Gimnázium és Ruhaiipari Szakközépiskola, Püspökladány

1979-1983. Főiskola, matematika-technika szakos általános iskolai tanári diplomát szereztem a Bessenyei György Tanárképző Főiskolán

2003. fizika szakos általános iskolai tanári diplomát szereztem a Nyíregyházi Főiskolán

2010. Közoktatás vezető és pedagógus szakvizsga szakirányú szakképzettséget szereztem a Budapesti Műszaki és Gazdaságtudományi Egyetemen

Továbbképzéseim:

1997. a Hajdú- Bihar Megyei Pedagógiai Intézet által szervezett matematika tanárok 30 órás tanfolyama

1998. a Hajdú- Bihar Megyei Pedagógiai Intézet által szervezett „Számítástechnikai alapismeretek” 30 órás tanfolyama.

2005. a Hajdú- Bihar Megyei Pedagógiai Intézet által szervezett „Az erdei iskolai nevelés - oktatás szakmai módszertani alapjai” akkreditált pedagógus továbbképzési program.

2009. „A korszerű tanulás- és oktatásszervezési eljárások alkalmazásáról közoktatási intézmény vezetőinek” 30 órás tanfolyam.

2009. a „Professzionális vezetés és hatékony intézmény a gyakorlatban” 30 órás továbbképzés.

2009. az „Interaktív tábla alkalmazása a kompetencia alapú oktatásban – iskolai szakasz és/vagy műveltségi terület szerint differenciálva” 30 órás továbbképzés.

2010. „Az agresszió kezelése a pedagógiai gyakorlatban” 30 órás továbbképzés.

2012. „Tehetséggondozás” 30 órás továbbképzés.

2015. „Az intézmény mérési és fejlesztési kultúrája fejlődésének támogatása a hátrányos és halmozottan hátrányos helyzetű gyermekeket/tanulókat nevelő intézményekben” 60 órás továbbképzés.

2015. „Tevékenységek központú tanulás – közösségi mezőgazdasági pedagógus-továbbképzés” 30 órás továbbképzés.

2015. „A tanulási zavarokkal és a beilleszkedési, tanulási, magatartási nehézségekkel (BTMN) küzdő tanulók felismerése és pedagógiai segítségének módszerei” 30 órás továbbképzés.

2015. „A környezeti nevelés és a fenntarthatóságra nevelés gyakorlata” 30 órás továbbképzés.

2017. „Vezetői önértékelésen alapuló szervezet – és vezetés fejlesztés köznevelési intézmények vezetőinek és köznevelési szakértőinek.” 30 órás továbbképzés.

Munkahelyeim, beosztásaim:

1983-1989. Román nyelvoktató Általános Iskola Körösszakál
szaktanár, fejlesztő pedagógus, osztályfőnök.

1989.-től Nagyhegyesi Általános Iskola (1992. a Veres Péter nevet vette fel)
szaktanár, napközis nevelő, diákönkormányzatot segítő nevelő, osztályfőnök,

2007-től igazgató

Kompetenciák:

- kitartás a vállalt feladatban
- igényesség, pontosság a szakmai munkában
- határozottság és gyors döntési képesség
- megbízhatóság, önállóság
- konfliktuskezelő készség

Szakmai életút

Körösszakálban jártam általános iskolába, mely egy román nemzetiségű kis falu. A középiskolát Püspökladányban a Karacs Ferenc Gimnázium és Ruhaipari Szakközépiskolában végeztem matematika tagozaton. Érettségi után nem volt kérdés „merre tovább”. - Az én nagyapám úgy gondolta, pedagógusnak lenni büszke dolog. Azt szeretne volna, hogyha az ő egyetlen leány unokájából pedagógus lehetne. Ez a kívánsága teljesült is, mert én is vonzódtam ehhez a hivatáshoz. 1979. őszén megkezdtem tanulmányaimat Nyfregyházán a Bessenyei György Tanárképző Főiskolán. 1983-ban matematika- technika szakos tanárként szülőfalumban, Körösszakálban indult el pályafutásom. Tanítottam matematikát, technikát, rajzot és történelmet, megküzdöttem a tanmenetírásokkal. Fejlesztő pedagógusi feladatokat is kaptam, melynek célja a felzárkóztatás és az esélyteremtés volt. Értelmi fogyatékos gyermeket tanítottam számolni és olvasni. Osztályfőnökként is kipróbálhattam magam. Így szerettem meg igazán a pedagógusi pályát.

1989-ben Hajdúszoboszlóra való költözésem után a nagyhegyesi iskolában kaptam állást. A felső tagozatos napközi otthonban kezdtem, de félév után az iskolaotthon 3. osztályában folytattam a munkámat. Az alsós diákönkormányzat segítő tanára lettem. Később fizikát, technikát (a fiú csoportnak) és matematikát tanítottam. A felsős diákönkormányzat segítő tanáraként, majd osztályfőnökként igazán megismerhettem a nagyhegyesi gyerekeket.

Családommal együtt 1995-ben Nagyhegyesre költöztem.

A nyári táboroztatást 2001-ben kezdtem el az iskola keretein belül. 2002-ben megismertem egy új tanítási – tanulási formát az „erdei iskolát”. Sok lehetőséget láttam ebben a szabadidős tevékenységben. Először osztályprogramként volt lehetőségem kipróbálni.

Fejlődésem érdekében már terveztem a tovább tanulást, így mikor Posta Lajos, akkori igazgató felkért, hogy végezzem el a fizika szakot, örömmel mondtam igent. 2003-ban diplomáztam a Nyfregyházi Főiskolán fizika szakos tanárként. Szaktudományom területén igyekszem lépést tartani ezért a szakterületem kutatási eredményeit figyelemmel követem. Tanóráimon diákjaim számára saját környezetükből keresek példákat, ezzel segítve a fizikai ismeretek elsajátítását.

2005-ben a Hajdú-Bihar Megyei Pedagógiai Intézet által szervezett: „Az erdei iskolai nevelés - oktatás szakmai módszertani alapjai” pedagógus továbbképzés megerősített abban,

hogy a több érzékszerven keresztül közvetített ismerettel, élmények gyűjtésével a tanulók alapkompenciáinak fejlődése felgyorsul.

2007-ben megpályáztam iskolám igazgatói állását és az akkori önkormányzat döntése alapján el is nyertem a megbízatást öt évre. Nagy kihívásként éltem meg az első évemet, mint vezető, és mint szaktanár: a köznevelést irányító törvények megismerése, betartása, betartatása komoly feladatokat rótt rám. Az oktatás folyamatos átalakulása, új kompetencia alapú tantervek, digitális oktatás, új tankönyvek bevezetése, a pedagógusok igényeinek kiszolgálása, biztosítani a legjobb feltételeket, eszközöket nevelő- oktató munkájukhoz. A szülői ház elvárásának megfelelő iskola kialakítása mind arra ösztönzött, hogy nyitott szemmel járjak, figyeljek a visszajelzésekre, ezekre építve új szakmai fejlesztések kipróbálására törekedjek.

Az interaktív tanítási módszerek lehetővé teszik, hogy a tanulás valódi élmény legyen a diákok számára. A pedagógusok állandó kapcsolatban legyenek a diákokkal, így a tanórák nem csupán előadások. Ez a fajta pedagógia széleskörű szaktudást és alapos felkészültséget követel a pedagógustól. Felkészülésünk alapját a tantárgyakkal kapcsolatos digitálisan is elérhető interaktív anyagok adják. Tanóráink menetét, eredményeit elektronikus naplóban, e-naplóban vezetjük. Ellenőrzésre, önellenőrzésre ezen felül óralátogatások, bemutató órák során is van lehetőség. Egymástól tanulva tudunk igazán hatékonyan csapatban dolgozni. Az összehasonlítás, egészséges versengés a kollégák munkájára is kedvezően hat, tudatosságra, megújulásra sarkall.

2010-ben közoktatás vezető és pedagógus szakvizsga szakirányú szakképzettséget szereztem. Diplomamunkám témája a „gyermeki jogok alkalmazása az iskolában” volt. Mint köztudott, a jogszabály nem ismerete nem mentesít annak betartása alól, így kifejezetten fontosnak véltem komolyabban tájékozódni a témában és az új információkat megosztani a tantestülettel.

Tudással, tettvágyal felvértezve 2012-ben újra megpályáztam az intézményvezetői állást, melyet a pedagógusok több mint 90 %-os támogatásával és az akkori községi önkormányzat 100%-os támogatásával el is nyertem.

A gyermekek egészséges szellemi fejlődése érdekében néhány szakembert még be kellett vonnunk a közös munkába. Ma már iskola pszichológus, logopédus, gyógypedagógus segíti munkánkat. A sajátos nevelési igényű tanulók (SNI) a tanítási órákon túl gyógypedagógus, fejlesztőpedagógus vezetésével – rehabilitációs, rehabilitációs fejlesztést

szolgáló órakeretben – egyéni fejlesztési terv alapján fejlesztő foglalkozásokon vesznek részt. Az SNI-s tanulóknak fejlesztő foglalkoztató termet alakítottunk ki. A tanórákon integráltan vesznek részt. Iskolánk sokrétű és színesebb lett, a mérések alapján eredményeink kedvezők. Országos szinten a kompetenciaméréseink nem maradnak el az átlagtól, területileg pedig gyakran meghaladják azt. Büszke vagyok rá, hogy iskolánk képes a megújulásra, és meg tudja teremteni ezeknek a gyermekeknek a szükséges körülményeket ahhoz, hogy valóban eredményes felzárkóztató oktatásban részesüljenek.

TÁMOP-3.3.13-13 Eötvös József Pedagógiai Program keretében pedagógus társaimmal együtt megtanultuk hogyan, milyen módszerekkel tudjuk a tanulók között megjelenő szociális különbségeket felszámolni.

A digitális pályázat hozadéka az alsó tagozatos tanulók számára kialakított új informatikai terem, ehhez a község önkormányzata és az iskola által alapított Nebuló Alapítvány is hozzájárult. Így megvalósult az informatika tanítás (digitális írástanítás) az alsó tagozatos tanulók körében.

A pályázatok adta lehetőségeket kihasználva a TÁMOP-3.1.4. pályázattal a pedagógusok tanítási módszereit megreformáltuk. Napjaink modern pedagógiai módszereit megismertük és alkalmazzuk jelenleg is oktató-nevelő munkánkban. Ez volt az első pályázat melynek a megírásában és lebonyolításában is tevékenykedtem, mint projekt asszisztens.

A könyvtár fejlesztésére kiírt TIOP-1.2.3.-11 pályázat segítségével, olvasóteremmel bővítettük az iskolai könyvtárat és azóta a kölcsönzés, valamint a könyvek katalogizálása is digitálisan történik. A pályázat megvalósításában, mint projekt menedzser tevékenykedtem, mert akkora már elvégeztem az ehhez szükséges képzéseket.

Intézmény vezetőként mindig a megújulásra törekedtem, törekszem ma is. Szaktanárként pedig a tevékenykedtetve való tanítás- tanulás elvét követem. A diákjaim számára az egyéni fejlődés lehetőségét preferálom. Tudom, a felnövekvő nemzedék mindig változik, mindenkire meg kell találni a hozzá vezető utat, ezért tanítási módszeremet kiszélesítettem: bemutató órák látogatásával, műhely munkákba aktívan bekapcsolódom, kongresszusokon részt veszek, a hallottakat hasznosítom, más intézményekben már jól működő „jó gyakorlat” átvételével végzem mindennapi munkámat. Az önellenőrzés, önfejlesztés napi szinten történik. Vezetőként mindennap át kell gondolnom cselekedeteimet, a problémák gyors és hatékony megoldása segíti az intézmény hatékony működését. Az együtt munkálkodás elvét vallom, ezért a kollégák véleményére építve, a közösség érdekeit

szem előtt tartva menedzselém az iskolában folyó munkát. Munkám során sikerült megőriznem azt a közvetlen viszonyt a gyerekekkel is, amelynek köszönhetően probléma esetén mernek hozzám fordulni.

2006-ban az erdei iskolai programba bevontam az egész felső tagozatot. Ahol a kollégákkal a természettudományos tantárgyak elméleti ismereteit ültettük át a gyakorlatba. Természetes közegükben felismerhettük a tantermekben elvégzett fizikai kísérleteket, megfigyelhettük a növények, állatok, rovarok együtélését. Reál beállítottságom miatt állandóan keresem az összefüggéseket. A természet szeretetét és tiszteletét tanítottam és tanítom, tanítjuk ma is a programban résztvevő gyerekeknek. Az erdei iskola szervezését és lebonyolítását azóta már „jó gyakorlatként” alkalmazzuk, kiterjesztve az egész iskolára. Az iskola minden tanulóival, nevelőjével és technikai dolgozóival 2016-ban a Balatont és környékét ismerhettük meg testközelből. Következő évben, az ország csodás tájegységének felfedezése a Dunakanyar következett, mely a felső tagozat, és a 3. évfolyam tanulói részvételével valósult meg. Az elmúlt tanévben történelmi emlékek után kutatva Eger város és környékét jártuk be tanulóinkkal. A kisebbek 1-2. évfolyam községünk szomszédságában lévő Hortobágy tájegység izgalmas állatvilágával, a pusztai ember életével ismerkedtek. A 7. évfolyam tanulói a Határtalanul pályázat keretében Erdélyben kirándultak.

Mint intézményvezető, az iskola alapdokumentumainak a módosításait és az iskolai dokumentumok kidolgozását, megalkotásának koordinálását végeztem és végzem ma is. A pedagógiai programunk átdolgozásakor a kollégák is megtapasztalhatták a közös munka, az együtt alkotás örömét. Részesesivé váltak az új irányelvek meghatározásának. Az egyetértés ereje összetartó csapatot kovácsolt. Programunk egyik törekvése, hogy iskolánk legyen az a hely, „ahol a széleskörű tevékenység kínálat segítségével a gyerekek képességei sokoldalúan fejlődhetnek, és a tanulás motivációs alapja a sikerélmény”.

Emellett fontosnak tartom, hogy a kollégák egyénenként is megtalálják a helyüket intézményünkben, szaktudományok és a neveléstudomány területén is állandó legyen a fejlődési lehetőség. Úgy tapasztaltam, hogy a kollégákkal való jó kapcsolatom nyomán, mindig meghallgatásra találnak újító ötleteim. Az optimista hozzáállás segít lendület adni a kollégáknak. Új eszközök használatánál, új módszerek kipróbálásakor néhány aktív pedagógus mindig van a tantestületben, aminek hatására a többiek is nyitottabbá, érdeklődőbbé válnak.

A TÁMOP-3.1.5. pályázat a pedagógusok szakmai előre lépését segítette. Új szak és új műveltségi terület elvégzésére kaptak lehetőséget tanító, tanár társaim. Itt a pályázat elkészítésében való tevékenykedés, ötletelés, a vállalkozó szellemű pedagógusok megtalálása, a projekt menedzselése volt a feladatom. Feladataim között fontosnak tartom az újonnan érkező kollégák támogatását, mentorálását vagy a gyakornokok mentorálásának megszervezését. Matematika tanárként mentoráltam pályakezdő pedagógust, intézményvezetőként segítettam az intézményvezető helyettesi feladatokat ellátó munkatársaimat céljaik elérésében, illetve lehetőséget teremtettem pedagógushallgatók szakmai gyakorlatának elvégzésére iskolánkban.

A TIOP-1.1.1.-07 és TIOP-1.1.1.-09-es pályázatokkal az IKT eszközök széles skáláját céloztuk meg. Ezekkel az új tanítás – tanulás folyamatát, az iskolai élet digitális fejlődésének alapját teremtettük meg. Ez is bizonyítja, mennyire elkötelezett vagyok az iskola folyamatos megújulása, fejlődése mellett.

Részt vettem a Türr István Kutató és Képző Intézet által szervezett felzárkóztató tevékenységben, mely során a községből résztvevő felnőtt lakosok alapkompenciájának fejlesztése volt a feladatom.

A több érzékszerven keresztül való ismeretszerzés (látom, fogom, érzem, ízelem) megkönnyíti és lerövidíti a tanulási folyamatot. Ezt felhasználva a fizika, technika és matematika óráimat az erdei iskolában megtapasztalt élményekre építem.

A tankerülettel közös pályázatunk a TÁMOP-3.1.4./C az ökotábor, a nyelvi tábor, stb., a tanulók szabadidős tevékenységének sokszínűségét teremtette meg, valamint az eszköztárunk is bővült általa.

A TÁMOP-6.1.2./A „TIE” pályázat a teljes körű iskolai egészségfejlesztés lehetőségeket nyújtott a közösség életében a komplex intézményi, valamint szabadidős közösségi mozgásprogramok, egészségfejlesztési programok megvalósítására. A programok mellett sporteszközökkel, szabadtéri játékokkal segítettük és segítjük a tanulók testi fejlődését.

A község Hajdúháti Hétmérföldes értékmegtartó és értékteremtő projektjében aktívan közreműködtem. A község hagyományaival ismertettük meg tanulóinkat gyűjtő, felfedező és kutatási tevékenységek formájában. A meglévő hagyomány mellett új hagyományokat is létre hoztunk mely a faluközösségi életét színesíti.

Munkám során formáltam pedagógus társaimmal együtt az iskola arculatát, hogy a kor szellemiségét képviselve az itt tanuló diákok a legmodernebb, leghatékonyabb pedagógiai módszerekkel, eszközökkel, kulturált körülmények között fejlődhessenek. Feladatom volt, és most is az, segíteni a ránk bízott gyerekeket, hogy a megfelelő eszközöket a kezébe adva, megtanítsuk őket, ezeket jól használni, mely által elsajátíthatják a szükséges ismereteket, fejlődhet személyiségük. 2014-ben fizikaszakos tanárként elkészítettem a portfóliómat és ez által a pedagógus életpálya modell II. fokozatát. Tapasztalataimat megosztottam kollégáimmal, segítettem őket portfóliójuk elkészítésében. Vallom az egymástól tanulás fontosságát szűkebb és tágabb környezetben, ezért szakmai fórumokon, konferenciákon veszek részt és a hallottakat megosztom kollégáimmal.

Mint intézményvezető, látogattam a pedagógusok tanóráit, foglalkozásait, ahol a jó dolgokat kiemelve, megerősítve, és a fejlesztendő területeket meghatározva, közösen alkottuk meg a szakmai fejlődés lehetséges útját

2016-tal megkezdődtek az ellenőrzések, az intézményvezetői önértékelés, és ezt követően a tanfelügyeleti intézményvezetői értékelés, melynek produktumaként elkészült az önfejlesztési tervem. Tapasztalataimat továbbítottam pedagógustársaimnak, így segítve őket saját pedagógus önértékelésük elkészítésében. 2017-ben sor került az intézmény önértékelésére is, a partnerekkel készített interjúk, kérdőívek alapján az intézmény közel öt éves munkáját elemezve, a fejlesztési célok meghatározásával elkészítettem az intézkedési tervjavaslatomat, melyet a nevelőtestület megvitattott, és elfogadott. A tanfelügyeleti intézményértékelési eljárás megerősítés volt számomra, mint vezető, és mint pedagógus, hogy a meghatározott, fejlesztendő területeket, a kiemelkedő területeket, a külső szakmai elit is hasonlóan értékeli.

2017-ben elkészítettem mesterpedagógusi pályázatomat, melyben fő profilként a fejlesztő-innovátori tevékenységet választottam. A mesterprogramom védésére 2018. október 5.-én került sor. Ez sikeresen zárult, így lehetőségem van a program megvalósítására, mely a tanulók természettudományos fejlesztését célozza meg.

Szakmai tevékenységem során az emberi kapcsolatok fejlődését nyomon követve, a gyermekek és felnőttek egyéniségét szem előtt tartva, a közösségi élet formálásában találtam rá a hozzám illő feladatokra. Szeretném a jövőben is ezt folytatni, mert számomra ők a legfontosabbak.

Vezetési koncepció

„A pedagógus nem lehet elkeseredett, megtorpant ember, mert a pedagógusnak egyetlen karizmája van: a jövőbe vetett hit optimizmusa.”

/Karácsony Sándor/

Ebben az iskolában a 11 éves vezetésem alatt megtapasztaltam, hogy az itt munkálkodó pedagógusokat a „jövőbe vetett hitt” vezeti. Olyan csapatmunkát végzünk, melyben az egyéni képességek kiegészítik egymást. Fontos feladatommak tartom, hogy a kollégáknak lehetőséget biztosítsak a pedagógiai munka kiteljesedésében. A tantestület minden tagja érezze fontosnak magát, találja meg azt a tevékenységet, amelyhez a legjobban ért, amelyben az alkotási szabadsága kibontakozhat.

Vezetői céljaim, törekvéseim:

- A dinamikusan fejlődő társadalmi elvárásokhoz igazodva megőrizni működésképeségünket.
- A tanulók sokoldalú fejlesztése a szabályozott intézményi folyamatok és a törvényes előírások keretei között.
- A természetes gyermeki kíváncsiságot megőrizve az életkori sajátosságoknak megfelelő korszerű nevelési-oktatási módszerek alkalmazása.
- A demokratikus vezetési gyakorlat kiszélesedése.
- A munkát segítő fejlett kommunikációs rendszer tökéletesítése.
- Az egyéni és a közösségi érdekek összehangolása.
- A már kialakított iskolakép megőrzése a közös értékeink és hagyományaink tiszteletben tartásával, fejlesztésével.
- Az egymás iránti kölcsönös tisztelet megtartása.
- Az iskola és a pedagógusok érdekének képviselése a pedagógus minősítő és tanfelügyeleti eljárásban.

Vezetőként vallom, hogy iskolát vezetni csak a résztvevők (pedagógus, gyermek, szülő) közös együttműködésével, kölcsönös bizalom megeremtésével lehet.

Helyzetelemzés

A Nagyhegyesi Veres Péter Általános Iskola Nagyhegyes község egyetlen iskolája. Intézményünk elődje a Központi Általános Iskola, melyet 1952-ben hoztak létre, hogy a környező tanyák gyermekei számára lehetőséget biztosítsanak az általános műveltség megszerzésére.

1995-ben új nevet kapott iskolánk: Veres Péter Általános Iskola, majd 2013 óta Nagyhegyesi Veres Péter Általános Iskola néven működik.

Feladatunk a nappali rendszerű általános iskolai nevelés és oktatás alsó és felső tagozatban, melyben helyet kap a sajátos nevelési igényű tanulók integrált nevelése és oktatása az egésznapos iskola keretein belül.

Az iskola nevelő-oktató munkáját erősen befolyásolják a környezeti adottságok. Nagyhegyes kb. 2700 főt számláló településén főleg a mezőgazdaság: földművelés, állattenyésztés, egyéni-, és társasgazdálkodás jellemző. A megyeszékhely, Debrecen és két további nagyobb település, Balmazújváros és Hajdúszoboszló közelsége is biztosít munkalehetőséget az itt élőknek. Ebből következően sok az ingázó, ezért nagy igény van az egésznapos iskola által biztosított nevelő-oktató, és felügyelő munkára. Egyúttal kihívást is jelent a tanulók intézményben tartása, amely fontos feladatunk.

Személyi Feltételek:

- Az Iskola alkalmazotti köre: 35 fő
- 25 pedagógus - 10 tanító, 15 tanár,-,
- 1 pedagógiai asszisztens, 1 rendszergazda, 1 iskolatitkár, 1 hivatalsegéd, 5 technikai dolgozó, 1 portás.
- A nevelőtestület összetétele stabil, 16 fő helyi, és 9 fő bejáró.
- A 25 pedagógusból 5 fő egyetemi, és 20 fő főiskolai végzettséggel rendelkezik,
- 6 szakvizsgázott pedagógusunk van.
- Teljes a szakos ellátottság iskolánkban.

A pedagógus életpálya modell segíti a pedagógusok szakmai előmenetelét. Iskolánk 25 pedagógusából jelenleg: 1 mesterpedagógusi, 8 pedagógus II; 15 pedagógus I; és 1

gyakornoki fokozattal rendelkeznek. Két pedagógus minősítése valósult meg az elmúlt tanévben. A pedagógus II.-t megcélzó kolléga és a mesterpedagógusi minősítés is sikeresen zárult, átsorolásuk 2019. január 1.-vel történik.

A 2019-es minősítésre 5 pedagógus jelentkezett, a pedagógus II. fokozatra. A kedvező szakképzettségi mutatók mellett zenetanár, gyógytestnevelő, logopédus, pszichológus segíti a nevelőtestület munkáját. A hit és erkölcs tanítást a katolikus és a református egyház végzi, mely jótékonyan hat a gyerekek személyiségére. A pedagógusok szakmai felkészültsége kiváló, csak az elmúlt két tanévben több mint 70 továbbképzésről szereztek tanúsítványokat. Ebben a tanévben három pedagógus tanul felsőoktatási intézményben: 1 kolléga matematika műveltség területen, egy kolléga informatika műveltség területen, és egy kolléga az angol nyelv tanári szak- on tanul tovább. 7 pedagógus rendelkezik alkalmazható idegennyelv ismerettel.

Tárgyi, dologi feltételek:

Nagyhegyesen 2001. óta minden gyerek egy minden igényt kielégítő, új iskolában tanul. Erre méltán lehet büszke a település vezetése és minden lakója. A főépületet három egység egészíti ki:

- „Zsibongó”: az épületben kondicionáló terem és felújított tornaszoba öltözőkkel, valamint tükörrel felszerelt táncterem van.
- A felújított tornaterem szertárral, öltözőkkel.
- A felújított tornaszoba öltözőkkel, felújított háztartástan terem, mely egyben „kisérték-ként” is funkcionál.

A főépület egyik szárnyában kapnak helyet az 1-4. évfolyamos tanulók. A másik szárnyban található a földrajz – biológia, matematika, fizika – kémia, rajz – technika, magyar, angol, történelem, ének szaktanterem. A tantermek, szaktantermek kiegészülnek egy kb. 5000 kötetes könyvtárral és a hozzá tartozó 24 férőhelyes olvasóteremmel. Az informatika oktatása egy 20 férőhelyes és egy 14 férőhelyes számítástechnika teremben történik. A mozgásban korlátozott gyerekek az emeletre lépcsőfelvonóval jutnak fel. Az elmúlt években iskolánkat IKT eszközökkel szereltük fel. Sikeresen pályáztunk tanulói és tanári laptopokra, digitális oktatási tananyagra, számítógépekre, interaktív táblákra, projektorokra. Így 8 tanteremben interaktív táblával dolgozhatnak tanulóink, a többi tanteremben projektor + számítógép + fehér fémtáblával biztosítjuk az interaktivitást, 6 tanteremben összesen 102 darab tanulói laptop + tárolók és 30 darab Tablet segítik az oktatást. Minden pedagógus rendelkezik

munkalappal. A tanári szobában is biztosított a számítógép használat és a nyomtatási lehetőség is adott. Az SNI-s tanulóknak fejlesztő foglalkoztató ternet alakítottunk ki, a napközisek számára a kulturált tízórázás lehetőségét biztosítjuk a háztartástan teremben létrehozott kísértkezővel. A délutáni zenetanuláshoz kis „zeneműhelyeket” rendeztünk be. A minőségi munkavégzés lehetőségét dolgozóink számára esztétikusan berendezett irodákkal, tanári szobákkal, (melyben mini konyharészt is kialakítottunk) tudjuk biztosítani. A földszinti tantermek bútorzatának cseréje megtörtént, eddig tíz tanteremben újszerű a berendezés. A belső udvari részen található körszfpad ad helyet az iskolai ünnepek lebonyolítására.

Az udvar több részre tagolódik:

- A testnevelés órák megtartását segíti a községi önkormányzat által fenntartott műfüves pálya.
- A fedett udvari foglalkoztató, a füves terület, mind délelőtt, mind délután jó mozgási lehetőséget nyújt a tanulóknak.

A szakmai eszközök megfelelnek a modern oktatás és a taneszköz-jegyzékben szereplő követelményeknek.

A testnevelés tanításához sok eszközre van szükség, ebben segített a kölyökatlétika program, az iskolai Bozsik program, valamint a Teljeskörű Iskolai Egészségfejlesztés (TIE) program. Mind tárgyi, mind dologi (épület, szakmai eszközök, létesítmények) terén elmondhatjuk, hogy jó körülmények között végezzük nevelő, oktató munkánkat.

Költségvetés:

A Nagyhegyesi Veres Péter Általános Iskola gazdálkodási feladatait 2013-tól a KLIK Hajdúszoboszlói Tankerülete, majd 2016 szeptember 1.-től a Berettyóújfalui Tankerületi Központ látja el, valamint támogat bennünket a községi önkormányzat. A dologi keretünk felhasználása esetében elsőbbséget élvez az épület biztonságos üzemeltetése, a tanulás minél jobb feltételeinek megteremtése. A fejlesztések tervezésénél továbbra is ki kell használni a pályázat adta lehetőségeket.

Az alapítvány működése:

Iskolánk munkáját a Nagyhegyesi Nebuló Alapítvány segíti, mely a támogatók által befizetett összegből, a személyi jövedelemadó 1.-%-ból gazdálkodik. Az alapítvány még növeli vagyonát az évente megrendezésre kerülő Néptáncgála bevételével, valamint a Nagyhegyes község Önkormányzata által a civil szervezetek támogatására meghirdetett pályázat. Az alapítvány célja, hogy bővítse az elismerés lehetőségeit a tanulók és a pedagógusok körében, támogassa a gyerekek részvételét az erdei iskolában, ökotáborban,

nyári táborokban, a szabadidős tevékenységeket és az iskolai munka színvonalasabbá tételét szolgáló eszközök vásárlásával.

Tanulóinkról:

A Nagyhegyesi Veres Péter Általános Iskolában jelenleg 8 évfolyamon 17 tanulócsoporthat, 13 osztályt, 3 napközis csoportot és 1 tanulószobai csoportot működtet. Az osztályok létszáma 14-24 fő, 11 SNI-s, 5 BTM-s, 21 HHH tanuló van.

Intézményünkben a sajátos nevelési igényű (SNI) tanulók nevelése, oktatása a többi tanulóval együtt, integrált formában folyik. Az SNI-s tanulók a tanítási órákon túl gyógypedagógus, fejlesztőpedagógus vezetésével – habilitációs, rehabilitációs fejlesztést szolgáló órakeretben – egyéni fejlesztési terv alapján fejlesztő foglalkozásokon vesznek részt. Jelenleg 12 SNI-s (ebből 3 autizmus spektrum zavaros) és 6 beilleszkedési, magatartási, tanulási zavarral küzdő tanuló van.

Létszám



A Tanulói létszám az elmúlt időben stagnál, vagy enyhén csökken. A gyerekek átlagban jó, illetve közepes képességűek, minden osztályban vannak kiemelkedő, és gyenge teljesítményű tanulók is. A tehetséges, és a lemaradó tanulók fejlesztése differenciáltan zajlik.

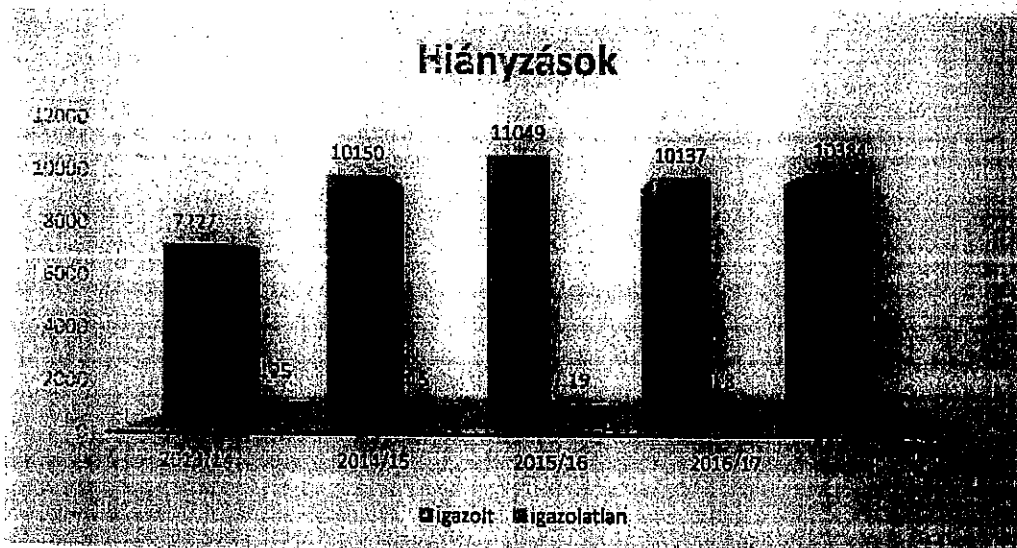

A hiányzásoknál (tanítási órában mérve) szinte csak a téli időszakban előforduló betegségek, valamint a 8. osztályos diákok esetében a pályaválasztással kapcsolatos középfokú oktatási intézményekben megtartott nyílt napokat kell számításba venni. Az igazolatlan hiányzások a minimumra csökkentek.

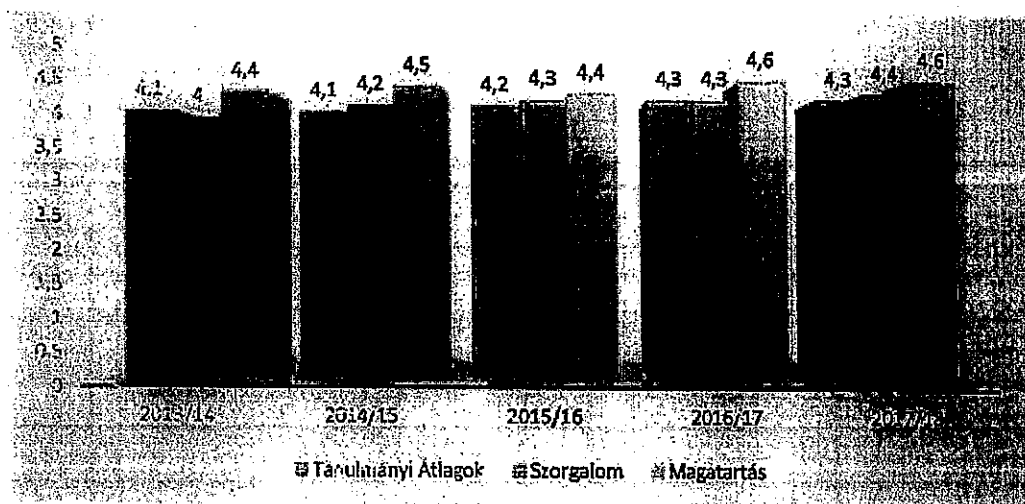

Tanulmányi átlagunk évente egy tizeddel nő, ezt szép eredménynek tartom. Ez bizonyítja, hogy pedagógusaink szakmai felkészültsége kiváló, jól alkalmazzák a tanulók életkori sajátosságainak és egyéni fejlődésének megfelelő módszereket. Tanulóink magatartása és szorgalma is emelkedő tendenciát mutat a 2013/14 – 2017/18-as tanévekben.

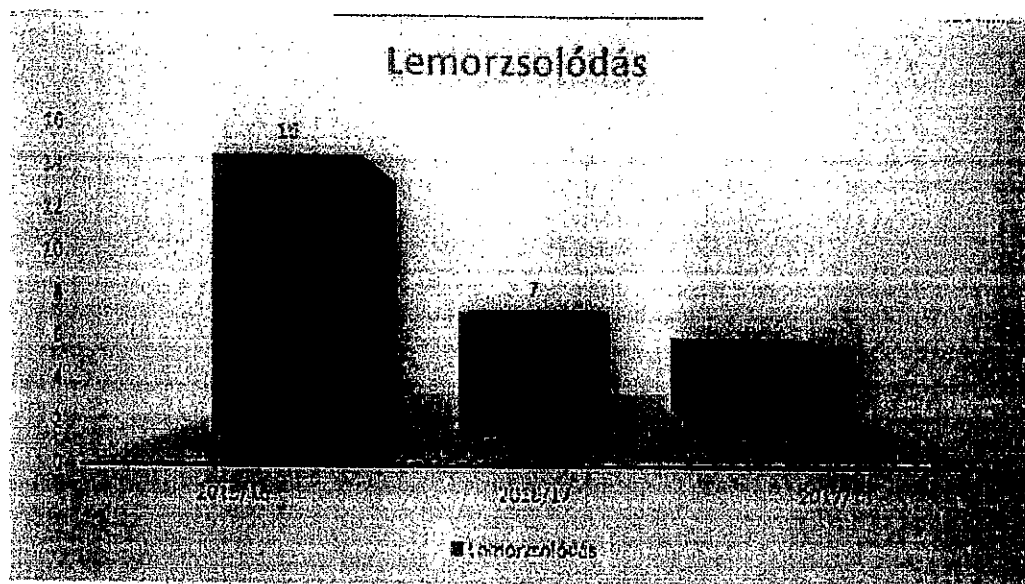

A lemorzsolódást az elmúlt három évben vizsgáltuk, és pozitív eredményeket könyvelhetünk el, mert a lemorzsolódott tanulók száma minden évben csökkent.

Országos kompetencia mérés eredményei

Átlageredmények

Mérési terület	Évfolyam	Képzési forma	Átlageredmény (megbízhatósági tartomány)					
			A telephelyen	Országos	Az első viszonyítási csoport		A második viszonyítási csoport	
					Néve	Eredménye	Néve	Eredménye
Matematika	6.	ált. isk.	1463 (1409;1502)	☹️ 1497 (1496;1498)	Középső ált. isk.	☹️ 1442 (1439;1444)	Közepes községek ált. isk.	☹️ 1439 (1436;1441)
	8.	ált. isk.	1574 (1534;1621)	☹️ 1612 (1611;1613)	Középső ált. isk.	☹️ 1543 (1540;1546)	Közepes községek ált. isk.	☹️ 1537 (1534;1540)
Szövegértés	6.	ált. isk.	1474 (1393;1626)	☹️ 1603 (1602;1605)	Középső ált. isk.	☹️ 1434 (1432;1437)	Közepes községek ált. isk.	☹️ 1432 (1429;1435)
	8.	ált. isk.	1577 (1518;1648)	☹️ 1621 (1670;1672)	Középső ált. isk.	☹️ 1508 (1600;1606)	Közepes községek ált. isk.	☹️ 1498 (1496;1501)

A telephely eredménye az eddigi kompetenciamérésekben

Mérési terület	Évf.	Képzési forma	Átlageredmény (megbízhatósági tartomány)				
			2017	2016	2015	2014	2013
Matematika	6.	ált. isk.	1463 (1409;1502)	☹️ 1513 (1440;1597)	☹️ 1405 (1332;1474)	☹️ 1427 (1377;1480)	☹️ 1395 (1347;1434)
	8.	ált. isk.	1574 (1534;1631)	☹️ 1547 (1437;1597)	☹️ 1563 (1476;1631)	☹️ 1529 (1451;1602)	☹️ 1591 (1490;1686)
Szövegértés	6.	ált. isk.	1474 (1393;1626)	☹️ 1501 (1420;1581)	☹️ 1437 (1350;1524)	☹️ 1472 (1424;1514)	☹️ 1360 (1301;1409)
	8.	ált. isk.	1577 (1518;1648)	☹️ 1549 (1600;1607)	☹️ 1490 (1431;1544)	☹️ 1469 (1413;1541)	☹️ 1468 (1387;1543)

Az évek során a 6. osztályosok matematikai kompetenciája lassú, ám biztos növekedést mutat, és 2016-ban már 1,8%-kal az országos szint fölé emelkedik, a közepes községi általános iskolák átlageredményét pedig 6%-kal haladja meg.

A 8. osztályos tanulók teljesítménye hullámzó tendenciát mutat, ez magyarázható a mérés időpontjával, mely minden év május utolsó hetében történik, amikor a tanulók már felvételt nyertek a középfokú oktatási intézményekbe, így nem elég motiváltak a tesztre.

A 6. osztályos tanulók szövegértésből is javuló tendenciát mutatnak, míg 2013-ban az országoshoz képest 9,2%-os lemaradásuk volt, ezt 2016-ra 0,4%-os előnnyé változtatták, a közepes községi általános iskolák átlagát pedig 5%-kal teljesítették túl.

A 8. osztályos tanulók teljesítménye jelen esetben is hullámzó, de folyamatos javulás érhető tetten. A közepes községi általános iskolák szintjét 3,3%-kal múlták felül.

Idegen nyelvi mérés:

ANGOL			
6. évfolyam		8. évfolyam	
2015	országos: 82,9%	2015	országos: 69,9%
	telephelyi: 67%		telephelyi: 25%
2016	országos: 77,2%	2016	országos: 53,8%
	telephelyi: 61,5%		telephelyi: 50%
2017	országos: 78,1%	2017	országos: 67,7%
	telephelyi: 76%		telephelyi: 28%

Angol nyelvből 6. évfolyamon az országos átlagtól kis százalékban elmaradtunk, de teljesítményünk évről-évre jobbak. A 8. évfolyamon sajnos a 2015. és a 2017. év eredménye messze elmarad az országos átlagtól, de 2016-ban csak 3,16%-kal teljesítettünk gyengébben, mint az országos átlag.

NÉMET			
6. évfolyam		8. évfolyam	
2015	Nem volt mérési csoport	2015	Nem volt mérési csoport
2016	országos: 72,5%	2016	Nem volt mérési csoport
	telephelyi: 87%		
2017	országos: 76,2%	2017	Nem volt mérési csoport
	telephelyi: 93%		

A német nyelv tanítása a 2013/2014-es tanévtől indult újra, ezért csak a 2016-tól tudunk méréseket végezni. A 6. évfolyamon mind két évben az országos átlagtól lényegesen jobban teljesítettünk.

A pedagógiai munka

Az iskola jelenlegi működését és jövőbeni fejlesztési lehetőségeit számos külső törvényi előírás szabályozza, a belső helyi szabályozások, az iskola használóknak igénye, adottsága, társadalmi, fenntartói elvárások, befolyásolják.

Szabályozó törvények:

- A nemzeti köznevelésről szóló 2011. évi CXCV. törvény
- A közoktatásról szóló 1993. évi LXXIX. törvény
- A közalkalmazottak jogállásáról szóló 1992. évi XXXIII. törvény
- A nemzeti köznevelés tankönyvellátásáról szóló 2013. évi CCXXXII. törvény
- A nemzeti köznevelési törvény végrehajtásáról szóló 229/2012. (VIII. 28.) Kormányrendelet
- A Nemzeti alaptanterv kiadásáról, bevezetéséről és alkalmazásáról szóló 110/2012. (VI. 4.) Kormányrendelet
- A nevelési-oktatási intézmények működéséről és a köznevelési intézmények névhasználatáról szóló 20/2012. (VIII. 31.) EMMI rendelet
- A tankönyvvé, a pedagógus-kézikönyvvé nyilvánítás, a tankönyvtámogatás, valamint az iskolai tankönyvellátás rendjéről szóló 17/2014. (III. 12.) EMMI rendelet
- A kerettantervek kiadásáról és jóváhagyásáról szóló 51/2012. (XII. 21.) EMMI rendelet, valamint az annak mellékleteként kiadott kerettantervek
- A Sajátos nevelési igényű gyermekek óvodai nevelésének irányelve és a Sajátos nevelési igényű tanulók iskolai oktatásának irányelve kiadásáról, 32/2012 (X.8) EMMI rendelet
- A tanév rendjéről szóló mindenkori miniszteri rendelet
- Az iskola-egészségügyi ellátásról szóló 26/1997. (IX. 3.) NM rendelet.

Belső helyi szabályozások:

- Pedagógiai Program,
- Szervezeti és Működési szabályzat,
- Iskolai házirend
- Intézményi Önértékelési Csoport (BECS) terve,
- Helyi tanterv, stb.

Alapfeladatok:

A Nagyhegyesi Veres Péter Általános Iskola belső dokumentumai tartalmazzák az intézmény oktató-nevelő munkájának keretszerkezetét, illetve azokat a normákat és előírásokat, amelyek biztosítják iskolánk sikeres nevelő-oktató munkáját.

*"Az iskola arra való, hogy az ember
megtanuljon tanulni,
hogy felébredjen tudásvágya,
megismerje a jól végzett munka örömét,
megízlelje az alkotás izgalmát,
megtanulja szeretni, amit csinál,
és megtalálja azt a munkát, amit szeretni fog."*

/Dr. Szentgyörgyi Albert/

Nevelés:

Munkánk során egyre nagyobb hangsúlyt fektetünk a nevelésre. Sikere elsősorban egy folyamatos, következetes, összefogásra épülő, egységes elvárások alapján működő pedagógiai tevékenységtől függ. A gyerekeket akarjuk szolgálni, úgy, hogy a nevelő-oktató munkánk során „a gyengébbnek több segítség, a jobbaknak több szabadság és önállóság” tartalmát és elvét kívánjuk gyakorolni minden pedagógiai eljárásunk és megnyilvánulásunk során. Olyan légkört kívánunk teremteni, ahol tanulónk biztonságban, otthon érezhetik magukat.

Ennek megvalósítása érdekében;

- tiszteletben tartjuk a tanuló személyiségét,
- figyelembe vesszük a tanulók egyéni képességeit az oktatás során,
- előre megismerhetik a velük szemben támasztott követelményeket, így tudhatják mit várunk el tőlük,
- A gyerekeket bevonjuk saját iskolai életük szervezésébe. Minden gyermek számíthat a pedagógusok jóindulatú segítségére tanulmányi munkájában és életének minden problémáiban.
- Kialakítjuk a tanulóknál az iskolánkra jellemző szokásrendet, pótolni kell a mentális hiányosságokat. Az óvoda-iskola átmenetre külön programot dolgoztunk ki, amit már évek óta sikerrel hajtunk végre.

A tanítók nevelő munkáját nagyban segítik a napközis nevelők. A legeredményesebb, ha egy osztály egy önálló napközis csoportot alkot. (Ez jelenleg nincs minden évfolyamon így, mert egy osztályon belül nem minden tanuló kéri a napközis foglalkozást, ezért vannak vegyes évfolyamú csoportok is.) A hatékonyabb nevelői munka érdekében az 1-2. évfolyamon iskolaotthon működik. A 3-8. évfolyamon napközis/tanulószobai foglalkozás, keretében neveljük, oktatjuk gyermekeinket.

Tanítványaink nevelésében nagy szerepet szánunk az érdeklődési körüknek megfelelő szakköri, sport és művészeti foglalkozásoknak. Kiemelten kezeljük az egészséges életmódra nevelést és a környezeti nevelést. Feladatunk, hogy a tanulók korszerű ismeretekkel és jártasságokkal rendelkezzenek egészségük megőrzése és védelme érdekében.

Célunk, a gyerekeknek a lehető legegészségesebb környezet tárgyi és személyi feltételeinek biztosítása, a balesetveszély elhárítása, akadálymentesítés a fogyatékkal élők számára.

élők számára, a környezettudatos magatartás és életvitel kialakítása, a gyerekek motiválása a tiszta, egészséges környezet megtartására.

Tanulóink úszásoktatása 2. 5. és 7. évfolyamon, néptánc oktatása az 1-4. évfolyamon a mindennapos testnevelés órák keretéből valósul meg. Iskolánk „jó gyakorlata” az erdei iskolai program, melynek megvalósításához a szülői közösség, Nagyhegyesi Nebuló Alapítvány és községünk önkormányzatának anyagi támogatása, valamint a pedagógusok összefogása szükséges.

Kollégáim jelenleg is nagy erőfeszítéseket tesznek az iskolai és iskolán kívüli erőszak megfékezésére, illetve megelőzésére. Nem mehetünk el szóltanul a durvaság mellett. Természetesen tudom, hogy nincs olyan iskola vagy gyerekközösség, ahol soha ne veszekednének a fiúk, ne lenne csúfolkodás a kamaszlányok között, de nap mint nap értesülünk a televízióból az iskolai agresszivitásról, annak egyre durvább megnyilvánulásairól ezért nagyobb odafigyelés szükséges ennek visszaszorítására.

Jelentős javulást eredményez az agresszivitás elleni küzdelemben a közösségépítő tevékenység, a házirend szabályainak betartatása, és a jó példák bemutatása tanórán és azon kívül is. A példás magatartású, szorgalmas, kimagasló tanulmányi munkát nyújtó tanítványainkat megfelelő színvonalon tudjuk jutalmazni, ennek motiváló hatása van a többiek számára is. Minden iskolai tevékenységünket a gyermekek szeretete hatja át.

Oktatás:

A Nemzeti Alap Tantervben kiemelt kulcskompetenciák fejlesztése elsődleges feladatunk. A képesség kibontakoztató felkészítés, a személyiség fejlesztés, a közösség fejlesztés segítségével hozzájárulunk a tanulási kudarcból, a szociális hátrányból eredő lemaradás csökkentéséhez, a tanuló egyéni képességének tehetségének kibontakoztatásához, tanulási, továbbtanulási esélyének növeléséhez.

A tanítás-tanulás szervezése játékos formában, a tanuló közreműködésére építve, az érdeklődés felkeltésére, a problémák felvetésére, a megoldás keresésére, és a tanulói képességek fejlesztését szolgáló ismeretek elsajátítására irányul.

Nevelési-oktatási módszereink kiválasztásánál a hosszú évek alatt felhalmozódott jól bevált hagyományt követjük, ugyanakkor nyitottak vagyunk az új, hatékony módszerek iránt melyet munkánk során beépítünk a mindennapi tevékenységeinkbe.

Alsó tagozaton a tanítás- tanulás jó megszervezésével az alapkészségek: az olvasás, írás, számolás fejlesztésére nagy gondot fordítunk. Ennek a tudásalapnak a megszerzése a legfontosabb feladat, erre tudunk a későbbiekben építkezni. A kulturális hátrányokkal, tanulási nehézségekkel küzdő tanulóknak esélyegyenlőséget kell biztosítani a sikerélményhez.

Mi pedagógusok tudjuk és valljuk, hogy „valamiben minden gyerek tehetséges”. Ezt megtalálni hosszadalmas, időt és különleges bánásmódot igényel. Nagy szerepe van ebben a korrepetálásnak, a 4-5 fős kis csoportokban való foglalkozásnak. A gyógypedagógus, fejlesztő pedagógus sokat segít ebben a munkában.

A tanítás – tanulási folyamat megszervezése során kiemelten fontos feladat a differenciálás, hogy a pedagógus nevelő-oktató munkája igazodjon a tanulók egyéni fejlettségéhez, képességeihez, az egyes tantárgyakból nyújtott teljesítményéhez.

Gyakori, hogy a gyerekek nem a számukra megfelelő módszerrel tanulnak, ezért a befektetett energia nem áll egyenes arányba az eredménnyel. Már alsó tagozatban, de felsőben is pedagógusaink fokozottan figyelnek a helyes tanulási módszerek kialakítására.

A differenciált csoportos tanulás, az angol és német nyelv oktatása és az informatika tanulása első osztálytól, mind-mind jó lehetőség tanulóink számára a versenyképesség megtartására.

A pedagógiai célok megvalósításának kiemelt feladata a tanulók beilleszkedése az iskolába, mint „intézmény” elfogadása ezért az iskolai szocializáció kialakítására hosszabb, néhány hónapra nyújtott időtartamot biztosítunk. Ez időszak alatt, az óvoda és az iskola közötti átmenetet könnyítjük meg rugalmasabb tanulási idő szervezéssel, szabadabb terek kialakításával. Az óvoda után a gyerekek terhelése az első osztályban fokozatosan nő. Meg kell tanulniuk hosszabb időtartamban figyelni, egészen új ismereteket elsajátítani, egy másik szokásrend szerint élni. A tanórák hossza, a feladatok nehézsége fokozatosan éri el az iskolai szintet. Ehhez szeretetre, türelemre, gondos irányításra van szükség. Nagyon fontos, hogy az iskola tevékenységei megfeleljenek a gyermek fejlettségének.

Tehetséggondozás:

Kiemelt fontosságú a tehetségek felismerése és fejlesztése. E tevékenység kiterjed a tanórai és tanórán kívüli területekre egyaránt.

A tehetségfejlesztés lehetőségei iskolánkban:

- Emelt óraszámú tantárgyak tanítása
- csoportbontás magyar nyelv és irodalom és az idegen nyelv tantárgyakból
- Differenciált tanórai munka
- Tehetséggondozó programok
- Felkészítés versenyekre, pályázatokon való részvételre
- Kiugró tehetségek szakemberhez való irányítása
- Versenyztetés: tantárgyakhoz köthető, sport és művészeti versenyek.

Felzárkóztatás:

A tanulók felzárkóztatását az egyes szaktárgyakhoz kapcsolódó tanórán kívüli felzárkóztató foglalkozások segítik.

- Az 1-8. évfolyamon matematikából és magyar nyelv és irodalom tantárgyakból gyenge teljesítményt nyújtó tanulók képességeinek fejlesztésére felzárkóztató órát szervezünk.
- A felzárkóztató foglalkozások sajátos formái az egyéni foglalkozások, melyet a lemorzsolódás elkerülése miatt azoknak szervezünk kiknek tanulmányi eredménye 3 egész alatti, vagy az előző tanulmányi eredményéhez képest 1,1-et rontott.

Iskolánkban az integrált oktatás és nevelésben résztvevő SNI-s, BTM-es tanulókkal felkészült gyógypedagógus és fejlesztő pedagógus foglalkozik egyéni, vagy kiscsoportos fejlesztéssel, ugyanakkor él a hagyományos korrepetálási forma is.

Továbbtanulás:

Az életpálya építés kiemelt feladatunk, ennek szerves része a továbbtanulás.

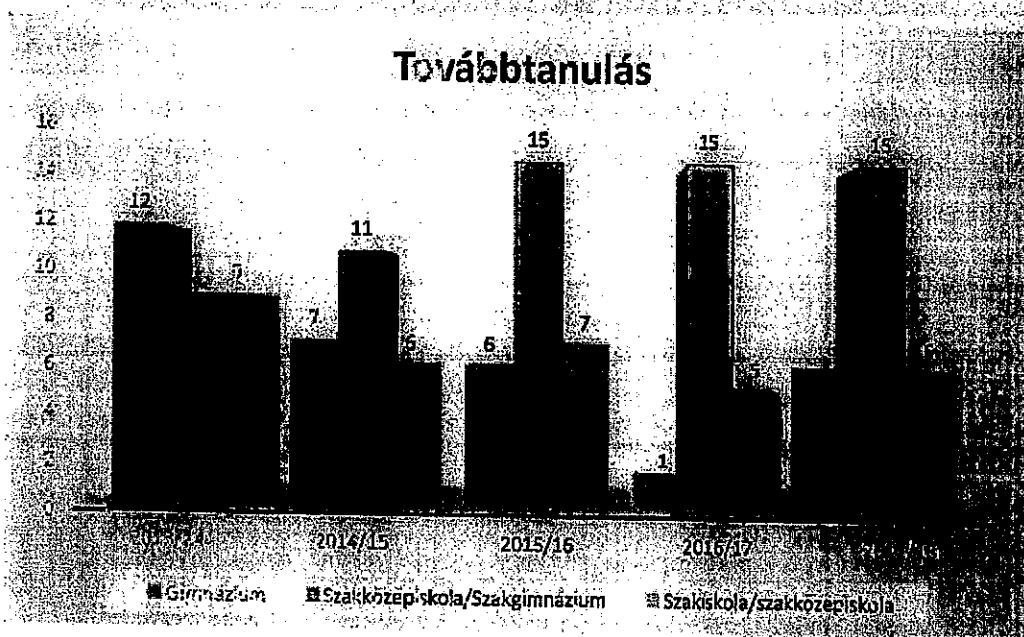

A továbbtanulási mutatók is jelzik, hogy eredményes a tanulók felkészítése:

- Magyar nyelv- és irodalomból, valamint matematikából, felvételi előkészítőket tartunk.
- Iskolai pályaválasztási kiállításon veszünk részt a szülőkkel együtt.
- Pályaválasztási szülői értekezleteken a környező iskolák vezetői bemutatják intézményüket.
- Osztályfőnöki órákon évről évre téma a pálya és az iskolaválasztás
- Az elmúlt évtől pedig a Magyar Kereskedelmi és Iparkamara Hajdú-Bihar megye szervezetének programjain is részt vesznek tanulóink.

Tanórán kívüli tevékenységek

Napközis / tanulószobai foglalkozások:

A napközi otthoni és a tanulószobai ellátás fontos színtere az iskolai nevelő munkának, a helyes szokásrend kialakításának. Lehetőséget ad a színes, sokoldalú délutáni tevékenységeknek, a játéknak, a munkának. Biztosítja a másnapi tanórákra a házi feladatok elkészítését, a felkészülést. Fejleszti a tanulók önismeretét, együttműködési készségét, akaratát és hozzájárul életmódjuk, szokásaik, az értékekkel történő azonosulásuk fokozatos kialakításához.

Iskolaotthon:

Segíti az átmenetet a családi nevelést biztosító óvodából egy rendezettebb, szabályozott világba, az iskolába a beilleszkedést és a helyes tanulási szokások kialakítását. A felzárkóztatás és tehetséggondozás, mint alapvető tanítói feladat jól valósul meg. Az iskolaotthonos oktatási forma a szocializációs és kulturális hátrányok kiegyenlítésének gyakorlati színtere.

Szabadidős tevékenységek:

A tanulást és a tartalmas szabadidő-eltöltést napköziben és tanulószobán tudjuk biztosítani. A tanulási időn kívül szakkörökön vehetnek részt tanítványaink. A különféle szakkörök működése a tanulók egyéni képességeinek fejlesztését szolgálja.

A balmazújvárosi zeneiskola telephelyeként lehetőség van arra, hogy az érdeklődő gyerekek szolfézsoktatásban, illetve hangszeres képzésben vegyenek részt.

A mozgást kedvelő gyerekek számára a délutáni sportkörök, a sport specializáció a fiúk részére labdarúgás, a lányok részére kézilabdázás és az iskolai „Bozsik” program foglalkoztatja diákjainkat. Az alsós és felsős énekkar az énekelni szerető gyerekeknek ad lehetőséget a kiteljesedésre.

Hagyomány őrző tevékenységek:

- Fontos feladat az iskola névadójának, Veres Péter emlékének ápolása. Ezt szolgálja az évenkénti megemlékezés a névadó születésnapjáról, a különféle iskolai Veres Péterhez kapcsolódó rendezvények megszervezése (Veres Péter napok).

- Minden tanévben iskolai ünnepséget, megemlékezést tartunk a következő alkalmakor: október 6.-a, 1956. október 23.-a, 1848. március 15-e évfordulóján, advent-, karácsonyi vásár, Néptáncgála, iskolai farsang, gyermeknap, június 4.-e a nemzeti összetartozás napja, illetve a 8. osztályosok ballagása, tanévnyitó, tanévzáró.
- Minden tanévben az osztályok megemlékezést tartanak a magyar kultúra napján, a költészet napján, a Föld napján.

Nyaranta többféle táborozási lehetőséget kínálunk: napközis tábor, úszó tábor, edző táborok, nyelvi tábor, Erzsébet tábor, morzsi tábor, stb.

Egy-egy tantárgy néhány témájának feldolgozását szolgálják a különféle közművelődési intézményekben, illetve művészeti előadásokon tett csoportos látogatások (múzeumi, könyvtári foglalkozások).

Diákönkormányzat:

A tanulók és a tanulóközösségek érdekeinek képviseletére, a tanulók tanórán kívüli, szabadidős tevékenységének segítésére az iskolában diákönkormányzat működik. Az iskolai diákönkormányzat munkáját az 3-8. osztályokban megválasztott küldöttekből álló diákönkormányzati vezetőség irányítja. A diákönkormányzat tevékenységét pedagógus segíti. A diákönkormányzat a tanulói érdekképviseleten túl részt vesz az iskolai élet (tanórán kívüli területeinek) tervezésében, szervezésében és lebonyolításában.

Gyermekvédelem

Az iskolai gyermekvédelmi tevékenység feladata, hogy a gyermeket megillető jogok érvényesülését maradéktalanul biztosítsa, védő-óvó intézkedéseket tegyen a rászorulóknak érdekében. Intézményünkben a gyermek- és ifjúságvédelmi feladatokkal megbízott pedagógus tevékenykedik. Minden pedagógusnak, kitüntetett szerepe van. Az osztályfőnökök közreműködnek a tanulók fejlődését veszélyeztető körülmények megelőzésében, feltárásában, megszüntetésében. A gyermekvédelmi felelős a hatékony munkavégzés érdekében rendszeres kapcsolatot tart, a Területi Gyermekvédelmi Szakszolgálattal. Kiemelten foglalkozunk a káros szenvedélyek, ezen belül a drogok egészségkárosító, jellemromboló hatásával. Ebbe a munkába bevonjuk a védőnőt és a Hajdúszoboszlói Rendőrség ifjúságvédelemmel foglalkozó munkatársait is.

Az intézmény belső ellenőrzésének stratégiája

Az iskola vezetése elkötelezett a minőségi munka, a folyamatos fejlesztés iránt.

Feladatunk a pedagógiai programunkban megfogalmazott alapelvek, cél-és értékrendszernek megfelelően nevelő-oktató munka végzése. A szülők, a tanulók igényeinek megfelelő, nevelési és oktatási tevékenységrendszerrel a tanulók készség- és képesség fejlesztése.

2015-ben elkészítettük a Belső Önértékelési Csoport (BECS) vezetésével az öt éves önértékelési programunkat és a 2016-os és 2017-es és a 2018-as önértékelési tervet, melyet folyamatosan megvalósítunk. Az intézményvezetői tanfelügyeleti értékelés alapján a vezetői kompetenciákra vonatkozó fejlesztési tervemet a vezetői munkámba beépítettem. Megtörtént a pedagógusok önértékelése, ez alapján elkészítették fejlesztési tervüket, ennek megfelelően végzik szakmai munkájukat. Az intézményi önértékelést (kérdőívek, interjúk) alapján az intézményi intézkedési tervet összeállítottam, melyet a nevelő testület elfogadott és beépítettük az iskola munkatervébe. Az intézményi tanfelügyeleti ellenőrzés 2017. október 5.-én megtörtént, az értékelésre épülő intézményi intézkedési tervet összeállítottuk, elfogadtuk, zajlik a megvalósítása.

Egyéb külső nevelési tényezők

Szülői háttér:

A szülők nem elitképzést igényelnek, de igényesek és elvárják az iskolától, hogy a mindennapi életben jól hasznosítható ismereteket oktassunk. Érdeklő gyermekek továbbtanulása, túlnyomó részük az általános iskola után a gimnáziumi vagy a szakgimnáziumi felvételt célozza meg. A legtöbben az iskolától az oktatás mellett a nevelő funkció ellátását is igénylik. A szülők rendszeresen tartják a kapcsolatot az iskolával, részt vállalnak az iskolai rendezvények megszervezésében.

A szülők és a pedagógusok együttműködésére az alábbi fórumok szolgálnak:

Egyéni megbeszélések: Feladata a szülők tájékoztatása gyermekük iskolai életéről, magaviseletéről, tanulmányi eredményeiről; segítségnyújtás a szülőknek a gyermek neveléséhez; valamint az együttes, összehangolt pedagógiai tevékenység kialakítása a szülő és a pedagógus között.

Szülői értekezlet: Feladata a szülők és a pedagógusok közötti folyamatos együttműködés kialakítása, a szülők tájékoztatása, az iskola céljairól, feladatairól, lehetőségeiről, az országos és a helyi közoktatás-politika alakulásáról, változásairól, a helyi tanterv követelményeiről, az iskola és a szaktanárok értékelő munkájáról, saját gyermekének tanulmányi előmeneteléről, iskolai magatartásáról, a gyermek osztályának tanulmányi munkájáról, neveltségi szintjéről, az iskolai és az osztályközösség céljairól, feladatairól, eredményeiről, problémáiról, a szülők kérdéseinek, véleményének, javaslatainak összegyűjtése és továbbítása az iskola igazgatósága felé.

Fogadó óra: Feladata a szülők és a pedagógusok személyes találkozása, illetve ezen keresztül egy-egy tanuló egyéni fejlesztésének segítése konkrét tanácsokkal. (Otthoni tanulás, szabadidő helyes eltöltése, egészséges életmódra nevelés, tehetséggondozás, továbbtanulás stb.) A fogadóórát minden hónap első hetében tartjuk.

Nyílt tanítási nap: Feladata, hogy a szülő betekintést nyerjen az iskolai nevelő és oktató munka mindennapjaiba, ismerje meg személyesen a tanítási órák lefolyását, tájékozódjon közvetlenül gyermeke és az osztályközösség iskolai életéről.

Írásbeli tájékoztató e- naplón keresztül: Feladata a szülők tájékoztatása a tanulók tanulmányaival vagy magatartásával összefüggő eseményekről, illetve a különféle iskolai vagy osztály szintű programokról.

A szülői házzal való jó kapcsolat pedagógiai munkánk fontos láncszeme. A nevelésben kiemelt partnernek tekintjük őket.

Partnerkapcsolatok:

A kapcsolatok számbavételénél nagyon fontos, hogy elvégezzük a partner azonosítást a haszonelvűség, kölcsönösség, hatékonyság, szakmaiság, állandó értékelés alapján.

Az iskolai munka megfelelő szintű irányításának érdekében az iskola vezetősége állandó munkakapcsolatban van a következő intézményekkel:

- Az intézmény fenntartójával: Berettyóújfalui Tankerületi Központ
- A területileg illetékes önkormányzati képviselőtestülettel és polgármesteri hivatallal: Nagyhegyes Község Önkormányzata
- A helyi oktatási intézmény vezetőjével és tantestületével: Nagyhegyesi Tündérvirág Óvoda és bölcsőde..
- A területileg illetékes nevelési tanácsadóval, pedagógiai szakszolgálattal.

Az eredményes oktató- és nevelőmunka érdekében az iskola rendszeres munkakapcsolatot tart fenn az alábbi intézményekkel, szervezetekkel, gazdálkodókkal:

- Az iskolát támogató Nagyhegyesi Nebuló Alapítvány kuratóriumával.
- A közművelődési intézményekkel: Községi Könyvtár, Művelődési ház
- A történelmi egyházak helyi gyülekezeteivel: református-, katolikus egyház
- A helyi sportegyesülettel
- Hajdú-Bihar megyei Rendőrkapitánysággal
- Nagyhegyesi Polgárőr Egyesülettel
- Hortobágyi Nemzeti Parkkal
- egyéb civil szervezetekkel

A tanulók egészségi állapotának megóvásáért az iskola igazgatósága rendszeres kapcsolatot tart fenn a Nagyhegyesi Egészség ház illetékes egészségügyi dolgozóival, és segítségükkel megszervezi a tanulók rendszeres egészségügyi vizsgálatát.

A tanulók veszélyeztetettségének megelőzése, valamint a gyermek- és ifjúságvédelmi feladatok eredményesebb ellátása érdekében az iskola gyermek- és ifjúságvédelmi feladatokat ellátó pedagógusa rendszeres kapcsolatot tart fenn a Nagyhegyesi Család- és gyermekjóléti szolgálattal.

A kapcsolatrendszer fejlesztésében a nevelőtestület teheti a legtöbbet. Bármilyen jó eredményeket értünk el, ha a belül kiépített kapcsolatrendszer nem épül össze a külső világgal, magunkra maradunk. Számunkra nagyon fontos a társadalmi kontroll.

Szervezeti felépítés

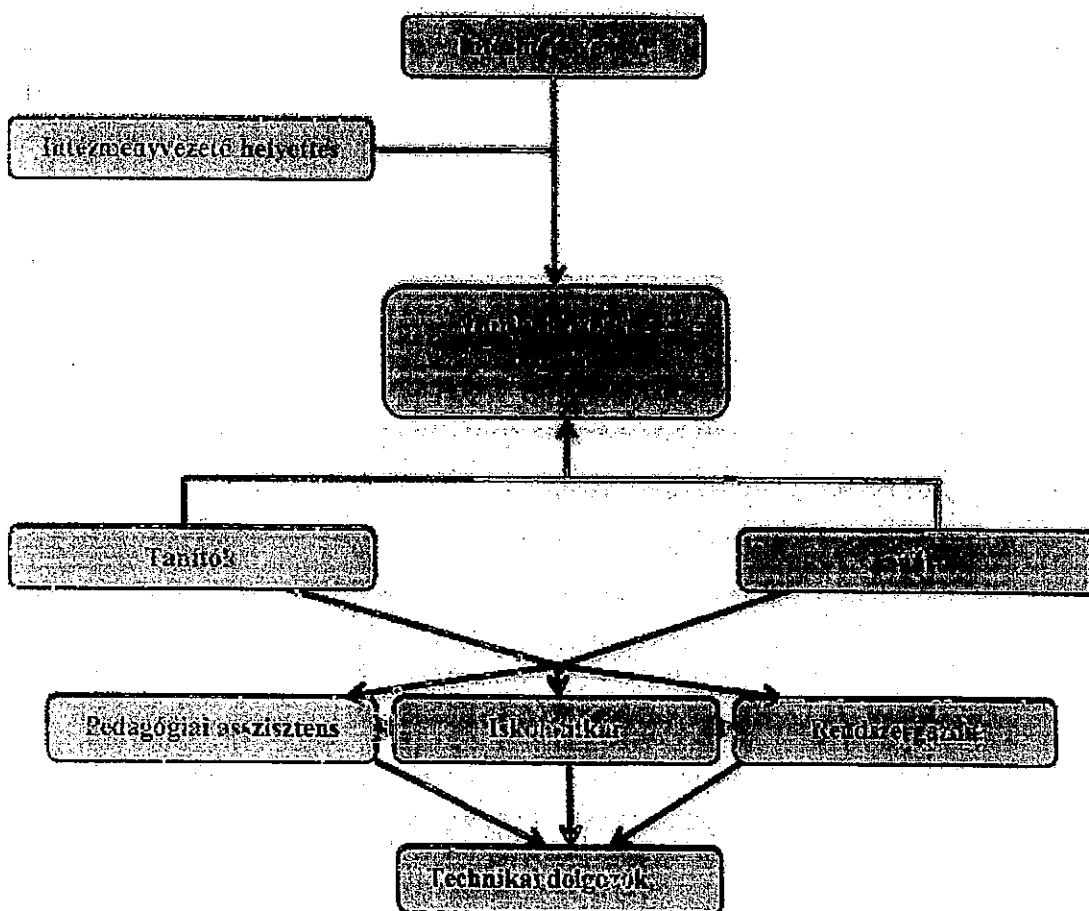

A szervezeti felépítés kialakításánál a legfontosabb szempont a hatékony működés. A struktúrákból következnek a feladatok, hatáskörök és a felelőségi területek. A kapcsolat rendszernek segíteni kell a kommunikációt, az információ áramlását. A jó munkamegosztás a dolgozók felhatalmazása erősíti az elkötelezettséget az intézmény iránt. Mindenkire szükség van. A hatékony működéshez meg kell határozni mindenkinek a feladatkörét, melyet rögzíteni kell a munkaköri leírásokban.

Az alábbi munkaközösségek működnek iskolánkban:

- Alsó tagozatos munkaközösség
- Társadalomtudományi munkaközösség
- Természettudományi munkaközösség
- Művészet- és Sport munkaközösség.

A munkaközösségek határozzák meg az iskola nevelő-oktató munkájának a színvonalát. A munkaközösség vezetőjének szerepe az elmúlt időszakban tovább nőtt. Nagyobb beleszólási lehetőséget kapott az iskola életébe, elsősorban a szakmai munka szervezése, irányítása területén.

Kiemelt feladatok:

- Az éves munka tartalmi részének kialakításában javaslatot tehet
- Továbbképzések szervezése
- Iskolaszintű tanulmányi versenyek meghirdetése
- A szakmai munka segítése, ellenőrzése
- Szaktantermek, szemléltetőeszközök kihasználtságának figyelemmel kísérése
- Egységes követelményrendszer kialakítása
- Javaslatot tehet a tantárgyfelosztás készítésében
- Javaslatot tehet a fejlesztési lehetőségekre
- Véleményt nyilváníthat a munkaerő-gazdálkodás kérdéseiben.

Úgy gondolom, hogy ez hozzájárult a demokrácia szélesítéséhez.

Vezetői program

„Aki hisz a pedagógiában az csak optimista lehet.

A pedagógusi hit, mely inkább a természet, mint nézet dolga,

kettőt tételez fel: hogy az emberek (az eddiginél különbbé) nevelhetők,

s, hogy (az eddiginél többre) taníthatók.”

/ Német László/

Helyzetelemzésemből is kitűnik, hogy iskolánkban a pedagógusokra és a további alkalmazottakra egyaránt az átlagosnál nagyobb teher hárul. Éppen ezért intézményvezetőként egyik fő feladatomnak tekintem a kiegyensúlyozott, jó munkahelyi légkör biztosítását. A jó légkör alapja lehet a kölcsönös bizalomnak, az egységes szemléletmód kialakításának.

Nyitott vagyok az újításokra, szívesen veszek részt kísérletekben. Mindig optimistán nézek a jövőbe, aktívan bekapcsolódom a problémák megoldásába.

Alapvető fontosságúnak tartom a következőket:

- A vezetői feladatok (tervezés, szervezés, a végrehajtás irányítása, ellenőrzés, értékelés) lelkiismeretes ellátása.
- Az iskolai közösség formálása, az emberi kapcsolatok javítása.
- A tanulók, a szülők és a pedagógus kollégák személyiségének tiszteletben tartása.
- Elfogadást, figyelmet, megértést, sugárzó stílus a tanulók, a szülők és a pedagógus kollégák felé.
- Pedagógiai tanácsadás a tanulóknak és a szülőknek.
- Kellő figyelem, érdeklődés, megbecsülés a nevelőtársak felé (a pedagógus kollégák segítése, a tapasztalatok átadása, észrevételek, bírálatok elfogadása).
- Ügyelek a kollégák egyenletes terhelésére.
- Ösztönzőm és támogatom munkatársaimat a szakmai és módszertani megújulásban.
- Az iskolában folyó munka törvényes, gazdaságos működésének biztosítása.

Ezek megteremtésére, megtartására, és javítására még nagyobb hangsúlyt tervezek fektetni. A nevelő-oktató munkánk területén – támaszkodva az eddig elért sikerekre, ápolva a kialakított hagyományainkat – további fejlesztéseket szeretnék megvalósítani.

Rövid távú feladatok:

- Az érvényben lévő Pedagógiai Programot kötelező felülvizsgálni, módosítani, ha jogszabályi változás következik be, az intézményvezető vagy a nevelőtestület igényt tart erre. A mindenkor hatályos oktatási törvényekhez igazított, szükség szerint módosított pedagógiai programot közzé kell tenni, hogy az elérhető legyen a fenntartó szervek, a település önkormányzata, az intézmény dolgozói, tanulói, és a szülők számára
- Az iskola Házi rendjének módosítása a törvényi előírásoknak megfelelően
- Az SZMSZ felülvizsgálata az új feladatok bevezetésére, és ezen új feladatokról egyértelmű tájékoztatás biztosítása az adott feladatok elvégzésében érintettek számára.
- Az újabb öt éves Továbbképzési Program elkészült, ezzel kapcsolatos fő feladatunk a terv zavartalan végig vitele, érvényesítése, annak érdekében, hogy tantestületünk a legfrissebb tudás birtokában oktathassa a település új nemzedékét. Pedagógusaink a továbbképzések keretében az informatikai műveltségi terület fejlesztésére fektetnek nagy hangsúlyt, az 1.-4. évfolyamos informatika oktatás fenntartásához. A néptánc oktatás jelenleg 1.-4. évfolyamon a testnevelés órák keretében valósul meg, az osztálytanítók jóvoltából. Szakképzett néptánc tanár képzése kezdődik az osztálytanítók terheinek csökkentése, a felső tagozatos néptánc szakkör beindítása, és közvetetten egy községi néptánc csoport kialakítása érdekében. A sportspecializáció folytatása, további fejlesztése, a futball játék színvonalának javítására, és versenyképes csapat felállításához testnevelő tanári továbbképzés. Ez hozzájárul a községi sportegyesület utánpótlásának kineveléséhez.
- Az egész napos iskola fejlesztése a felső tagozatosok számára, (szabadidős program szervezése heti rendszerességgel). A szabadidős tevékenységek változatos szervezésével lehetővé tesszük a tanórán kívüli szaktárgyi tudás növelését, valamint a hobbik, művészeti, közösségi, zenei, vallási, és egyéb szabadidős tevékenységek gyakorlását.
- Téma napok segítségével a szaktárgyak egyes érdekesebb témáinak mélyebb tanulmányozását tesszük lehetővé.
- A németországi és lengyelországi testvértelepüléseken élő gyerekekkel szorosabb kapcsolat kialakítása az idegen nyelv élményszerű tanulása céljából.
- Napközis/tanulószobai foglalkozások népszerűsítése a felső tagozatos tanulók körében.

- A tanulók segítése a megfelelő tanulási módszerek kiválasztásában, technikájának elsajátításában, tanulási stratégiák tudatos tanítása
- A játékos tevékenykedtetésre alapozó tanulás, mint módszer tovább fejlesztése.
- Az élménypedagógia népszerűsítése, ennek egyik eszköze a természettudományos terepgyakorlat lesz. Öt éven keresztül, minden év őszén terepgyakorlatra visszük, először 7. majd a későbbiekben, felmenő rendszerre alapozva, a 8. évfolyamos diákjainkat. Itt feladatuk lesz a fizikai jelenségek megfigyelése, dokumentálása későbbi felhasználásra, és ezen jelenségek magyarázatára hipotézisek felállítása. A tábor végeztével a tanulók a begyűjtött anyagokat, és a megalkotott hipotéziseket is Vitro (labor) körülmények között, csoportmunkában tesztelik. A folyamat ezen lépését is dokumentálják, majd a megfigyelt, és tesztelt jelenségekre, azok felhasználására példákat keresnek modern, épített környezetükben. Az egész projekt zárásaként pedig junior tudományos konferencia keretében prezentálják kutatásaik eredményeit, és az odáig vezető utat, a folyamat közben készült dokumentációk segítségével. A végső produktum pedig felkerül egy felhőtárolóba, ahonnan az egész iskola hozzáfér.
- Az integráció feltételrendszerének bővítése, az SNI és a HHH tanulókra különös gondot fordítva, biztosítani kell az esélyegyenlőségüket, még hatékonyabb differenciált oktatást alkalmazva.
- A szülőkkel együttműködve egységesen még nyomatékosabban fellépni az agresszió, az erőszak ellen.
- BECS – belső ellenőrzési tervének aktualizálása.
- Az új NAT véleményezése műhelymunka illetve külső előadó segítségével.
- Az új NAT bevezetése.
- Az intézményi tanfelügyeleti ellenőrzés értékelése alapján elkészült az intézményi kompetenciákra épülő intézkedési terv, ennek megvalósítása folyamatos.
- A pedagógus életpálya modell további népszerűsítése, szakmai segítése a portfólióvédésnél és a tanfelügyeleti ellenőrzésnél.
- A pályakezdő (gyakornok) vagy az iskolába újonnan került nevelők munkájának, beilleszkedésének segítése

Középtávú feladatok:

- TÁMOP-3.1.4/C pályázat fenntartásának keretében ökotábor megvalósítása, nyelvi tábor, és edzőtáborok, Erzsébet tábor indítása. Informatikai eszközök használatában való jártasság fejlesztése az IKT eszközök alkalmazásával, mindemelllett az internet helyes használatának bemutatása, veszélyinek ismertetése, médiatudatosságra nevelés. Erre a célra igénybe vennénk az informatika tanárok, és a Hajdúszoboszlói Rendőrkapitányság segítségét is.
- TÁMOP-61.2/TIE (Teljeskörű Intézményi Egészségügy) program fenntarthatóságát egészségvédelmi témákkal szeretnénk ezután is biztosítani, mely a gyakorlatot, és az elméletet is összekapcsolja. A tanulók rendkívül fogékonyak az ilyen jellegű tevékenységekre.
- TIOP-1.2.3-11. pályázatban vállalt feladatok, többek közt a könyvtári programok kínálatának bővítése: író-olvasó találkozók helyszíne, versenyek lebonyolítása, ún. osztálytermi színi előadások megvalósításának lehetősége, illetve kiállítások színhelye is lehet, melyet a tanulók a délutáni foglalkozások keretében látogathatnak.
- A sportspecializáció további hozadéka az utánpótlás nevelés (labdarúgás és kézilabda) a helyi sportegyesület eredményes működése érdekében. A versenyztetés, mely a tanulók személyiségfejlődésének fontos színtere, a küzdelem az akarat, a kudarcok és a sikerek megélésére nevel.
- A tanulók önismeretének fejlesztése beszélgető körök bővítésével, mellyel a tanulók véleménynyilvánításának módját, a vitaszellem kialakítását, az érvelés, az igazságérzet helyes mederbe való terelését segíti. Hogyan éljünk jogainkkal? – ennek gyakorlására szolgál a diákönkormányzat, mint a tanulók demokratikus szervezete. Az önálló döntések meghozatalával, az iskolai élet színesítésével, az ötletek, kezdeményezések megvalósítására való törekvéssel, fontos színtere az állampolgárságra való nevelésnek.
- Az intézmény továbbképzési programjának megvalósítása, mely magában foglalja a pedagógus életpálya modellt.
- A játszóudvar folyamatos karbantartása, új udvari játékokkal való bővítése, külső támogatók bevonásával, és a pályázatok útján lehet erre a forrást megteremteni. Valamint az egyetemisták alkotó táborainak helyszínévé tehetjük az iskolát, kölcsönös együttműködési lehetőséget biztosítva ezzel.
- Az iskola növényparkjának megújítása lehetőséget ad a szülőkkel való kapcsolattartás módjainak bővítésére.

- A Nagyhegyesi Nebuló Alapítvány működésének segítése, programtervek kidolgozásával, megvalósításával, pályázatok megírásával, tevékenységek szélesítésével.
- A pedagógusok IKT eszköz használatának fejlesztésére ad lehetőséget az EFOP-3.2.4 „Digitális Kompetencia Fejlesztése” projekt keretében megvalósuló továbbképzés és informatika eszköz bővítés.
- Helyi forrásokkal és egyetemista tanulókkal együttműködve a pedagógusok számára az idegen nyelvi ismeretek bővítésének lehetőségét biztosítjuk.
- Az Erasmus programba való bekapcsolódás lehetőséget biztosít tanulóink számára az idegen nyelv gyakorlására, valamint motivációs tényezőként is nagy szerepe van tanulóink eredményes idegen nyelv tanulásában. A program a pedagógusoknak is nyújt lehetőséget ismereteik bővítésére, elősegíti szakmai fejlődését.
- A tanulók eredményességének mérése, a hozzáadott pedagógiai értékekkel együtt, az „Egyénre szabott, kritérium orientált, diagnosztikus mérési, fejlesztési rendszer” megvalósítása, mely lehetővé teszi a tanulók számára az alapkészségek hatékony elsajátítását, szókincsbővítést, a problémamegoldó gondolkodás, összpontosított figyelem kialakítását. Ehhez mérési rendszergazdára van szükség. Jelenleg két kolléga látja el ezt a feladatot. Az ők fejlődését, ismeretbővítését segíteni szeretném azzal, hogy, a mérés- értékelés szakvizsgára a lehetőséget pályázattal szeretném biztosítani.
- A szülői szervezet és a nevelőtestület együttműködésének koordinálása, mely meghatározza az intézményben tanuló gyermekek személyiségfejlődését, amit a szülő és a nevelő csak együttműködés útján tud a megfelelő irányba terelni. Ehhez szükséges a biztonságos, pozitív légkör megteremtése.
- A már nyugdíjas kollegákkal való kapcsolat újjáélesztése, a nyugdíjba vonulók segítése, hogy ne szakadjanak el az intézménytől, mely hosszú évekig életük szerves része volt. Közös programokkal, illetve az iskola rendezvényein díszvendégekként való megjelenésekkel szeretném megtisztelni őket.
- A helyi közösséget az iskola életéről, eredményeiről, médiatudatosságot kialakító műsorokkal iskola tv (YouTube csatorna) formájában is tervezem tájékoztatni. A műsort gyermekek készítik, konferálják majd egy média-szakkör keretében.
- Az udvari tantermet, annak berendezésével valóban hasznosítani szeretném, szakkörök, foglalkozások megtartására, osztályprogramok lebonyolítására, és rendhagyó természettudományos tanórák megtartására (az időjárás függvényében) alkalmaznám.

- A már kialakulóban lévő Múzeumpedagógia továbbfejlesztése, célja ezáltal a környék hagyományainak, történelmének élménypedagógiai keretek közt való mélyebb és átfogóbb bemutatása, valamint az egyetemes történelem, és művészeti ágak iránti attitűd javítása.
- A pályaaorientációs nap tovább bővítése. Cél: kiszélesíteni a tanulók ismereteit a szakmák, munkalehetőségek terén.

Hosszú távú feladatok:

- A már meglévő jó munkakapcsolatok további ápolása a társintézményekkel, szakértői bizottságokkal, tanfelügyelettel.
- Az iskolai élet formálásához elengedhetetlen a szülők támogatása, ezért meg kell nyernünk a szülők bizalmát. A tanórákon kívüli tevékenységekbe jobban be kell vonni őket pl. szülői fórumok, előadások, stb. keretében.
- A Berettyóújfalui Tankerületi Központ intézményeivel kiszélesíteni a kapcsolatot; szakmai munkakapcsolatok kiépítése, „jó gyakorlatok” átadása, átvétele formájában. A tanulókkal közös szabadidős programok szervezése (pl.: testvérosztályok kialakítása, közös táborok, téma napok, stb.)
- Önkéntes feladatvállalás a nevelőtestület közösségi életének rendezvényeinek szervezésében, a szervezés segítése.

A megújulási elképzelések nem csupán a jelen környezetünk tárgyi feltételeit, adottságait, feltételrendszerét veszi figyelembe, de az elképzelések a jelen körülmények között is elindítható, összefogás és elszántság kérdése a megvalósítása. Lényeges még megemlíteni a tervekről, hogy nem egy tanévről szólnak, hanem több év szükséges a megvalósulásukhoz.

Összegzés

Az általános iskola az egyik legfontosabb időszak a gyerekek életében. Ekkor alakulnak ki az alapvető szokásrendek, tanulási technikák, a tanuláshoz való hozzáállás.

„Mindegy melyik korosztály nevelését vállaljuk: munkánkhoz mélységes emberszeretetre, bizalomra és tehetségre van szükség ahhoz, hogy minden nap és minden helyzetben igazán meg tudjunk felelni annak a feladatnak, amit úgy hívunk: pedagógusi hivatás.”

Mindennapi munkánkhoz sok örömet, a gyermekekben a lehetőségek birodalmának felfedezését, a szülőkben igazi segítőtársakat, velük együtt megélt sikereket, optimizmust, és a pedagógustársakkal együtt pedig jó csapatmunkát szeretnék.

Célom, hogy a Nagyhegyesi Veres Péter Általános Iskola egy olyan hely legyen, ahol a diákok és a tanárok is jól érzik magukat. Olyan hely legyen, ahol minden lehetőség adott arra, hogy diákjaink a legsokoldalúbb fejlesztést kapják.

Mellékletek

- Oklevelek másolata
- Erkölcsei bizonyítvány másolata
- Munkáltatói igazolás

1266/2003.

FŐISKOLAI OKLEVÉL KISSNÉ BURZUK MÁRIA

1964. január 10.
Kormádi

1981. június 10.
Hagyav

A NYÍREGYHÁZI FŐISKOLÁN

2003. június 10.
fizika szakos tanár

Középsős

Nyíregyháza

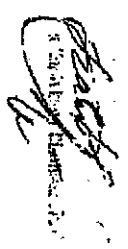

A. TH. L. H. E. R. S. Z. ...
Középsős ...
Nyíregyháza ...

Sorszám: PTK 112/446 4467 szám

Intenzívny azonosító: -

OKLEVÉL

Ez a szakirányú tanulmányokhoz szorosan oklevélrel

KISKÉ BÉRRÉK NYÁRJA számonra állították ki,
aki 1867. évi január hó 16. napján

Kovács Miklós városban (községben)

Magyarország országban

született, és **Magyarország** (főiskolai tanulója)

intézményében szerzett **1867. évi január hó 25. napján költ.**

522 számú kétfeloldos oklevélrel **Értelm.**

szintű végzettségre **Magyar** széleskörű oklevélre

alapján az **1867. évi január hó 25. napján** szerzett

Magyarország és **Magyarország** **Egyetem**

Magyarország **Magyar** **Magyar** **Magyar**

Kelt **Magyar** 2021. évi január hó 25. n.

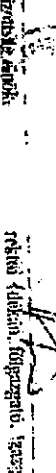
F. H. 

Záróteszt-Bizottság elnöke  főnöki felhatalmazással, tanügyi

A. TR. 1129 lapod c. sz.
Sorszám: 112/446
Intenzívny azonosító: -

ID number of the university/college: E123344

No: 1167

DIPLOMA

This diploma has been granted to MARIA BURZLIK
KISSNE born in Kossoid (town),
Hegyd - Bihar (county) Hungary (country)
on 12 (day) January (month) 1982 (year), who pursued post-
graduate specialised studies in _____

Training School Managers
_____ (field) at Budapest University
of Technology and Economics (institution)
from 1980/1983 (year). His/her degree was certified by the diploma #
580/1983 obtained at Ecology's George
Teacher Training College (institution) on
25 (day) June (month) 1983 (year) testifying
Bachelor level

qualification in Teacher

On the basis of the final examination taken before the Final Examination
Board on 12 (day) June (month) 2012 (year) he/she is hereby
granted a specialised degree in _____

School Manager and

Specialist of Pedagogy

Budapest 12 (day) June (month) 2012 (year)

L.S.

Chairman Final Examination Board [Signature]
Rector (Dean, Director General)

HATÓSÁGI ERKÖLCSI BIZONYÍTVÁNY

BELÜGYMINISZTERIUM



IGAZOLOM, HOGY

KISSNÉ BURZUK MÁRIA

Szüli.: Burzuk Mária

Komádi: 1961.01.10.

anyja szül. neve: Erdei Mária

magyar állampolgár

4064 Nagyhégyes, Micsurin utca 5. alatti lakos

a bűnügyi nyilvántartási rendszer adatai alapján

büntetlen előéletű, a közalkalmazottak jogállásáról szóló 1992. évi XXXIII. törvény 20. § (2) bekezdés d) pontjában meghatározott feltételeknek megfelel, valamint vele szemben a 20. § (2d) és (2e) bekezdésében meghatározott kizáró okok nem állnak fenn.

Budapest, 2018. október 15.



[Signature]
Dr. Korom Rita
főosztályvezető

Fontos felhívás: A hatóság működésének alapvető célja a jogszabályok betartásának előmozdítása. A hatóság működésének alapvető célja a jogszabályok betartásának előmozdítása. A hatóság működésének alapvető célja a jogszabályok betartásának előmozdítása.

A hatóság működésének alapvető célja a jogszabályok betartásának előmozdítása. A hatóság működésének alapvető célja a jogszabályok betartásának előmozdítása. A hatóság működésének alapvető célja a jogszabályok betartásának előmozdítása.



064110648



789 631 04 000

TK/CS/01/15-18/2018

MUNKÁLTATÓI IGAZOLÁS JOGVISZONY FENNÁLLÁSÁRÓL

Munkáltató adatai:

Munkáltató neve: BERETTYÓÚJFALUI TANKERÜLETI KÖZPONT
Munkáltató címe: 4100 BERETTYÓÚJFALU, DÓZSA GYÖRGY utca 17-19

Dolgozó adatai:

Dolgozó neve: KISSNÉ BURZUK MÁRIA
Születési neve: BURZUK MÁRIQA
Születési helye: KOMÁDI
Születési ideje: 1961.01.10.
Anyja neve: ERDEI MÁRIA
Lakcíme: 4064 NAGYHEGYES, MICSURIN utca 5
Adóazonosító jele: 8343421507
Jogviszony kezdete: 1989.08.16.
megszűnése:
típusa: közalkalmazotti jogviszony, határozatlan idejű
Munkaidő adatok: heti 40 óra

Egyéb információk: Jelen igazolást intézményvezetői pályázat benyújtásához adatom ki, melyben igazolom, hogy a munkavállaló pedagógus munkakörben rendelkezik a pályázatban előírt - legalább 5 éves - szakmai gyakorlattal.

Kelt.: BERETTYÓÚJFALU, 2018. év október hó 17. nap



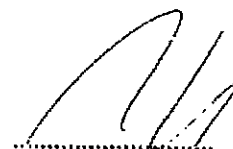

munkáltató

**Nagyhegyesi
Polgármesteri Hivatal**

Érk: 2018 NOV 10.

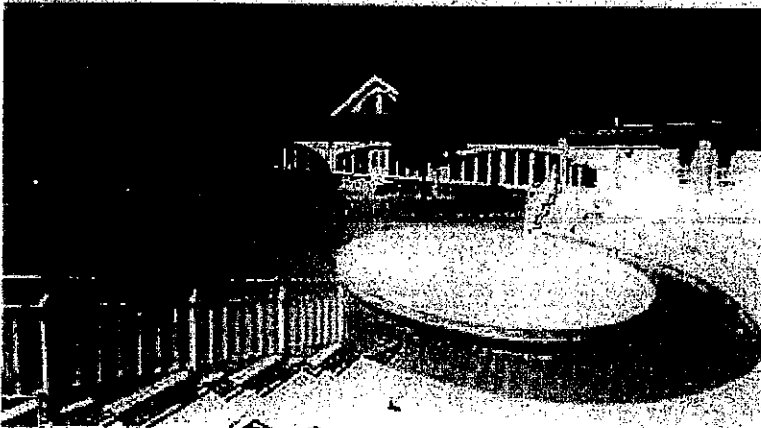
Ügyiratszám: NH/17-05-18/2018/Üi. H.P.



VEZETŐI PÁLYÁZAT

**NAGYHEGYESI VERES PÉTER ÁLTALÁNOS
ISKOLA**

"Az iskola dolga, hogy megtaníttassa velünk, hogyan kell tanulni, hogy felkeltse a tudás iránti étvágyunkat, hogy megtanítsa bennünket a jól végzett munka örömére és az alkotás izgalmára, hogy megtanítsa szeretni, amit csinálunk, és hogy segítsen megtalálni azt, amit szeretünk csinálni." (Szent-Györgyi Albert)

Vargáné Várszegi Csilla
pályázó

Pályázat

a

NAGYHEGYESI VERES PÉTER ÁLTALÁNOS ISKOLA
Intézményvezető (magasabb vezető) beosztás ellátására

Azonosító szám: TK/081/03049-1/2018

Pályáztató:

Emberi Erőforrások Minisztere
Berettyóújfalui Tankertületi Központ

Pályázó:

Vargáné Várszegi Csilla
4064 Nagyhegyes, Bartók Béla u. 26.

Munkahely:

Gönczy Pál Sport és Két Tanítási Nyelvű Általános Iskola
4200 Hajdúszoboszló, Kálvin tér 7-8.

OM:031029

Pályázati nyilatkozat

Alulírott, megpályázom a "Közalkalmazottak jogállásáról szóló" 1992. évi XXXIII. törvény 20/A. § alapján, az Emberi Erőforrások minisztere által meghirdetett,

Nagyhegyesi Veres Péter Általános Iskola

Intézményvezető (magasabb vezető)

beosztás ellátására kiírt pályázatot.

Kijelentem, hogy a magasabb vezetői állás betöltésére törvényileg előírt, valamint a pályázati kiírásban szereplő feltételeknek megfelelek, és ennek igazolásait mellékelem.

Nyilatkozom arról, hogy hozzájárulok a teljes pályázati anyagom sokszorosításához, továbbításához (harmadik személlyel közléséhez).

Nyilatkozom, hogy hozzájárulok személyes adataim pályázattal összefüggő kezeléséhez, továbbításához.

Pályázatom részeként mellékelem a következő iratokat, igazolásokat:

- Az intézmény vezetésére vonatkozó program, amely tartalmazza a szakmai helyzetelemzésre épülő fejlesztést
- Szakmai önéletrajz
- Az álláshely betöltéséhez szükséges végzettség, szakképzettség, szakvizsga meglétét igazoló okmányok másolata
- Hatósági bizonyítvány a büntetlen előélet igazolására, valamint annak igazolására, hogy nem állok olyan foglalkozástól eltiltás hatálya alatt, amely közalkalmazotti jogviszony létesítését nem teszi lehetővé
- 5 éves szakmai gyakorlatot igazoló dokumentum

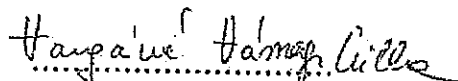
Vargáné Várszegi Csilla

Nagyhegyes, 2018. 10.31.

pályázó

Tartalomjegyzék

Absztrakt	3
I. Pedagógiai és vezetői hitvallás	4
II. Szakmai életút	6
Szakmai fejlődésem érdekében tett lépéseim	8
A pedagógiai kompetenciák alapján megfogalmazott önértékelésem	8
Pedagógiai folyamatok, tevékenységek tervezése és a megvalósításuk	9
A tanulás támogatása	9
A tanulók személyiségének fejlesztése, a különleges bánásmód, módszertani felkészültség	10
A tanulói csoportok, közösségek alakulásának segítése, esélyteremtés, nyitottság a társadalmi-kulturális sokféleségre, integrációs, osztályfőnöki tevékenység	10
Pedagógiai folyamatok és a tanulók személyiségfejlődésének folyamatos értékelése	11
Kommunikáció és szakmai együttműködés, problémamegoldás	11
III. Helyzetelemzés	12
1. Az iskoláról	12
2. Demográfiai mutatók	12
3. Szociokulturális háttér, tanulói összetétel	15
4. Humán erőforrás, szervezeti felépítés	15
6. Az intézmény gazdálkodása	17
7. Pedagógiai program	17
IV. Helyzetelemzésre épülő vezetői program, fejlesztési javaslatok	18
1. Szakmai munka színvonalának erősítése	18
2. Pályázatok	20
3. Szakmai ellenőrzés	20
4. Esélyegyenlőség, hátránykompenzáció, tehetséggondozás	21
5. Diákönkormányzat	22
6. Szülői közösség	22
7. Munkára nevelés, környezeti nevelés, pályaorientáció	23
8. Hagyományok	24
9. Kapcsolattartás, partnerek	25
10. Célkitűzések	26
V. Zárszó	26
VI. Mellékletek	27

Önéletrajz.....	27
Oklevélmásolatok.....	30
Egyéb képzést igazoló dokumentumok	35
Erkölcsei bizonyítvány-másolat.....	38
Munkáltatói igazolás.....	39

„ Bánjunk az emberekkel úgy,
Mintha azok lennének,
Akiüknek lenniük kellene,
És segítsük őket abban,
Hogy azzá váljanak,
Amivé képesek. ”
Goethe

Absztrakt

kulcsszavak: empátia, kitartás, elhivatottság, következetesség

*Tisztelt Fenntartó!
Kedves Kollégák!
Kedves Szülők!*

Immár harmadik alkalommal hoztam meg ezt a fontos döntést, hogy beadjam vezetői pályázatomat a Nagyhegyesi Veres Péter Általános Iskola intézményvezetői megbízatás ellátására. Sem technikai, sem formai hibák – melyek miatt eddigi pályázataimat érvénytelennek nyilvánították - nem tántorítanak el elképzelésemtől, mert a kitartásomra, elhivatottságomra büszke vagyok.

Mielőtt kifejténém vezetői elképzeléseimet, pár gondolatot megosztanék Önökkel, hogy miért döntöttem így. 2000 óta lakom a településen, saját gyermekem is idejárt óvodába, iskolába. Ismerem az intézmény adottságait, a pedagógusok valamint a szülők egy részét.

Tudatosan felépítettem magamnak egy hosszú távú tervet, egy saját elvárásrendszer, melynek a végén az intézményvezetői pályázat benyújtása áll. Azon a bizonyos létrán minden lépcsőfokot végigjártam, rengeteg tapasztalatot gyűjtöttem az évek során. Eddig elért szakmai eredményeimet kitartásomnak és szakmai elkötelezettségemnek köszönhetem. Tanulmányaimnak hála szakmai, módszertani kultúrámm folyamatosan megújul, legfőbb tulajdonságom talán a segítőkészség, az empátia, a következetesség. Képztem egy szinte az egész országra kiterjedő kapcsolati hálót is, sok pedagógus baráttra szert tettem, akikkel a mai napig tartom a szakmai kapcsolatot. Büszke vagyok az eddig elért eredményeimre, mesterpedagógusként végzett minősítő, tanfelügyelő és auditor tevékenységemre. Ambiciózusnak vallom magam, a kitűzött céljaim megvalósítása érdekében kitartó és elhivatott vagyok.

I. Pedagógiai és vezetői hitvallás

„Az a legjobb vezető, akinek a létezéséről szinte nem is tudnak az emberek, és ha céljai teljesülnek, azt mondják majd, mi magunk értük el.”

(Lao-ce)

Szüleim, testvéreim is pedagógusok, világeletemben pedagógus akartam lenni én is. Nagyon szeretek mindenben és mindenkinek segíteni, kollégáknak, tanulóknak egyaránt. Számomra a legnagyobb öröm, ha hozzájárulhatok bárkinek a fejlődéséhez. Ahhoz, hogy tudásom az informatika gyorsan fejlődő világában mind szakmailag, mind módszertanilag is naprakész legyen, a mai napig minden olyan lehetőséget kihasználok, ahol lehetőségem van tudásom fejlesztésére.

2016-ban közoktatási vezetőképző, pedagógus szakvizsgás képzésben vettem részt. Mindig érdekelt, milyen lehet vezetőként szembesülni a feladatokkal. A képzésen hasznos ismereteket szerezhettem a teljesség igénye nélkül az intézmény működésének törvényi háttéréről, szabályozókról, iskolaigazgatásról, vezetői magatartásokról, stílusokról, szerepekről. Ezen ismeretek alkalmazásával írom meg vezetői pályázatomat, bízva abban, hogy a megszerzett tudásom eredményesebbé teheti a Nagyhegyesi Veres Péter Általános Iskola oktató-nevelő tevékenységét.

Az oktatás tudatos és tervszerű tevékenység, melynek során a pedagógus és a tanuló egyaránt célokat tűz ki maga elé, előrevetíti a tanítási-tanulási folyamat kívánt eredményeit, s ezek megvalósítása érdekében tervezi, szervezi meg tevékenységét.¹

Az intézmények tevékenységüket az alapító okiratban definiált feladatokra tervezik. A tervezés három szinten zajlik: stratégiai tervezés, az operatív tervezés és a megvalósítás, azaz a napi működés tervezése.² A stratégiai tervezés a szervezeti és működési szabályzat, a belső ellenőrzési terv és a pedagógiai program dokumentumai; a napi működés tervezésének

¹ Kotschy Beáta (1998): Az oktatás célja. In Falus Iván (szerk.): *Didaktika*. Nemzeti Tankönyvkiadó, Budapest. 160.

² Cseh Györgyi Intézményértékelés-szervezetfejlesztés
http://ofi.hu/sites/default/files/ofipast/2009/05/Tovabbkepzesi_segedanyag_-_intezmenyertekelés.pdf (letöltve 2016.05.14.)

programja pedig az éves munkaterv. A tervezés elengedhetetlen tevékenység a tervszerűen és együttműködően végzett nevelő- oktató munkában.

„A vezető egy stratégia. Legfontosabb feladatai közé tartozik, hogy irányt mutasson az intézmény hatékonyabb működése érdekében. A tervezésben a hosszú, közép és rövid távú tervek készítésének fontos szerepe van. A közép távú célok tervezésének jelentőségét abban látom, hogy lássuk, a rövid távú célok működése megfelelő irányba viszik-e – a hosszú távú célok megvalósításához - az intézményt, illetve szükséges-e a beavatkozás a stratégiai célok megvalósításához. Vallom, hogy egy intézményvezetőnek egyrészt nagyfokú önállósággal kell rendelkeznie, másrészt pontosan kell tudnia az elvégzendő feladatokat. Ismernie kell munkatársait, ennek függvényében egy olyan team kialakítására kell törekednie, amellyel a napi tennivalók, akár az adminisztratív, akár a tartalmi munka hatékonyan megvalósul. Ideális esetben a vezető és az érintett munkatársak együtt készítik el a stratégiai tervet.”³

Az általános iskola stratégiai feladatává vált a gyorsan változó kihívásokra való reagálás, az aktuális helyzethez történő rugalmas alkalmazkodás, szakmai flexibilitás. Vallom, hogy az intézményben folyó nevelő-oktató munka minőségét a tanítás-tanulás színvonala, a differenciált, tanulóra szabott odafigyelés, a feltételek megteremtése, a pozitív munkahelyi légkör megteremtésén alapuló teammunka adhatja.

Vezető tanfelügyelőként volt szerencsém 2017 őszén bepillantást nyerni az intézményben folyó pedagógiai-szakmai munkába, egy teljes körű intézményellenőrzés keretein belül. Ezáltal lehetőségem volt az intézményi dokumentumok, a pedagógusok, valamint a szülők képviselőinek megismerésére is. Úgy gondolom, képes vagyok a rám bízott feladatok elvégzésére, a Nagyhegyesi Veres Péter Általános Iskola Intézményvezetői feladatainak ellátására.

A következő időszak intézményi fejlesztéseit helyzetelemzéssel, a lehetőségek tárházának feltérképezésével, azok mérlegelésével lehet megjelölni. Töreksem arra, hogy elnyerjem a szülők, pedagógusok, valamint a fenntartó bizalmát és az Önök támogatására támaszkodva eleget tegyek e megbízásnak.

³ Köznevelés vezetői szakdolgozat, Vargáné Várszegi Csilla 2016: AZ ORSZÁGOS KOMPETENCIAMÉRÉS EREDMÉNYEINEK ELEMZÉSE, HASZNOSÍTÁSA AZ INTÉZMÉNYBEN Az iskolavezetés szerepe a mérési eredmények hasznosításában, intézkedési terv elkészítésében

II. Szakmai életút⁴

Név: Vargáné Várszegi Csilla

Anyja leánykori neve: Novák Aranka

Születési hely, idő: Sátoraljaújhely, 1968. február 26.

Állandó lakcím: 4064 Nagyhegyes, Bartók Béla utca 26.

Tartózkodási hely: 4064 Nagyhegyes, Bartók Béla utca 26.

Végzettségek:

2016. Közoktatás vezetői szakvizsga

Debreceni Egyetem Bölcsészettudományi Kar

2014. Pedagógiai-szakmai ellenőrzés és pedagógusminősítés szakértő

Debrecen, Szent Anna u. 20-26.

2014. Okleveles matematikatanár MA

Eszterházy Károly Főiskola

2013. Pedagógiai értékelés és mérés tanára MA

Eszterházy Károly Főiskola

2006. Mérés-értékelés pedagógus szakvizsga

Debreceni Egyetem

1992. Matematika – technika szakos általános iskolai tanár

Ho Si Minh Tanárképző Főiskola

Jelenlegi munkahely: Gönczy Pál Sport és Két Tanítási Nyelvű Általános Iskola 4200

Hajdúszoboszló, Kálvin tér 7-8.

Beosztása: Tanár, mérés-értékelés munkaközösség vezető

⁴ Forrás: Pedagógus mester portfólió 2014.04.23.

Matematika-technika szakon végeztem Egerben, az akkori nevén még Ho Si Minh Tanárképző Főiskolán, 1992-ben. Kezdő pedagógusként - még levelezős hallgatóként- napközis nevelőként dolgoztam a Bodroghalmi Általános Iskolában. 1990-ben elkerültem Hajdúszoboszlóra, tanulmányaimat folytattam tovább levelező tagozaton, és mellette dolgoztam a Dózsa György Úti Általános Iskolában és Diákotthonban. Itt ismertem meg azokat a gyerekeket, akiknek leginkább szükségük volt a szeretetre és a segítségre. Hátrányos helyzetű és fogyatékos gyerekek jártak ebbe az iskolába. Első perctől kezdve „befogadtak”, szerettek velem együtt dolgozni, játszani. Hiába voltam még kezdő pedagógus, mégis úgy éreztem, ezt a hivatást nekem találták ki. Szívvel lélekkel dolgoztam. Az idősebb kollégák segítettek ugyan, de magamnak kellett megkeresni az utat ezekhez a gyerekekhez.

1993-ban a Veres Péter Általános Iskolában folytattam pályámat Nagyhegyesen. Az akkori igazgató kollégától nagyon sok segítséget kaptam. Eleinte napközis álláshelyet kaptam, később kezdtem el fizikát és matematikát, majd informatikát is tanítani. Ekkor végeztem el az első tanfolyamot is, mert az iskolának nem volt informatikusa. Rengeteg erő, tenni akarás volt már akkor is bennem, természetesen első szóra vállaltam a képzést.

1999-ben, második gyermekünk születése után kerültem a Gönczy Pál Sport és Két Tanítási Nyelvű Általános Iskolába, Hajdúszoboszlóra, ahol jelenleg is dolgozom. Kezdetben napközis állásom volt, szerződéssel, majd 2 év után megkaptam a kinevezésemet. Párhuzamosan tanítottam alsó tagozatban (3-4. évfolyamon) matematikát, felsőben matematikát és technikát. Néptánc tanfolyamot is végeztem, a kicsiknek tartottam foglalkozásokat. Számos alapítványi bálunkon mutattuk be a szülők, gyerekek meglegedésére a néptánc tudásunkat.

A Debreceni Egyetemen 2004-2006-ig szakirányú továbbképzésen vettem részt, melynek eredményeképpen mérés-értékelés területen szakvizsgázott pedagógus lettem. Az itt megszerzett tudásomat a mai napig kamatoztatom. A mérés megváltoztatta az életemet: nagyon szerettem vele foglalkozni. Többször felülvizsgáltam, átírtam az IMIP-et.⁵ Nemsokára a minőségbiztosítási csoport vezetője lettem, kérdőíveket szerkesztettem és elemeztem. Az országos kompetenciamérés telephelyi koordinátoraként tevékenykedem iskolánkban immáron 2003 óta.

2012-ben jelentkeztem a mérés-értékelés mesterképzésre, fél évvel később pedig a matematikatanár mesterképzésre is. Mindkét diplomámat kiváló minősítéssel kaptam kézhez.

⁵ Intézményi Minőségirányítási Program

Ez azért is fontos volt számomra, mert első diplomám eredménye mindig is frusztrált. Kezdetben nappali, majd gyermekem születése miatt levelező tagozaton végeztem, így nem volt lehetőségem magamból kihozni a maximumot.

A mérés-értékelés munkacsoport vezetője vagyok, matematikát és technikát tanítok a felső tagozatban. Szívesen fogadom a munkámmal kapcsolatos visszajelzéseket a gyerekektől, szülőktől, kollégáktól. A szülőkkel folyamatos kapcsolatot tartok fenn a gyerekek előmenetele érdekében. Nem zárkózom el a kollégákkal való együttműködés lehetőségétől, sőt igénybe veszem azt, amennyiben szakmai fejlődésemet szolgálja. Részt veszek a szakmai munkaközösségek munkájában, a különböző pedagógiai eljárások megvalósításában is kiveszem a részem. A szakmámat egyben hivatásomnak is tekintem, ennek érdekében a pedagógiai munkámat folyamatosan elemzem és fejlesztem. Az intézményen kívül is élő szakmai kapcsolatrendszerrel rendelkezem.

Szakmai fejlődésem érdekében tett lépéseim

Legfőképp arra vagyok büszke, hogy a „számárlétra” minden fokát lépésről-lépésre végigjártam. Aktív voltam a kezdetektől a mai napig. Rendszeresen jártam továbbképzésekre, a diplomámat a szakmai megújulástól vezérelve felfrissítettem. Nem egyszer tartottam bemutatóórát, valamint néztem meg mások óráit is. Megismerkedtem a digitalizált tanóra fogalmával, rendszeresen használom a mai kor vívmányát, a digitális táblát. Óráimon többnyire az OK könyv online változatát használom. Mérés-értékelés felelősként műhelymunka keretein belül kidolgoztam a kollégákkal a pedagógusok értékelési rendszerét, a pedagógusok teljesítményalapú értékelési szabályzatát. Hosszú évekig főszerzője voltam a megyében a Bolyai csapatversenyeknek (matematika és magyar is), rendszeresen készíték fel gyerekeket versenyekre. Érdeklődési körömbé tartozik a technika és a tudomány fejlődése, igyekszem folyamatosan naprakész információkkal rendelkezni.

A pedagógiai kompetenciák alapján megfogalmazott önértékelésem

Változó világban élünk, egy digitális világhoz érkezünk. A tanulók nagy része a színes, érdekes órákat kedveli, minél több interaktív feladattal, játékos tanulással. Egy pillanatra sem állhatunk meg a fejlődésben. Fontosnak tartom, hogy a diákok kezébe olyan tudást adjunk, melyeket eme megváltozott világban is tud alkalmazni. Mindehhez elengedhetetlenül fontosnak tartom, hogy mind szakmailag, mind módszertanilag felkészültek és naprakészek legyünk.

Az önképzés módszerével élve folyamatosan olvasom a szakirodalmat, próbálok ki különböző módszereket, ötleteket gyűjtök a különböző pedagógusfórumokon. Mindezek mellett úgy

éreztem, előnyömre válna a szakmai és módszertani tudásom más jellegű felfrissítése, ezért 2013-ban jelentkeztem az EKF matematika tanári MA szakára. A képzés erőt próbáló volt, rengeteg mindent tanultunk. Leginkább a rendszerszemlélet és a kompetenciaalapú matematikaoktatás volt rám nagy hatással, módszertanilag sok új dolgot tanultunk meg. Hasznosak voltak az indoklás-bizonyítás és a versenyfeladatok tantárgyak is. Sokat fejlődött az IKT kompetenciám, megismerkedtem a Web alapú tanulással, a médiakonvergencia területeivel. Egy-egy vizsga alkalmával erősödött a kitartásom, még ha sokszor éreztem is azt, hogy nem könnyű a munka mellett helyt állni. Felemelő érzés volt, mikor 2014-ben átvehettem a diplomámat. Vallom, hogy a tanári munka folyamatos változást, fejlődést igényel, mely hozzásegít bennünket a hatékony munkavégzéshez.

Pedagógiai folyamatok, tevékenységek tervezése és a megvalósításuk

A pedagógiai folyamatok tervezésekor szem előtt kell tartanunk, hogy elsődleges szempont a tanulói tevékenység, melyet a kerettanterv és a pedagógiai program alapján kell terveznünk. Minőségbiztosítási múltamra tekintettel munkámban alkalmazom a PDCA módszert, miszerint olykor szükség van a tervek módosítására, megvalósulásuk vizsgálatára, elemzésére és a tapasztalatok visszacsatolására. Általában még a nyári szünetben elkészítem tanmeneteimet, a mérés-értékelés csoport éves munkatervét. Amennyiben szükséges, menet közben korrigálom őket. Az évközben adódó feladatokban (projekt, témahét) évről évre besegítek mind a tervezésbe, mind a programok megvalósításába. Teammunkában dolgozunk, a tanulókat is bevonjuk a folyamatba, az ő ötleteikkel is színesítjük a programjainkat.

A tanulás támogatása

Mind osztályfőnökként, mind szaktanárként fontosnak tartom, hogy ismerjem a tanulók rövid és hosszú távú céljait. Ezáltal könnyebben motiválhatom őket. Töreksem az életkori, egyéni és a csoportosajátosságoknak megfelelő, differenciálást elősegítő módszerek alkalmazására. Pályafutásom alatt összegyűjtöttem, ill. elkészítettem több témakörhöz kapcsolódó prezentációt, Smart Notebook anyagot, melyben magyarázatok, feladatmegoldások, előre elkészített feladatok állnak a rendelkezésemre. Ezáltal megkönnyítem és érdekesebbé teszem a tanulók számára a tananyag feldolgozását, megértését. A tanulás tanítása című tanfolyamon szerzett ismereteimmel ellátom tanulóimat hasznos tanácsokkal, módszertani segítséget nyújtok nekik. Linkgyűjteménnyemmel- melyet folyamatosan bővítek - napról napra színesítem a tanóráimat, a tanulók számára ezáltal is élvezetesebbé, könnyebbé téve a tanulást. Egyes helyzetekben olyan módszereket használok, melyek a tanulók interakciójára épülnek, és ennek

köszönhetően kedvező eredményeket érek el. Például a csoportmunka alkalmával a tanulókat együttműködésre készítetem, megtanítom őket „team”-ként működni, egymásnak segíteni. Saját gondolataikat, eredményeiket, megállapításait és tudásukat egymással közölve ellenőrzik, megerősítik vagy korrigálják feladatmegoldásaikat. Ezáltal sokkal magasabb szintű, tartósabb tudásra tesznek szert. Ezeknek a módszereknek eredményeként a matematikaórák nem lesznek annyira csendesek, de garantáltan termékeny az a morajlás, ami a munkát kíséri.

A tanulók személyiségének fejlesztése, a különleges bánásmód, módszertani felkészültség

Egyik bevált módszerem a tanulók megfigyelése, viselkedésük, szokásrendszerük tanulmányozása. A másik pedig, hogy sokat vagyok együtt velük óráközi szünetekben, kirándulásokon, különböző iskolai rendezvényeken, és rengeteget beszélgetünk. Megbíznak bennem, problémáikat nyíltan megosztják velem, tudják, hogy számíthatnak a segítségemre. Az osztályomban volt egy autista tanuló, aki rengeteget fejlődött, mióta felsős lett. Már nem zavarja annyira a többieket az órán, szépen beilleszkedett. Megtaláltam azt a módszert, amivel tudok rá hatni. Rengeteget tevékenykedtetem, plusz feladatokkal látom el, nagyon szeret szerepelni. Ezért rendszerint a tanórákon a táblánál dolgozik, egyéb foglalkozásokon pedig szervezési feladattal látom el. Rengeteg dicséretre van szüksége, de nem csak őt, a többieket is dicsérem. Amennyiben okot adnak rá, a hibáik kijavítására törekszem.

A tanulói csoportok, közösségek alakulásának segítése, esélyteremtés, nyitottság a társadalmi-kulturális sokféleségre, integrációs, osztályfőnöki tevékenység

Pályafutásom alatt részt vettem olyan tanfolyamokon, ahol önismereti és csoportépítő játékokat tanultam, szívesen meríték ezekből az anyagokból. Nagyon fontosnak tartom, hogy a tanulókkal megtaláljuk azt az egyensúlyt, ami a pedagógus-diák kapcsolatban a közelség és a távolságtartás közötti hídon átvezet. Egyik nemzetközi vetélkedőn való részvételünk során (Sulitúra-vetélkedő 2006) felhasználtam olyan társadalmi és kulturális folyamatokat, mellyel befolyásolni tudtam a tanulók esélyeit, iskolai és iskolán kívüli tevékenységét. Általános iskolás létünkre méltón küzdöttünk ezen a nagyszabású, széles spektrumú vetélkedőn a gimnazista tanulókból álló csapatokkal. Baráti és kollégális kapcsolatokat építettem. Nemcsak e verseny ideje alatt, hanem jellemzően nyitott vagyok a kollégák véleményének, értékeinek megismerésére, tiszteletben tartására. Képes vagyok olyan pedagógiai helyzetek teremtésére, amelyek ezeknek az értékeknek az elfogadását segítik. Elkötelezetté váltam szélesebb társadalmi közösség építésében, és közvetítem eme értékeket a tanulók felé is, igyekszem ebbe diákjaimat és kollégáimat is bevonni.

Pedagógiai folyamatok és a tanulók személyiségfejlődésének folyamatos értékelése

A tanórai munkám tervezése során fontosnak tartom az egymásra épültség elvét. A fogalmak pontos használata, kialakítása után a tantervi célok elérése érdekében a fogalmi háló felépítésére helyezem a hangsúlyt. A témakörök elején átgondolom, mely ismeretek azok, melyekkel már rendelkezik a tanuló, milyen alapfogalmak felelevenítése fontos. A tanulók teljesítményének értékelésénél figyelembe veszem az iskolánkban működő mérés-értékelés csoport által kijelölt irányelvet. Követem a pedagógiai értékelés alapelveit: sokoldalú, változatos értékelési formákat alkalmazok, a tanulók életkori sajátosságainak, a tantárgy jellegének megfelelően. Biztosítom a szóbeli és írásbeli értékelés egészséges arányát, óráimon nagy hangsúlyt fektetek a helyes magyar beszéd kialakítására, a kifejezőkészség, a kommunikációs készség fejlesztésére. Értékelésem tárgyszerű: egyértelműen a tanulók tudomására hozom, miben és hol hibázott, tájékoztatom a javítás lehetőségéről. Mindemellett a pozitív megerősítést alkalmazom, a legfontosabb motiváló módszernek tartom, mindehhez megfelelő, nyugodt légkört biztosítok.

Kommunikáció és szakmai együttműködés, problémamegoldás

Habitusomból, személyiségemből adódóan könnyen megtalálom a hangot a tanulókkal, a kollégákkal, valamint a szülőkkel, kommunikációm a partnerség jellemzi. A diákokkal az iskolai kommunikáció mellett online is kommunikálok, külön csoportunk van a facebookon. Itt osztunk meg például olyan információkat egymással, hogy mi volt a házi feladat, aki beteg, az itt is tud üzenni. A szülőkkel már az első találkozás alkalmával ismertetem a kapcsolattartás módját, felhívom a figyelmüket a fogadóórák, szülői értekezletek rendszeres látogatására. Vallom, hogy ha a szülők elfogadják ezt az együttműködési rendszert, eredményes munkára lehet számítani. Az osztályomban felmerülő problémákat rendszeresen megbeszélem a szaktanárokkal, napi szinten tartom velük a kapcsolatot. Egyes problémák felmerülésénél igénybe veszem a fejlesztő pedagógus segítségét, elfogadom szaktanácsait.

Szakmai életutamat kiegészítem⁶ 2014 utáni tevékenységeimmel: 2016-ban megszereztem a közoktatás vezetői szakvizsgát. Jelenleg munkahelyemen mérés-értékelés munkaközösség vezetőként, az országban tanfelügyeleti és minősítési, valamint mérés-értékelési szakértőként tevékenykedem.

⁶ Kiegészítve a szakmai önéletrajz 2017. 10.16.

III. Helyzetelemzés

1. Az iskoláról

A pedagógiai program a következőket írja az iskola történetéről, feladatáról, küldetéséről:

„Iskolánk, a Nagyhegyesi Veres Péter Általános Iskola Nagyhegyes község egyetlen iskolája. E helyen 1952 óta folyik a nagyhegyesi gyerekek nevelése, oktatása. Intézményünk őse a Központi Általános Iskola, mely a környék tanyavilágának tanulóit fogta össze. 1995-ben vette fel iskolánk a Veres Péter Általános Iskola nevet, 2013-ban a Nagyhegyesi Veres Péter Általános Iskola nevet kapta.

Iskolánk alapítója Nagyhegyes Község Önkormányzata. Fenntartója és működtetője a Berettyóújfalui Tankerületi Központ.

Az alapító okirat szerint alapfeladatunk a beiskolázási körzetünkbe tartozó tanköteles korú gyermekek általános műveltségének megalapozása. E feladat megvalósításának érdekében intézményünkben nappali rendszerű általános iskolai nevelés-oktatás folyik alsó és felső tagozatokban, melyben a sajátos nevelési igényű tanulók integrált nevelése-oktatása is helyet kap az egész napos iskola keretein belül. Emelt óraszámokban folyik az oktatás *angol és német* nyelvből, valamint *informatikát* 1. évfolyamtól tanulják tanulóink. A mindennapos testnevelés bevezetésével lehetőség nyílt a kölyök atlétika, valamint a *sport specializáció megvalósítására*, ahol cél a *futball- és a kézilabda* játékok szabályainak elsajátítása.

A településen élő családok *szociális, anyagi és kulturális helyzete egymástól nagymértékben eltér*, ezért nevelő és oktató munkánk ehhez a helyzethez igazodik: a lemaradó tanulók *felzárkóztatását*, ugyanakkor *kiemelt fontosságú feladatnak tekintjük a tehetséges, jó képességű gyermekek fejlesztését is.*⁷

Ezeket a sorokat olvasva az intézményre nézve minden sorát fontosnak tartom, az iskolában bevált értékek megőrzése kiemelt feladat.

2. Demográfiai mutatók

Nagyhegyes a Debrecen-Hajdúszoboszló-Balmazújváros háromszögben fekszik, a Hortobágy keleti szélén. A lakosság tömegközlekedését a Volán autóbuszjáratok részben tudják csak megoldani. Az éjszakai és a hajnali buszjáratok csekély járatszáma miatt, az itt élő emberek más településen többműszakos munkarendben csak nehezen tudnak munkát vállalni.

⁷ Nagyhegyesi Veres Péter Általános Iskola Pedagógiai Programja 2017.

Az 1-2. ábra a lakónépesség számát, valamint az állandó népesség számát szemlélteti.

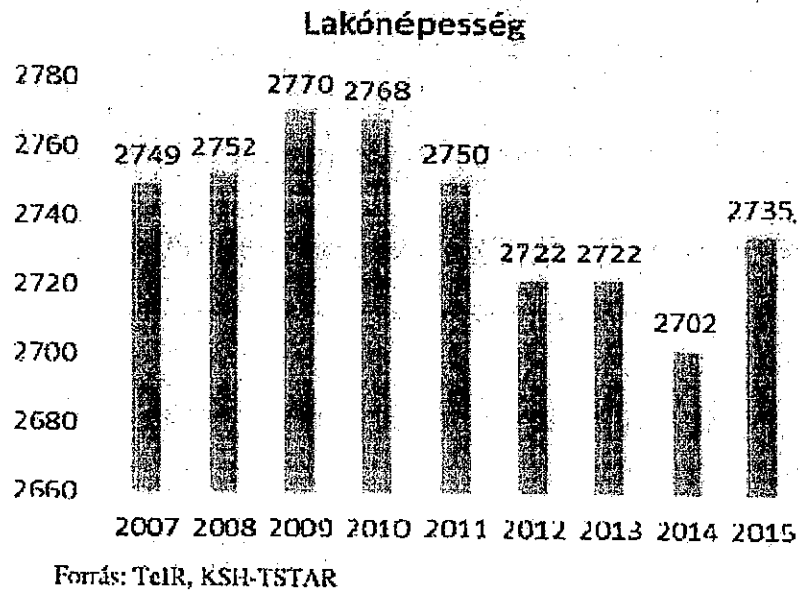

1. ábra⁸

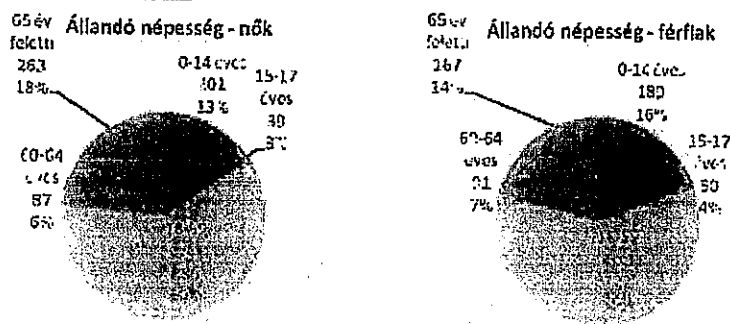

2. ábra⁹

Megállapítható, hogy a lakónépesség száma éveken keresztül csökkenő tendenciát mutat, valamint a település legnagyobb részét a munkaképes korosztály teszi ki. Ez mindenképpen fontos információ, hiszen a tervezés szempontjából figyelembe kell venni, hogy az elkövetkezendő években mi várható, hogyan alakul majd a tanulói létszám, a családok betelepülnek-e a faluba, vagy inkább elvándorolnak. Véleményem szerint a helyi intézmény is

⁸ Forrás: Helyi Esélyegyenlőségi Program Nagyhegyes Község Önkormányzata 2015. június 25.

⁹ Forrás: Helyi Esélyegyenlőségi Program Nagyhegyes Község Önkormányzata 2015. június 25.

meghatározója lehet, hogy milyen programot tud nyújtani, hogy megtartsa a tanulóit, az itt élő embereket, illetve más településről is bevonzza a kínálatával a tanulókat, esetleg a betelepülni vágyó családokat.

A tanulói létszám alakulása az elmúlt pár évben:

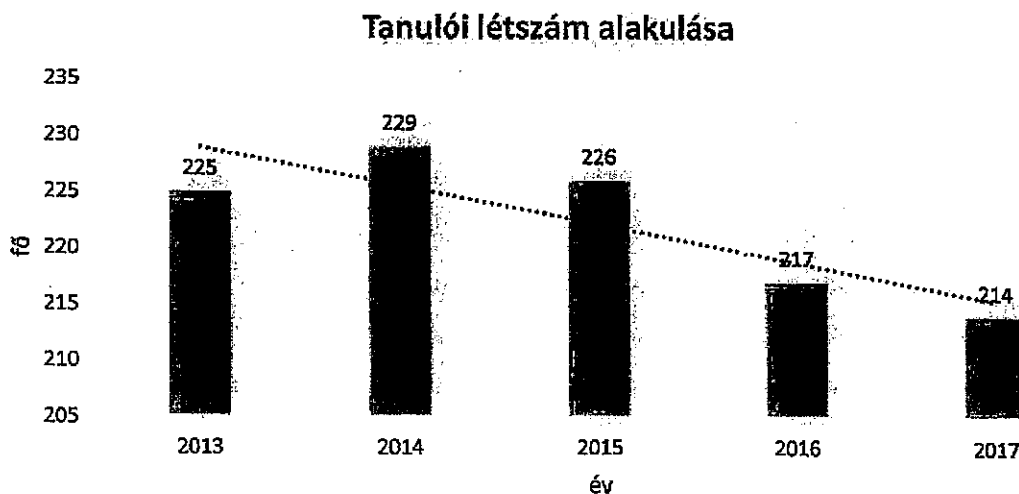

3. ábra (Forrás: saját szerkesztés)

Ahogy a diagram is mutatja, a *tanulói létszám csökkenni látszik*, melynek több oka is lehet. Egyrészt a szülők más településre is elviszik gyermeküket, bízva abban, hogy egy másik iskolában több lehetőséggel szolgálnak (idegennyelv-oktatás, informatika, sport, egyéb). A másik oka pedig az óvodáskorú gyerekek számának csökkenése, amely a születések számának csökkenésével és az elvándorlással egyaránt magyarázható. Mindkét ok problémát okozhat a későbbiek folyamán, hiszen a tanulólétszám csökkenésével a pedagóguslétszám is csökkenésre kényszerül. Ezért minden lehetőséget meg kell teremteni, hogy a szülők és a gyerekek megkapják azokat a lehetőségeket, amelyeket más intézmény is biztosítani tud számukra.

3. Szociokulturális háttér, tanulói összetétel

A településen tanuló gyermekek szociokulturális háttére széles skálán mozog. A szülők anyagi háttérét a munkalehetőség határozza meg elsősorban. A tanulói létszámhoz viszonyítva a hátrányos tanulók száma 4-5 %, a halmozottan hátrányos tanulóké 10 % körül van. Sajátos nevelési igényű 11 fő, míg beilleszkedési, tanulási és magatartási problémákkal küzdők száma 6 fő.

4. Humán erőforrás, szervezeti felépítés

A szervezeti felépítést szemlélteti a 4. ábra, melyet magam terveztem. Az alulról építkezés híve vagyok, ezért is választottam ezt a hierarchikus elrendezést. Vallom, hogy egy jól működő intézmény legfontosabb alapkövei az ott tanító tanárok, tanítók, a nevelő-oktató munkát közvetlenül segítő pedagógusok, valamint egy elhivatott, munkájára igényes intézményvezető-helyettes. Az iskolatitkár és a rendszergazda mind a vezetőségnek, mind a kollégáknak a jobbkeze.

Frederik W. Taylor szavaival azonosulva:

„Pontosan tudni, mit akarsz az embereidtől, hogy mit csináljanak, majd megnézni, hogy a legjobban és a legolcsóbban csinálják-e.”

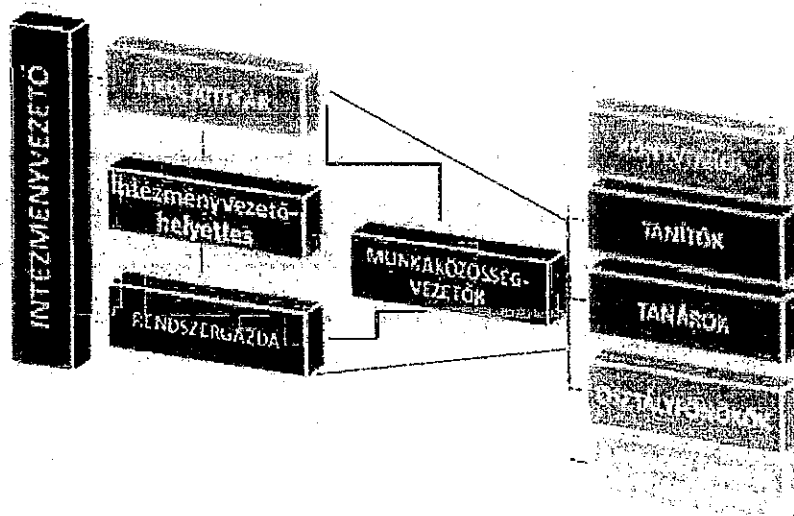

4. ábra (Forrás: saját szerkesztés)

A munkaköri leírásokban tisztázni kell a feladatokat, feladatköröket, ehhez az egyenletes terhelést is figyelembe kell venni. A hatékony együttműködés oldott munkahelyi légkörben, pontos, következetes munkavégzésben kell, hogy megvalósuljon.

Ebben a tantestületben a pedagógusok szakos ellátottsága 100 %-os, így a pedagógiai programban vállalt feladatokat maximálisan el tudja látni az intézmény. Az 5. ábra mutatja a nevelőtestület létszámát, végzettségét, valamint az eddig megszerzett pedagógus fokozatokat. A nevelőtestület létszáma az előző évekhez képest csökkent, jelenleg 25 fő. Gyógypedagógusa jelenleg nincs az intézménynek. Az életkor szerinti megoszlás alapján a tantestület kb. 80 %-a 30 és 50 év közötti.

Nevelőtestület				
	Összesen	tanító	tanár	gyógypedagógus
Létszám	25 fő	10 fő	15 fő	
Végzettségek	főiskola	egyetem		
	20 fő	5 fő		
Pedagógus fokozatok	mesterpedagógus	ped. II.	ped. I.	gyakornok
	1 fő	8 fő	15 fő	1 fő

5. ábra (Forrás: saját szerkesztés)

Az intézményben négy munkaközösség működik:

- alsós
- társadalomtudományi
- természettudományi
- művészet-és sport

Az intézményben 5 fő hivatalsegéd, 1 fő karbantartó, 1 fő pedagógiai asszisztens, valamint 1 fő portás dolgozik.

5. Tárgyi feltételek, infrastruktúra

Az intézmény bejárása lehetőséget biztosított számomra, hogy szembesüljek vele, ez az iskola a XXI. századi elvárásoknak kiválóan megfelel. A tanulók jól felszerelt szaktantermekben tanulhatnak, kiemelve az informatika, fizika, kémia, nyelvi terem, rajz szaktantermeket. A közösségi terek helyt adnak a rendezvények, ünnepségek, tanórán kívüli, szabadidős és sporttevékenységeknek. Az egészségügyi helyiségek viszont némi felújításra szorulnak. Az intézmény sport specializációjához minden feltétel adott: 3 tornaterem is rendelkezésre áll,

valamint az önkormányzat által működtetett műfüves focipályát is használhatják pedagógus felügyelettel a tanulók. A könyvtár a tankerületi vetélkedők, író-olvasó találkozók színvonalas lebonyolításának ad otthont. *A néptánc oktatása hagyomány az iskolában*, tanításához tükrös tornaterem áll a tanulók rendelkezésére. Említésre méltó még a *szabadtéri kondipark*, konditerem, valamint a jól felszerelt eszköztárral rendelkező szaktantermek, melyek a különleges bánásmódot igénylő tanulók nevelését, oktatását szolgálják (pl. iskolapszichológus szaktanterem, gyógypedagógus szaktanterem, logopédus szaktanterem, gyógytestnevelői terem). Ezenkívül kialakításra kerültek a következő szaktantermek: földrajz, biológia, matematika, fizika, kémia, rajz, technika, ének, nyelvi, informatika, magyar, történelem és napközis terem. Az emeleti tantermek méretei kisebbek, így nagyobb létszámú osztályok befogadására nem alkalmasak. Az *IKT eszközökben az intézmény bővelkedik*, minden teremben van projektor és a termek feiében interaktív tábla is segíti a pedagógusok munkáját. Ezenkívül tanulói laptopok is rendelkezésre állnak, bár elavultságuk miatt egyre kevésbé használhatók.

6. Az intézmény gazdálkodása

Az intézmény fenntartója, működtetője a Berettyóújfalui Tankerületi Központ, saját költségvetéssel nem rendelkezik. A tankerület költségvetésén belül az intézménynek saját költségvetése van, melynek a megvalósítása nemcsak a tankerület gazdálkodásáért felelős személy(ek) feladata, hanem az intézményvezető is. Az intézmény saját bevételeit pályázati forrásokból, alapítványi támogatásokból tudja még gyarapítani.

7. Pedagógiai program

Az intézmény Pedagógiai programjának módosítása 2017-ben megtörtént, mely a jogszabályi és tartalmi elvárásokkal összhangban fogalmazza meg az intézmény sajátos nevelési/tanulási feladatait, céljait. *Kiemelt hangsúlyt kap az idegennyelv-oktatás és az informatika.* A mindennapos testnevelés bevezetésével a *sport specializációra nyílt lehetőség*, melynek keretein belül a *foci és a kézilabda* játékok szabályainak elsajátítása a cél. Az eltérő szociális, anyagi és kulturális helyzetre való tekintettel az intézmény nagy hangsúlyt helyez a *felzárkóztatásra, tehetséggondozásra* egyaránt. „A társadalom, a pedagógusok és a szülők célja

azonos: gyermekeinkből művelt, jól képzett, az életben boldogulni tudó embereket szeretnénk nevelni.”¹⁰

IV. Helyzetelemzésre épülő vezetői program, fejlesztési javaslatok

1. Szakmai munka színvonalának erősítése

„A tanár személye fontosabb, mint az, amit tanít.”

(Karl Menninger)

Meggyőződésem, hogy a Nagyhegyesi Veres Péter Általános Iskola *pedagógusai szakmailag jól felkészült, elkötelezett, innovatív egyéniségek*. Ahhoz, hogy a kollégák kihozzák magukból a maximumot, egy *pozitív munkahelyi légkörre* van szükség, ahol elfogadott, hogy mindenki hibázhat. A gyermek is a hibáiból tanul, a felnőtteknél sincs ez másképp. A hangsúly a *pozitív megerősítésen* van, mindenkinek szüksége van rá, ezáltal lesz motiváltabb, aktívabb és célratörőbb. Akkor lehet kihozni a maximumot a tantestületből, ha szakmai tudásukat, jó gyakorlataikat megosztják nemcsak egymás között, hanem akár publikáció formájában is.

Megvizsgálva a tantestület szakos ellátottságát, a jelenlegi felállásban 100 %-os állapotról beszélhetünk. A későbbiekben kifejtett fejlesztési elképzeléseim viszont arra a problémára mutatnak rá, hogy *szükség lehet több nyelv-, informatika, illetve technika* szakos kollégára. Amennyiben a hiányzó szakokat nem tudjuk orvosolni, továbbképzési tervet kell készíteni/módosítani, elsősorban támogatva ezeket a szakirányú képzéseket.

Terveim között szerepel, hogy a belső továbbképzések alkalmával egy *IKT TeachMeet-en*¹¹ osszuk meg egymás között jó gyakorlatainkat, segítve, bátorítva fejlesszük egymás infokommunikációs kultúráját.

A Köznevelési Kerekasztal Tartalomfejlesztési Munkacsoportjának¹² javaslatait tekintve a leendő változások közvetlenül érintik majd az intézményben folyó munkát:

- Alapkészségek (óvoda, iskola) rendszere, átmenetek, kiemelten a 3-6 év és a 6-10. év
- A NAT, kerettanterv be-és kimeneti kritériumok, átmenetek I. alapozó szakasz 1-4. évfolyam

¹⁰ Nagyhegyesi Veres Péter Általános Iskola Pedagógiai Programja 2017.

¹¹ Rövid, 3-5 perces mini előadások tanároktól-tanároknak, ahol egy-egy órán használt / használható ötletet osztanak meg egymással.

¹² <http://www.kormany.hu/download/0/ce/b0000/Kerekasztal-06%2014%20%C3%B6sszefoglal%C3%B3.pdf> letöltve 2017.10.21.

- Nat, kerettanterv, be- és kimeneti kritériumok, átmenetek II.5-12.évf
- Tankönyv és oktatási módszerek
- Helyzetelemzés-átívelő témák, egyénre szabott oktatás

Az alapkészségek - az olvasás, írás, számolás magas szintű- *elsajátíttatása* eddig is, ezután is **kiemelt, rövid, közép és hosszú távú feladata az intézménynek.**

Nagyobb hangsúlyt kell helyezni az óvoda-iskola, valamint az alsó-felső tagozat közötti átmenet problémájára.

Az intézményben tovább kell folytatni az *élménypedagógia* módszerét. „Az élménypedagógia nem más, mint személyközpontú pedagógia, mely mind az egyén, mind pedig a csoport fejlődésére és sikerességére fókuszál.”¹³

Fontosnak tartom a *nyelvtanulás iránti érdeklődés felkeltését*, a tanulók motiválását. Hosszú távú célkitűzése lehet az intézménynek az angol mint idegen nyelv mellett a *német nyelv erősítése*- adott az intézményben erre az emberi erőforrás-, akár alapfokú/középfokú nyelvvizsga megszerzésének lehetőségét biztosítva. Ezáltal a *testvériskolai kapcsolatok erősítése*, kultúrájuk megismerése is biztosítva lenne.

A *szakmai munkaközösségek működését* a középtávú tervekben *át kell gondolni*, érdemes külön választani a sportot a művészetektől.

„A mai diákok már nem azok, akiknek a jelenlegi oktatási rendszert tervezték.”

(Mark Prensky)

Tudomásul kell vennünk, hogy egy olyan generáció nőtt fel a szemünk láttára, akik beleszülettek a számítógépek, videojátékok, mobiltelefonok világába. Az e-mail, a közösségi oldalak, az interneten való böngészés életük szerves részévé vált. Ők a digitális bennszülöttek. Alkalmazkodnunk kell ehhez a generációhoz, el kell rugaszkodnunk régi módszereinktől és fel kell vennünk a ritmust a jövő nemzedékével.

¹³ <http://www.makainora.hu/modszerek/elmenypedagogia/> letöltve 2017.10.22.

Ehhez *modern informatikai eszközökre*, valamint jól képzett pedagógusokra van szükség. Középtávú terveim között szerepel *egy informatikai specializáció bevezetése*, amennyiben erre megfelelő emberi és anyagi erőforrással rendelkezik majd az intézmény.

Előtérbe kerül az új típusú irányítás, nagyobb szerepet kap a *tanulói értékelés modernizációja*. Hangsúlyt kap a tanulók *egyéni fejlesztése, a mérések elemzése, visszacsatolása*.

2. Pályázatok

Az intézményben jelenleg futó pályázatok fenntartása, fenntarthatóságának biztosítása.

Új pályázati lehetőségek felkutatása.

Említést érdemel, hogy Úniós projektből megújult az intézmény kis tornaterme, mely átesett egy teljes körű energetikai korszerűsítésen (homlokzatszigetelés, nyílászáró csere, fűtéskorszerűsítés). *Nagy köszönet* illeti a *helyi önkormányzatot*, mely a pályázatból nem fedezett kivitelezési munkákra – festés, folyosó burkolása, öltöző kialakítása – 1,2 millió Ft támogatást biztosított.¹⁴

3. Szakmai ellenőrzés

A 20/2012. (VIII. 31.) EMMI rendelet¹⁵ szerint:

145. § (2)²⁷² Az országos pedagógiai-szakmai ellenőrzés részét képező intézményi önértékelés területeit, szempontjait, módszereit és eszközrendszerét a hivatal dolgozza ki és az oktatásért felelős miniszter hagyja jóvá.

(2a)²⁷³ Az intézményi önértékelés keretében ötévente

a) az intézmény teljes körűen értékeli saját pedagógiai munkáját,

b) sor kerül az intézmény pedagógusainak az értékelésére.

(2b)²⁷⁴ Az intézményvezetői megbízás második és negyedik évében az intézményvezető intézményen belüli értékelésére kerül sor.

Az intézményben a rendeletben meghatározottak szerint történik a belső ellenőrzés, az *ötéves önértékelési programnak*, valamint az *éves önértékelési tervnek* megfelelően. A 2017/2018-as tanévben (2017.október 05.) az intézményi tanfelügyeleti ellenőrzés is megtörtént. Az

¹⁴ Forrás: Nagyhegyes Község önkormányzatának havonta megjelenő lapja 2018. október

¹⁵ Hatályos: 2017.10.04-

intézmény feladatai közé tartozik a tanfelügyelet megállapításaira támaszkodó **intézkedési terv elkészítése és a tervben foglaltak megvalósítása, folyamatos ellenőrzéssel.**

A pedagógus-értékelés és szakmai fejlesztés, a tanfelügyeleti rendszer bevezetése is folyamatos megújulásra sarkallja az intézmény pedagógusait, vezetőjét.

4. Esélyegyenlőség, hátránykompenzáció, tehetséggondozás

„Vegyétek észre, ha egy gyermek különleges! Nem azért különleges, mert különb akar lenni, hanem azért, mert nem tud más lenni.”

(Szabó Magda)

A település eltérő képességű, különböző szociokulturális háttérrel rendelkező tanulói számára egyaránt biztosítani kell az esélyegyenlőséget, a hátránykompenzációt és a tehetséggondozást.

A kompetencia alapú oktatás keretein belül lehetőség nyílik a tanórákon, valamint a tanórákon kívül is mind a **tehetséggondozásra, mind a felzárkóztatásra.** A tehetséggondozásnál nagyobb hangsúlyt kell fektetni a **problémamegoldó gondolkodás fejlesztésére, a differenciálásra,** egyénre szabott feladatadással. Cél a tanulók **mindennapi életre való felkészítése,** a hétköznapi életből vett példák adásával. A fejlesztésre szoruló tanulóknál meg kell ragadni minden lehetőséget, hogy képességeikhez mérten, **önmagukhoz viszonyítva fejlődjenek.** Ehhez a gyógypedagógus és a fejlesztő pedagógusok nyújtanak a legtöbb segítséget. A kulcskompetenciák hatékony fejlesztése azonban **minden pedagógus feladata.** Az intézmény rendelkezik a szükséges szakos ellátottsággal, így ezeket a feladatokat gond nélkül meg tudja oldani.

A belső mérések mellett **a külső mérések is nagyobb figyelmet, hatékonyabb visszacsatolást igényelnek.** A **kompetenciamérés eredményeinek hatékonyabb, személyre szóló elemzése** a fejlesztések alapja lehet, visszacsatolása elengedhetetlen, **ezt a lehetőséget mélyebben ki kell használni az intézményben.**

A **tehetséggondozó szakkörök** tárháza széles skálán mozgott az elmúlt években.

Jelenleg az intézményben a következő szakkörök, tanórán kívüli foglalkozások működnek:

- labdarúgás, kézilabda
- énekkar
- gyógytestnevelés
- zeneoktatás
- színjátszó, újságíró, német, rajz, magyar szakkör

A következő szakkörök, tanórán kívüli foglalkozások ebben a tanévben nem működnek, **ezeket meg kell tartani**, igény szerint a lehetőségekhez mértén bővíteni:

- labdarúgás
- történelem szakkör
- kémia szakkör
- matematika tehetséggondozó foglalkozás
- kompetenciamérésre felkészítő foglalkozás
- ifjú Polgárőr foglalkozás

A testvériskolai kapcsolatok nyelvi kommunikációs készségeinek fejlesztése, valamint a diplomához kötött 2 középfokú nyelvvizsga megszerzéséhez kötött feltételek könnyebb teljesítése szempontjából a tanulók, szülők, munkaközösségek véleményét figyelembe véve átgondolásra javaslom a német szakkör működését. **Helyette egy alapsokú/középfokú nyelvvizsga előkészítő foglalkozást képzelek el.**

5. Diákönkormányzat

Az intézmény gondoskodik és támogatja a pedagógusok, valamint a tanulók közötti folyamatos információcserét és együttműködést. Az intézmény stratégiai dokumentumaiban rögzítettek alapján az iskolai diákönkormányzat munkáját a 3-8. osztályokban választott küldöttekből álló diák önkormányzati vezetőség irányítja. A diákönkormányzat tevékenységét az iskola által megbízott nevelő segíti (Forrás: Intézményi önértékelési dokumentum).

Több lehetőséget kell biztosítani a diákoknak az őket érintő döntések előkészítésébe, véleménynyilvánításra, változások kezdeményezésére.

6. Szülői közösség

*„A szülőnek magának kell olyanná válni,
amilyenné gyermekét nevelni szeretné”*

(Ranschburg Jenő)

Az iskola egy olyan szolgáltató intézmény, amely a gyermekekért van, az ő fejlődésük, nevelésük érdekében együttműködik a szülővel. Bevonja a szülőket a közösség életébe, az intézményi hagyományok ápolásába, iskolai foglalkozásokba. Az intézményben a tanulók szüleivel való kapcsolattartás formái (szülői értekezletek, fogadóórák, nyílt napok) megfelelőek, hatékonyan biztosítják a szülők számára, hogy hozzájussanak az intézménnyel és

gyermekükkel kapcsolatos információkhoz. *A partnerek közül legfontosabb szereplő a szülő.* A szülőnek éreznie kell, hogy gyermekét az iskolában szeretik, elfogadják, nevelési problémáira megoldási javaslatot kaphat a tanároktól, gyógypedagógusoktól.

Az intézmény szülői munkaközössége óriási segítséget nyújt a szabadidős programok (farsang, néptánc gála, karácsonyi vásár) lebonyolításában, a hagyományápolásban. *Fontos szerepet tölt be a Nebuló Alapítvány,* melynek támogatása nélkül az osztálykirándulások, ökotáborok, színházlátogatások, jutalomkönyvek vásárlása, erdei iskolák, tehetséges tanulók támogatása megvalósíthatatlanok lennének. Példaértékű az együttműködésük, köszönet illeti mind a szülői közösséget, mind az alapítványt.

7. Munkára nevelés, környezeti nevelés, pályaorientáció

A szülőnek, pedagógusnak egyaránt feladata, hogy a gyermekeket az elvárások, szabályrendszerek betartására ösztönözze, nevelje. A tanulóknak érezniük kell, hogy a követelményeket szüleik és pedagógusaik egyaránt elvárják tőlük. A családi életre, munkára nevelés nemcsak a szülő, hanem az iskola feladata is. Nagy szerepe van az intézménynek abban is, hogy a *tanulók pályaválasztását elősegítse.*

Meghatározó a mai oktatási rendszerben a *szakképzés,* így feladatunk, hogy a tanulóinkat megismertessük a különböző szakmákkal (akár gyár- és üzemlátogatások bevezetésével, újraindításával), pályaorientációs napok szervezésével.

A helyzetelemzésből adódóan, a település mezőgazdasági jellegét figyelembe véve *hosszú távú tervként jelölöm meg* pályázatomban a *gyakorlókert* bevezetését (visszaállítását), valamint egy *állattartásra alkalmas, kisállat simogató és ellátó* udvar (baromfi, nyúl, kecske) létrehozását. Későbbiekben ez még bővíthető lenne akár lovaglással is. Természetesen eme elképzeléshez helybeli lakosú, *állandó karbantartó szakemberre lenne szükség,* aki a szünetekben is el tudná látni a gondozással járó feladatokat. Ennek megoldásához kérem a helyi önkormányzat támogatását.

A gyerekek akár *technikaórák* keretein belül, akár a *délutáni, szabadidős tevékenységükben* ismerkedhetnek meg a mezőgazdaság ágazataival, a növénytermesztéssel és az állattenyésztéssel.

8. *Hagyományok*

*"Akinak nincs múltja, jövője sincs"*¹⁶

*A hagyományok őrzése, tisztelete erősíti a családok, barátok köteleit, egy nagyobb közösséghez való tartozás hitvallása is. A gyerekek szeretnek tartozni valahová, számukra a közösség, a baráti kapcsolatok olykor fontosabbak, mint pl. tanulmányi eredményeik. Ennek érdekében az intézménynek *minél több, közösségépítő, hagyományt teremtő programot kell biztosítani.**

Mivel az intézmény rengeteg hagyománnyal bír, a teljesség igénye nélkül sorolok fel ezek közül néhányat, melyeket a későbbiekben is fontosnak tartok:

- teadélutánok
- közös főzések
- kirándulások
- színház- és bábszínház látogatások
- papírgyűjtések
- iskolai ünnepek
- farsang, mikulásnap
- témahetek, témanapok
- erdei iskola
- néptánc gála
- gyermeknap
- DÖK nap

A témát felvezető idézethez kapcsolódva beigazolódnak, hogy ennek az intézménynek nemcsak dicső múltja és szép jelene van, de remélhetőleg még szebb jövője is lesz.

A meglévő hagyományainkat meg kell tartanunk, a régebbieket fel kell elevenítenünk, újakat kell teremtenünk. A *néptáncoktatást* jelenleg 2 pedagógus végzi, akik 30 órás továbbképzésen vettek részt. A későbbiekben érdemes átgondolni, hogy munkájukat képzett *táncoktatók is*

¹⁶ http://www.magyarzemle.hu/cikk/20060101_akinek_nincs_multja_jovoje_sincs letöltve 2017.10.22.

segítsék. Az 5. évfolyamtól kezdve szakkör formájában, a tehetséges és az érdeklődő tanulók így profi táncoktatásban részesülhetnek.

Hosszú távú elképzelésben szerepel egy *művészeti jellegű iskolamúzeum* létrehozására az elkövetkezendő években. A múzeum az itt tanult vagy jelenleg tanuló, az intézménynek dicsőséget jelentő diákok, pedagógusok munkásságát mutatná be. Kiemelt profilként jelenne meg a *festészet, a képzőművészet*, de el tudom képzelni egy *népi játszótér* keretein belül készült *népi játékok bemutatását*. A nemzetközi kapcsolatok erősödhetnek akár *külföldi kiállítások, konferenciák szervezésével* is. Ehhez meg kell keresni a megfelelő embert, a településre vissza kell csábítani, hiszen *a falunak van kézművességben jártas szakembere*, aki más településre jár át.

9. Kapcsolattartás, partnerek

Az intézmény aktívan részt vesz a helyi közéletben, fellépőként közreműködik a helyi kulturális eseményeken, ünnepeken. Fontosnak tartja a külső partnerekre vonatkozó kapcsolati rendszerét, ezért azt megtervezi, kialakítja és működteti. A partnerekkel kialakított kapcsolatrendszeren keresztül felméri a partnerek igényeit, elégedettségét, és befogadja innovatív ötleteiket. Részt vesznek innovatív pályázatokban, ill. az infrastruktúra fejlesztéséhez szükséges pályázatokban (Forrás: Intézményi önértékelési dokumentum).

Az intézmény folyamatos kapcsolatot tart az elkövetkezőekben is:

- A szülőkkel
- A területileg illetékes önkormányzati képviselőtestülettel és polgármesteri hivatallal: Nagyhegyes Község Önkormányzata
- Az iskolát támogató Nagyhegyesi Nebuló alapítvány kuratóriumával
- A helyi oktatási intézmények vezetőivel és tantestületeivel: Tündérváros Óvoda, Nagyhegyes
- Az intézmény fenntartójával és működtetőjével: Klebelsberg Intézményfenntartó Központ
- Az alábbi közművelődési intézményekkel: Községi Könyvtár, Művelődési ház
- Az alábbi egyházak helyi gyülekezeteivel: református-, katolikus-, görög katolikus egyház

- Községi Sportegyesülettel
- Nagyhegyesi Polgárőr Egyesülettel
- A területileg illetékes nevelési tanácsadóval
- A Hajdú-Bihar megyei Pedagógiai szakszolgálattal
- A gyermekjóléti szolgálattal,
- Az iskola-egészségügyi ellátást biztosító egészségügyi szolgáltatóval.

10. Célkitűzések

„ A vezetői eredményesség kulcsa, hogy a hatalom gyakorlása nélkül tudjuk befolyásolni az embereket.”

(Thomas Gordon)

Az elkövetkezendő évekre legfontosabb *célkitűzésem*, hogy *megőrizzem az intézmény egyéni arculatát a hagyományok tiszteletben tartásával*, valamint célom a *meglévő értékekre épülő megújulás*, az új oktatáspolitikai elvárásokhoz alkalmazkodva. Továbbá a kollégák szakmai színvonalának erősítése, a kompetencia alapú oktatás fejlesztése.

Munkámat a partnerközpontú szemlélet jellemzi, nyitott vagyok *az együttműködésre*, az egyéni és közösségi érdekek összehangolására.

Jó hangulatú, nyugodt, pozitív munkahelyi légkört biztosítanék, ahol mindenki megkapja a munkájáért járó elismerést, dicséretet. *Következetes, demokratikus* irányítással támogatom, ösztönzöm kollégáimat. *Mind vezetési stílusommal, mind szakmai tudásommal, mérés-értékelési kultúrámmal segítem az intézmény pedagógusait*, leendő kollégáimat, mert a program megvalósításához a *tantestület valamennyi tagjának tevékenysége, csapatként való együttműködése szükséges.*

V. Zárszó

Saját mottóm: Ami jól működik, azon változtatni bűn, ami nem, azon változtatni előnyt jelent.

Leonard I. Sweet szavait idézve: *“A jövő az nem egy olyan hely, ahová belépünk. Azt mi hozzuk létre.”*

Kérem a kollégákat, szülőket, diákokat, a fenntartót és a működtetőt, támogassák vezetői elképzeléseimet!

VI. Mellékletek

Önéletrajz

SZEMÉLYI ADATOK



Vargáné Várszegi Csilla

📍 Magyarország, Nagyhegyes, 4064, Bartók Béla u.26.

☎ +36-52367-341 📠 +36-30-7425-990

✉ vvcsilla@gmail.com

🗨 skype név: vargane-csilla

Neme nő | Születési dátum 26/02/1968 | Állampolgárság magyar

BETÖLTENI KÍVÁNT
MUNKAKÖR

Intézményvezető

SZAKMAI TAPASZTALAT

2014- *Pedagógiai-szakmai ellenőrzés és pedagógusminősítés szakértő,
Mérés-értékelés szakértő*

2000- *Tanár*
Gönczy Pál Sport és Két Tanítási Nyelvű Általános Iskola,
Hajdúszoboszló, Kálvin tér 7-8.
<http://gonczyiskola-hu.webnode.hu/>
*Mérés-értékelés vezető, BECS-vezető, Kompetenciamérés felelős,
matematika, technika tárgyak oktatása*

1990-1997 *Tanár*
Veres Péter Általános Iskola, Nagyhegyes

1990-1991 *Tanár*
Általános Iskola és Diákotthon, Hajdúszoboszló

1989-1990 *Tanár*
Általános Iskola, Bodroghalom

TANULMÁNYOK

Dátum	2016
Oktatási Intézmény neve és típusa	Debreceni Egyetem Közoktatás vezetői szakvizsga
Végzettség szintje	Egyetem
Dátum	2014
Oktatási Intézmény neve és típusa	Eszterházy Károly Főiskola Okleveles matematikatanár MA
Végzettség szintje	Egyetem
Dátum	2013
Oktatási Intézmény neve és típusa	Eszterházy Károly Főiskola Pedagógiai értékelés és mérés tanára MA
Kiemelt tárgyak	Kutatásmódszertan, Tesztelmélet, Értékelési rendszerek, Minőségbiztosítás, Tudásszintmérés
Végzettség szintje	Egyetem
Dátum	2004-2006
Oktatási Intézmény neve és típusa	Debreceni Egyetem Mérés értékelés pedagógus szakvizsga
Kiemelt tárgyak	Mérés-értékelés módszertana, gyakorlata
Végzettség szintje	Főiskola
Dátum	1982-1986
Oktatási Intézmény neve és típusa	Ho Si Minh Tanárképző Főiskola Matematika – technika szakos általános iskolai tanár
Kiemelt tárgyak	Matematika, technika, neveléstudományok, oktatástechnológia.
Végzettség szintje	Főiskola

SZEMÉLYES KÉSZSÉGEK	
ANYANYELVE	magyar
EGYÉB NYELVISMERET	német társalgási szint /kezdő/
SZÁMÍTÓGÉPES ISMERETEK	
	Microsoft Office, Internet teljes körű használata. Interaktív tábla használata, multimédia ismeretek
SZOCIÁLIS KOMPETENCIÁK	
	<ul style="list-style-type: none"> - Jó empátia- és konfliktuskezelési készség - Nagyfokú felelősségvállalás - Problémakezelés, kreativitás, - Együttműködési készség - Segítőkészség - Mentorálás - Biztos, nyugodt családi háttér
JÁRMŰVEZETŐI ENGEDÉLY	B kategóriás jogosítvány
TANÍTVÁNYAIMMAL ELÉRT SZAKMAI SIKEREKBŐL VÁLOGATÁS	
2006	Országos Bolyai Matematika csapatverseny II. hely
2007	Országos Bolyai Matematika csapatverseny XVII. hely Országos Alapműveleti Matematika verseny I. hely
2008	Országos Alapműveleti Matematika verseny II. hely
2010	Országos Alapműveleti Matematika verseny III. hely Bolyai Matematika verseny egyéni I. hely Megyei Bolyai Matematika csapatverseny I.
2016	Tankerületi Alapműveleti Matematika verseny I. hely Járási Matematika verseny I. hely
2017	Járási Matematika verseny I. hely

Oklevélmások

Szakvizsgázott pedagógus (közoktatás vezetői)

Oklevél száma: 843/2016 H.
Jelölés: 2016/2017-1/1714
MKKR szám:
KKR szám:

OKLEVÉL

Izen oklevél tudatára, hogy

Vargáné Várszegi Csilla

(született Várszegi Csilla, Magyarország bitomi járási, 1968. február 26.) (sz) Iszterházy
Nándor Református Általános Iskola által 2014. február 7. számú 24-TT/2014 számon kiállított oklevél
igazolt Mesterfokozat M/2013 végzettségű szakképzés/iskolavezetés és oklevélis tevékenységének
szakképzésének teljesítésére

Debreceni Egyetem

pedagógus szakvizsgázó felkészítő szakirányú továbbképzés szakirányú továbbképzés
szakán (szakképzés) / oktatási tevékenységének elvégzése és

szakvizsgázott pedagógus (közoktatás vezetői)

szakképesítést szerzett. A képzés ideje 4 félév.

Debrecen, 2016. június 30.



[Handwritten signature]
dekan

Okleveles matematikatanár

Sorszám: 24-TT/2014.

Intézményi azonosító: FI34540

OKTATÁSI

Ezt az oklevelet

VARGÁNE VÁRSZEGI CSILLA

számára állítottuk ki, aki 1968. év február hó 26. napján Magyarország Sátoraljaújhely településén Várszegi Csilla néven született, és az

Eszterházy Károly Főiskola

nevű felsőoktatási intézmény tanári mesterképzési szak tanulmányi kötelezettségeinek eleget tett. A szak képzési ideje 2 félév. A záróvizsga-bizottság 2014. év január hó 14. napján kelt határozata alapján nevezett mesterfokozatot és

okleveles matematikatanár

szakképzettséget szerzett, oklevelének minősítése kiváló.

Eger, 2014. február 7.

PH.

a Záróvizsga-bizottság elnöke

Rektor

A pedagógiai mérés értékelés okleveles tanára

Sorszám: 329-TK/2013.

Intézményi azonosító: FI34540

Ezt az oklevelet

VARGÁNÉ VÁRSZEGI CSILLA

számára állítottuk ki, aki 1968. év február hó 26. napján Magyarország Sátorajkajhely településén Várszegi Csilla neven született, és az

Eszterházy Károly Főiskola

nevű felsőoktatási intézmény tanári mesterképzési szak tanulmányi kötelezettségeinek eleget tett. A szak képzési ideje 2 félév.

A záróvizsga-bizottság 2013. év június hó 11. napján kelt határozata alapján nevezett mesterfokozatot és

pedagógiai értékelés és mérés okleveles tanára

szakképzettséget szerzett, oklevelének minősítése kiváló.

Eger, 2013. június 28.

PH.

a Záróvizsga-bizottság elnöke

rektor

OM-azonosító: F117188

szám: 444/2006. szám

SAKIRÁNYÚ TOVÁBKÉZÉSI OKLEVÉL

Ez a szakirányú továbbképzésben szerzett oklevél **VARGÁNE**

VARSZEGI CSILLA számára adható ki.

de **1963** é. **február** hó **26** napján

Szabványügyi szakirányú továbbképzésben

B. A. 2. megnevezésű **Ungvár** városi

szakköznevelési intézményben **Technológiai Tanterv**

Értekezés című **Értekezés** tárgyban

intézményi pontszám **532** és **jóváírás** min. **26** napján kel.

14. **1992**, valamint kiadott oklevél igazol **jóváírás**

szintű vizsgatételt **2006/05** tanév **október** hónap

napján **2006/05** tanév **október** hónap

napján **2006/05** tanév **október** hónap

napján **2006/05** tanév **október** hónap

napján **2006/05** tanév **október** hónap

napján **2006/05** tanév **október** hónap

napján **2006/05** tanév **október** hónap

napján **2006/05** tanév **október** hónap

napján **2006/05** tanév **október** hónap

napján **2006/05** tanév **október** hónap

napján **2006/05** tanév **október** hónap

napján **2006/05** tanév **október** hónap

napján **2006/05** tanév **október** hónap

MELLÉKLET

A **444/2006** számú szakirányú továbbképzési okleveléhez

igazolom, hogy **Vargane Varszegi Csilla**

aki **1963** é. **február** hó **26** napján

szerezte a pedagógus-szakvizsgára felkészítő szakirányú továbbképzés

keretében **Értekezés** tárgyban **Értekezés** című

egyetemes-főiskolai szintű szakvizsgát, amely alapján, a

2006/05 tanév **október** hónap **26** napján

napján **2006/05** tanév **október** hónap

napján **2006/05** tanév **október** hónap

napján **2006/05** tanév **október** hónap

[Handwritten signature]

napján

1941/1942. évi tanév

OKLEVÉL

Észt. az ELTE TTK és az Eszt. Károly Tamárkepző Iskola Matematika-technika szakán tanulmányi kötelezettségek elvégzését

született. 1926/27 tanév február hó 26. napján

Borsod-Abaúj-Zemplén Megyei Köznevelési Hivatal Miskolc városban

az ELTE TTK és az Eszt. Károly Tamárkepző Iskola Matematika-technika szakán tanulmányi kötelezettségek elvégzését

született. 1926/27 tanév február hó 26. napján

Borsod-Abaúj-Zemplén Megyei Köznevelési Hivatal Miskolc városban

az ELTE TTK és az Eszt. Károly Tamárkepző Iskola Matematika-technika szakán tanulmányi kötelezettségek elvégzését

született. 1926/27 tanév február hó 26. napján

Borsod-Abaúj-Zemplén Megyei Köznevelési Hivatal Miskolc városban

az ELTE TTK és az Eszt. Károly Tamárkepző Iskola Matematika-technika szakán tanulmányi kötelezettségek elvégzését

született. 1926/27 tanév február hó 26. napján

Borsod-Abaúj-Zemplén Megyei Köznevelési Hivatal Miskolc városban

az ELTE TTK és az Eszt. Károly Tamárkepző Iskola Matematika-technika szakán tanulmányi kötelezettségek elvégzését

született. 1926/27 tanév február hó 26. napján

Borsod-Abaúj-Zemplén Megyei Köznevelési Hivatal Miskolc városban

az ELTE TTK és az Eszt. Károly Tamárkepző Iskola Matematika-technika szakán tanulmányi kötelezettségek elvégzését

született. 1926/27 tanév február hó 26. napján

Borsod-Abaúj-Zemplén Megyei Köznevelési Hivatal Miskolc városban

az ELTE TTK és az Eszt. Károly Tamárkepző Iskola Matematika-technika szakán tanulmányi kötelezettségek elvégzését

született. 1926/27 tanév február hó 26. napján

Borsod-Abaúj-Zemplén Megyei Köznevelési Hivatal Miskolc városban

az ELTE TTK és az Eszt. Károly Tamárkepző Iskola Matematika-technika szakán tanulmányi kötelezettségek elvégzését

A. T. H. 1124. E. 22. - 1941. évi tanév
Tan. - 1941. évi tanév
Ezer: 1941. évi tanév



Sorszám: OH-PSZE/951/2014.

TANÚSÍTVÁNY

arról, hogy

VARGÁNÉ VÁRSZEGI CSILLA

születéskori név: Várszegi Csilla

születési hely, idő: Sátoraljaújhely, 1968.02.26.

anyja neve: Novák Aranka

részt vett az Új Széchenyi Terv Társadalmi Megújulás Operatív Program Átfogó minőségfejlesztés a közoktatásban kiemelt projekt (TÁMOP-3.1.8-09/1-2010-0004) keretében megvalósuló

„Tanfelfigyeleti szakértők felkészítése pedagógiai-szakmai ellenőrzésre – blended továbbképzés”
című

43/124/2014 alapítási engedély határozatszámú
– a 277/1997. (XII. 22.) Korm. rendelet szerint akkreditált –
30 órás
pedagógus-továbbképzési programon.

A résztvevő a továbbképzés követelményeinek
megfelelt.

A továbbképzés helyszíne:
Debrecen
4024 Debrecen, Szent Anna utca 20-26.

A továbbképzés ideje:
2014. június 23. - július 11.

Budapest, 2014. július 17.

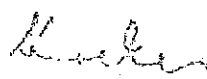
Kerekes Balázs
projektigazgató

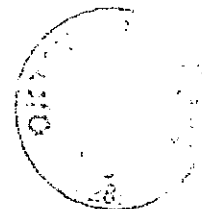

Ez a tanúsítvány munkakör betöltésére nem, tevékenység folytatására jogszabályban meghatározott egyéb feltételek fennállása esetén jogosít.

© KÖZHASZNÁLT

SZÉCHENYI

Európai Unió
Európai Szociális
Fond



2010-2014
Együttműködés a jövőre

Sorszám: OH-PÉM/1225/2014.

TANÚSÍTVÁNY

arról, hogy

VARGÁNE VÁRSZEGI CSILLA

születéskori név: Várszegi Csilla
születési hely, idő: Sátoraljaújhely, 1968.02.26.
anyja neve: Novák Aranka

részt vett az Új Széchenyi Terv Társadalmi Megújulás Operatív Program
Pedagógusképzés támogatása kiemelt projekt (TAMOP-3.1.5/12-2012-0001) keretében megvalósuló

**„Szakértők felkészítése a pedagógusminősítésre – blended továbbképzés”
című**

43/123/2014 alapítási engedély határozatszámú
– a 277/1997. (XII. 22.) Korm. rendelet szerint akkreditált –
30 órás
pedagógus-továbbképzési programon.

A résztvevő a továbbképzés követelményeinek
megfelelt.

A továbbképzés helyszíne:
Debrecen

4024 Debrecen, Szent Anna utca 20-26.

A továbbképzés ideje:
2014. július 14. - augusztus 1.

Budapest, 2014. augusztus 4.

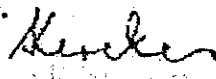
Kerekes Balázs
projektigazgató



*Ez a tanúsítvány munkakör betöltésére nem, tevékenység
folytatására jogszabályban meghatározott egyéb feltételek
fennállása esetén jogosít.*

© OKTATÁSI HIVATAL

SZÉCHENYI

Európai Unió
Európai Szociális
Alap



MEGHATÁROZOTT FELTÉTELEK ALATT
ELFEJLESZTÉS A JOVÓRA



Sorszám: OH-MES-691/2014

TANÚSÍTVÁNY

mely tanúsítja, hogy

Vargáné Várszegi Csilla

születéskori név: Várszegi Csilla
születési hely, idő: Sátoraljaújhely, 1968.02.26.
anyja neve: Novák Aranka

az Új Széchenyi Terv Társadalmi Megújulás Operatív Program Pedagógusképzés támogatása
kiemelt projekt (TÁMOP-3.1.5/12-2012-0001) keretében megvalósuló

Mesterpedagógus

pedagógus besorolási fokozatra irányuló próbaminősítési eljárásban részt vett.

A próbaminősítési eljárás záró időpontja: 2014.07.28

A próbaminősítési eljárás eredménye: **100%**

A próbaminősítési eljárásban az elvárt követelményeknek

megfelelt.

A próbaminősítési eljárás pedagógus továbbképzés keretében történt, melynek sikeres
elvégzését a OH-PSZE/951/2014. és OH-PÉM/1225/2014. sz. tanúsítvány tanúsítja.

Jelen tanúsítványt a pedagógusok előmeneteli rendszeréről és a közalkalmazottak jogállásáról
szóló 1992. évi XXXIII. törvény köznevelési intézményekben történő végrehajtásáról szóló
326/2013. (VIII. 30.) Korm. rendelet 37. §-ában adott felhatalmazás alapján állítottam ki.

Budapest, 2014. augusztus 8.



Pósfal Péter
Pósfal Péter
elnök



A projektek az Európai Unió
támogatásával, az Európai Szociális Alap
társfinanszírozásával valósultak meg.

HATÓSÁGI ERKÖLCS BIZONYÍTVÁNY

BELÜGYMINISZTERIUM



IGAZOLOM, HOGY

VARGÁNÉ VARSZEGI CSILLA

Született: Varszegi Csilla

Sátoraljaújhegy, 1968.02.26.

anyja szül. neve: Novák Aranka

magyar állampolgár

4064 Nagyhegyes, Bartók Béla utca 26. alatti lakos

a bűnügyi nyilvántartási rendszer adatai alapján

BÜNTETLEN ELŐÉLETŰ

NEM ÁLL KOZÜGYEKTŐL ELTILTÁS HATÁLYA ALATT

NEM ÁLL FOGLALKOZÁSTÓL VAGY TEVEKENYSÉGTŐL ELTILTÁS HATÁLYA ALATT

Budapest, 2018. október 12.



Dr. Korom Rita

Dr. Korom Rita
főosztályvezető

Erőnyom a hálózati s... 2018. október 12-én...
A hatóság...
Budapest, 2018. október 12.

ADAT ÉRTÉKELÉS

A hatóság...
A hatóság...
A hatóság...



064049797



MUNKÁLTATÓI IGAZOLÁS JOGVISZONY FENNÁLLÁSÁRÓL**Munkáltató adatai:**

Munkáltató neve: BERETTYÓÚJFALUI TANKERÜLETI KÖZPONT
Munkáltató címe: 4100 BERETTYÓÚJFALU, DÓZSA GYÖRGY utca 17-19

Dolgozó adatai:

Dolgozó neve: VARGÁNÉ VÁRSZEGI CSILLA
Születési neve: VÁRSZEGI CSILLA
Születési helye: SÁTORALJAUJHELY
Születési ideje: 1968.02.26.
Anyja neve: NOVÁK ARANKA
Lakcíme: 4064 NAGYHEGYES, BARTÓK BÉLA utca 26
Adóazonosító jele: 8369451896
Jogviszony
kezdete: 1999.08.16.
megszűnése:
típusa: közalkalmazotti jogviszony, határozatlan idejű
Munkaidő adatok: napi 8 óra

Egyéb információk: Jelen igazolást intézményvezetői pályázat benyújtásához adtam ki, melyben igazolom, hogy a munkavállaló pedagógus munkakörben rendelkezik a pályázatban előírt - legalább 5 éves - szakmai gyakorlattal.

Kelt.: BERETTYÓÚJFALU, 2018. év október hó 17. nap

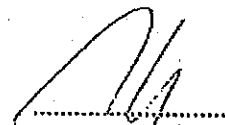

.....
munkáltató

Tantárgy	Oktató	Vizsgaidőpontok	Terem
1. Gazdaságpolitika – kollokvium, szóbeli	Prof. Dr. Lentner Csaba	a december 18, 19. és 20. (a másik tantárgyval együtt) 9-11 óráig 11-13 óráig max 15 fő/alkalom	Ménési út
2. Korrupció ellenes harc a közigazgatásban – kollokvium, szóbeli	Dr. Novoszáth Péter	2018 december 18. 15 és 17 óra között 2018. december 21. 12 és 14,00 között, 2019 január 3. 12 és 14,00 között, 2019 január 10. 12 és 14 óra között, valamint 2019 január 4. 13 és 14,30 között.	Ménési út
3. Közigazgatási jog – kollokvium, írásbeli	Dr. Horváth Attila	dec. 18. 15:00 Január 10. 15:00 Január 15. 15:00	Új oktatási központ O-414 terem
4. Nemzetgazdasági pénzügyek – kollokvium, szóbeli	Prof. Dr. Lentner Csaba	a december 18, 19. és 20. (a másik tantárgyval együtt) 9-11 óráig 11-13 óráig	Ménési út
5. Államháztartási-közpénzügyi gazdálkodás – kollokvium, írásbeli	Prof. Dr. Kovács Árpád	BEADANDÓ DOIGOZAT LESZ, a vizsgát csak annak kell felvennie akinek ezt nem sikerül teljesíteni. A beadandó dolgozatot órán megbeszéljük majd. december 21., január 3., január 10.	-
6. Államháztartási számvitel – kollokvium, írásbeli	Dr. Simon József	A kezdési időpont 21-én 15 óra, a többi napokon 17 óra. Az időtartam 2 óra. 2018. december 19. 13.30 2019. január 4. 10-12 2019. január 10. 10-12 max. 30 fő/alkalom:	Ménési út
7. Általános ellenőrzési ismeretek és módszertan – kollokvium, írásbeli	Prof. Dr. Csapodi Pál	2018 december 18. 13 és 14,30 között, 2018. december 21. 10 és 11,30 között, 2019 január 3. 10 és 11,30 között.	Ménési út
8. Az ellenőrzés etikája és kommunikációja – kollokvium, írásbeli	Dr. Novoszáth Péter	2019. január 3. 13:00-14:00 és 14:00-15:00 2019. január 4. 13:00-14:00 és 14:00-15:00 2019. január 10. 13:00-14:00 és 14:00-15:00	Ménési út
9. Közigazgatási informatika – kollokvium - szóbeli	Dr. Orbán Anna		Új Oktatási Központ O-116 SZG Labor

ELŐTERJESZTÉS
Nagyhegyes Község Önkormányzatának Képviselő-testülete
2018. november 21-i ülésére

Tárgy: A hulladékgazdálkodási közszolgáltatási szerződés megújítása

Készítette: Cseke Tamás településfejlesztési referens
Előterjesztő: Bajusz Istvánné polgármester

Véleményező bizottság: Pénzügyi Bizottság

Tisztelt Képviselő-testület!
Tisztelt Bizottságok!

Az Önkormányzat 2014. január 1. napjától 2018. december 31. napjáig tartó határozott időtartamra kötött hulladékgazdálkodási közszolgáltatási szerződést a Debreceni Hulladék Közszolgáltató Nonprofit Kft. közszolgáltatóval.

A hulladékról szóló 2012. évi CLXXXV. törvény (a továbbiakban: Ht.) 32/A. §-ban meghatározza az állam, a 33-37/C. §-aiban a települési önkormányzat, a 41-45. §-aiban pedig a közszolgáltató hulladékgazdálkodási közszolgáltatásra vonatkozó általános feladatait. A Ht. 90. § (8) bekezdése szerint hulladékgazdálkodási közszolgáltatást **2014. július 1-jétől csak az a nonprofit gazdasági társaság végezhet, amely hulladékgazdálkodási közszolgáltatási engedéllyel és minősítő okirattal, vagy - a 34. § (3) bekezdésben és a (9) bekezdésben foglaltakra tekintettel - 2015. június 30-át követően kiadott minősítési engedéllyel rendelkezik, valamint a települési önkormányzattal a Ht. hatálybalépését követően és minősítési okirat birtokában hulladékgazdálkodási közszolgáltatási szerződést kötött.**

A Ht. 81. § (1) bekezdésében rögzítettek alapján a **környezetvédelmi hatóság minősítési engedélyt csak** annak a hulladékgazdálkodási engedéllyel rendelkező gazdálkodó szervezetnek adhat, amelyben az állam, a települési önkormányzat vagy **a települési önkormányzatok társulása** a szavazatok többségével tulajdoni hányada alapján közvetlenül vagy közvetve rendelkezik, és a társaság **tulajdonosaként jogosult** arra, hogy a vezető tisztségviselők és a felügyelőbizottság tagjai többségét megválassza vagy visszahívja.

A közbeszerzésekről szóló 2015. évi CXLI. törvény (a továbbiakban: Kbt.) 9. § (1) bekezdés i) pontja alapján a **Kbt. rendelkezéseit nem kell alkalmazni** az 5. § (1) bekezdésében meghatározott ajánlatkérő szervezet olyan jogi személlyel kötött szerződésére, amely felett az ajánlatkérő más ajánlatkérőkkel közösen a saját szervezeti egységei felettihez hasonló kontrollt gyakorol, az ajánlatkérők közösen döntő befolyással rendelkeznek annak stratégiai céljai meghatározásában és működésével kapcsolatos jelentős döntéseinek meghozatalában, valamint amelyben közvetlen magántőke-részesedés nincsen, és amely **éves nettó árbevételének több mint 80%-a a kontrollt gyakorló ajánlatkérővel** (ajánlatkérőkkel) vagy az ajánlatkérő által e pont szerint kontrollált más jogi személlyel kötött vagy kötendő szerződések teljesítéséből származik.

A közszolgáltató kiválasztásáról és a hulladékgazdálkodási közszolgáltatási szerződésről szóló 317/2013. (VIII. 28.) Korm. rendelet (a továbbiakban: 317/2013. (VIII. 28.) Korm.) 5. § (1) bekezdése szerint ha **a közbeszerzési eljárás lefolytatását a Kbt. nem írja elő**, a közszolgáltatási szerződésnek az Európai Unió működéséről szóló szerződés 106. cikke (2) bekezdésének az általános gazdasági érdekű szolgáltatások nyújtásával megbízott egyes vállalkozások javára közszolgáltatás ellentételezése formájában nyújtott állami támogatásra való alkalmazásáról szóló, 2011. december 20-i 2012/21/EU bizottsági határozat (a továbbiakban: 2012/21/EU bizottsági határozat) előírásainak kell megfelelnie.

A **Közszolgáltató megfelel a Ht.** közszolgáltatókra vonatkozó kógens **előírásainak** és rendelkezik a közszolgáltatás ellátásához szükséges engedélyekkel. A Közszolgáltató az Ellátásért Felelős és más önkormányzatok 100%-os közös tulajdonában lévő nonprofit gazdasági társaság.

Az Önkormányzat és a **Debreceni Hulladék Közszolgáltató Nonprofit Kft.** a fentebb hivatkozott jogszabályi **feltételeknek megfelelnek**, erre tekintettel jogosultak egymással a Ht. 33. és 34. §-ai, és a 317/2013. (VIII. 28.) Korm. rendelet 5. §-a alapján a Kbt. 9. § (1) bekezdése i) pontja szerinti in-house szerződést kötni.

A közszolgáltatási szerződés tervezetét jelen előterjesztés tartalmazza. A Ht. 34. § (7) bekezdése alapján a hulladékgazdálkodási közszolgáltatási szerződés a közszolgáltatóval **legfeljebb 10 évre** köthető meg.

Kérem a tisztelt Képviselő-testületet felhatalmazását a közszolgáltatási szerződés aláírására.

Nagyhegyes, 2018. november 12.

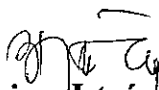
Bajusz Istvánné
polgármester

Határozati javaslat:

Nagyhegyes Község Önkormányzatának Képviselő-testülete az Önkormányzat és a Debreceni Hulladék Közszolgáltató Nonprofit Kft. között 2018. december 31.én lejáró hulladékgazdálkodási közszolgáltatási szerződést 2019. január 1. napjától 2028. december 31. napjáig terjedő határozott időtartamra meghosszabbítja.

A Képviselő-testület felhatalmazza a polgármestert a hulladékgazdálkodási közszolgáltatási szerződés aláírására.

Végrehajtásért felelős: Bajusz Istvánné polgármester

Határidő: 2018. december 01.



HAJDÚ-BIHAR MEGYEI KORMÁNYHIVATAL

Ügyiratszám: HB/11-TÖRV/00907-1/2018.
Ügyintéző: Brutóczkiné dr. Kósa Anita
Telefon: +36-52-504-162

Tárgy: tájékoztatás a hulladékgyűjtési
közszolgáltatást érintően
Határidő: 2019. január 11.

Települési Önkormányzat polgármestere részére

Székhelyén

**Tisztelt Polgármester Asszony!
Tisztelt Polgármester Úr!**

A Hajdú-Bihar Megyei Kormányhivatal az önkormányzat hulladékgyűjtési közfeladatának teljesítését megvizsgálva megállapította, hogy az önkormányzat **2018. december 31. napjáig rendelkezik hulladékgyűjtési közszolgáltatási szerződéssel.**

A Magyarország helyi önkormányzatairól szóló 2011. évi CLXXXIX. törvény 13. § (1) bekezdés 19. pontja, valamint a hulladékról szóló 2012. évi CLXXXV. törvény (továbbiakban: Ht.) 2. § (1) bekezdés 27a. pontja értelmében **önkormányzati hulladékgyűjtési közfeladat a hulladékgyűjtési közszolgáltatás megszervezése, ezen belül a közszolgáltató kiválasztása, a közszolgáltatási szerződés megkötése.**

A Ht. 33. § (1) bekezdése értelmében az önkormányzat az önkormányzati hulladékgyűjtési közfeladat ellátását a közszolgáltatóval kötött hulladékgyűjtési közszolgáltatási szerződés útján biztosítja. A **közszolgáltató kiválasztása** közbeszerzési eljárás lefolytatása, vagy ha a közbeszerzésekről szóló törvény szerint nem szükséges, kijelölés alapján történhet.

A Ht. 34. § (3) bekezdése alapján a települési önkormányzat hulladékgyűjtési **közszolgáltatási szerződést** csak a hulladékgyűjtési közszolgáltatási tevékenység minősítéséről szóló törvényben meghatározott **minősítési engedéllyel** és a Nemzeti Hulladékgyűjtési Koordináló és Vagyonkezelő Zrt. által kiállított **megfelelőségi véleménnyel rendelkező gazdasági szereplővel** köthet.

A kormányhivatal kéri Polgármester Asszonyt, Polgármester Urat **gondoskodjon arról, hogy a képviselő-testület tegye meg** a szükséges intézkedéseket annak érdekében, hogy a hulladékgyűjtési közszolgáltatás a Ht. szabályainak megfelelően 2019. január 1. napjától is biztosított legyen a településen, továbbá a megtett intézkedésekről **2019. január 11. napjáig** a kormányhivatalt tájékoztatni szíveskedjen.

Debrecen, 2018. november „10. ”

Üdvözlettel:

Dr. Fazakasné dr. Veszprémy Anna
főosztályvezető-helyettes



Hatósági Főosztály

4024 Debrecen, Piac u. 54. Telefon: +36 52- 504-100 Fax: +36 52- 504-105 E-mail: hatosag@hajdu.gov.hu

ELEKTRONIKUS MÁSOLAT ZÁRADÉKA

Az eredeti papíralapú dokumentummal egyező.¹

Ezen lap nem része az eredeti iratnak, kizárólag a jogszabályi megfeleléshez szükséges záradékolás megjelenítését szolgálja.

Hajdú-Bihar
Megyei
Kormányhivatal

Digitálisan aláírta:
Hajdú-Bihar Megyei
Kormányhivatal
Dátum: 2018.11.10
08:53:42 +01'00'

¹ Az elektronikus ügyintézés részletszabályairól szóló 451/2016. (XII. 19.) Korm. rendelet 55. § (2) bekezdése alapján meghatározott hitelesítési záradék.

KÖZSZOLGÁLTATÁSI SZERZŐDÉS
A HULLADÉKGAZDÁLKODÁSI KÖZSZOLGÁLTATÁS ELLÁTÁSÁRA

amely létrejött egyrészről

Nagyhegyes Község Önkormányzat

Székhelye: 4064 Nagyhegyes, Kossuth utca 2.

Képviselője: Bajusz Istvánné polgármester

Törzsszáma: 728395

Adószáma: 15728393-2-09

KSH statisztikai számjele: 15728393-8411-321-09

Számlavezető pénzintézet: OTP Bank Nyrt.

Bankszámlaszáma: 11738084-15372923-00000000

mint ellátásért felelős (a továbbiakban: Ellátásért Felelős),

másrészről a

Debreceni Hulladék Közszolgáltató Nonprofit Kft.

Székhelye: 4031 Debrecen, István u. 136.

Képviselője: Varga László ügyvezető

Cégjegyzékszám: 09-09-024450

Adószáma: 24294412-2-09

KSH azonosítója: 24294412-3811-572-09

Számlavezető pénzintézet: Országos Takarékpénztár Bank Nyrt.

Számlaszáma: 11738008-20882370-00000000

KÜJ szám: 103119791

KTJ – azonosító: 100284851

mint közszolgáltató (a továbbiakban: Közszolgáltató),

(együttes említésük esetén a továbbiakban: Szerződő Felek) között az alulírott napon és helyen, az alábbi feltételekkel:

1. Előzmények

1.1. A hulladékról szóló 2012. évi CLXXXV. törvény (a továbbiakban: Ht.) 32/A. §-ban meghatározza az állam, a 33-37/C. §-aiban a települési önkormányzat, a 41-45. §-aiban pedig a közszolgáltató hulladékgazdálkodási közszolgáltatásra vonatkozó általános feladatait. A Ht. 90. § (8) bekezdése szerint hulladékgazdálkodási közszolgáltatást 2014. július 1-jétől csak az a nonprofit gazdasági társaság végezhet, amely hulladékgazdálkodási közszolgáltatási engedéllyel és minősítő okirattal, vagy - a 34. § (3) bekezdésben és a (9) bekezdésben foglaltakra tekintettel - 2015. június 30-át követően kiadott minősítési engedéllyel rendelkezik, valamint a települési önkormányzattal a Ht. hatálybalépését követően és minősítési okirat birtokában hulladékgazdálkodási közszolgáltatási szerződést kötött.

A Ht. 81. § (1) bekezdésében rögzítettek alapján a környezetvédelmi hatóság minősítési engedélyt csak annak a hulladékgazdálkodási engedéllyel rendelkező gazdálkodó szervezetnek adhat, amelyben az állam, a települési önkormányzat vagy a települési önkormányzatok társulása a szavazatok többségével tulajdoni hányada alapján közvetlenül vagy közvetve rendelkezik, és a társaság tulajdonosaként jogosult arra, hogy a vezető tisztségviselők és a felügyelőbizottság tagjai többségét megválassza vagy visszahívja.

Az állami hulladékgazdálkodási közfeladatokat 2016. április 1-jétől az NHKV Nemzeti Hulladékgazdálkodási Koordináló és Vagyonkezelő Zrt. (a továbbiakban: Koordináló szerv) látja el.

- 1.2. A közbeszerzésekről szóló 2015. évi CXLI. törvény (a továbbiakban: Kbt.) 9. § (1) bekezdés i) pontja alapján a Kbt. rendelkezéseit nem kell alkalmazni az 5. § (1) bekezdésében meghatározott ajánlatkérő szervezet olyan jogi személlyel kötött szerződésére, amely felett az ajánlatkérő más ajánlatkérőkkel közösen a saját szervezeti egységei felettihez hasonló kontrollt gyakorol, az ajánlatkérők közösen döntő befolyással rendelkeznek annak stratégiai céljai meghatározásában és működésével kapcsolatos jelentős döntéseinek meghozatalában, valamint amelyben közvetlen magántőke-részesedés nincsen, és amely éves nettó árbevételének több mint 80%-a a kontrollt gyakorló ajánlatkérővel (ajánlatkérőkkel) vagy az ajánlatkérő által e pont szerint kontrollált más jogi személlyel kötött vagy kötendő szerződések teljesítéséből származik.

A közszolgáltató kiválasztásáról és a hulladékgazdálkodási közszolgáltatási szerződésről szóló 317/2013. (VIII. 28.) Korm. rendelet (a továbbiakban: 317/2013. (VIII. 28.) Korm.) 5. § (1) bekezdése szerint ha a közbeszerzési eljárás lefolytatását a Kbt. nem írja elő, a közszolgáltatási szerződésnek az Európai Unió működéséről szóló szerződés 106. cikke (2) bekezdésének az általános gazdasági érdekű szolgáltatások nyújtásával megbízott egyes vállalkozások javára közszolgáltatás ellentételezése formájában nyújtott állami támogatásra való alkalmazásáról szóló, 2011. december 20-i 2012/21/EU bizottsági határozat (a továbbiakban: 2012/21/EU bizottsági határozat) előírásainak kell megfelelnie.

- 1.3. A Közszolgáltató megfelel a Ht. közszolgáltatókra vonatkozó kógens előírásainak és rendelkezik a közszolgáltatás ellátásához szükséges engedélyekkel.

A Közszolgáltató az Ellátásért Felelős és más önkormányzatok 100%-os közös tulajdonában lévő nonprofit gazdasági társaság.

A Szerződő Felek kijelentik, hogy a fentebb hivatkozott jogszabályi feltételeknek megfelelnek, erre tekintettel jogosultak egymással a Ht. 33. és 34. §-ai, és a 317/2013. (VIII. 28.) Korm. rendelet 5. §-a alapján a Kbt. 9. § (1) bekezdése i) pontja szerinti in-house szerződést kötni. Fentieknek megfelelően Felek a hulladékgazdálkodási közszolgáltatás ellátására irányuló in-house szerződés megkötésében állapodnak meg az alábbiak szerint:

2. A szerződés tárgya

2.1. Az Ellátásért Felelős megrendeli, a Közszolgáltató elvállalja **Nagyhegyes Község Önkormányzat** közigazgatási határain belül (a továbbiakban: közszolgáltatási terület) a települési hulladék, valamint ahol a zöldhulladék elszállítását a Közszolgáltató az ingatlanhasználónak felajánlja, a zöldhulladék rendszeres gyűjtésével, átvételével, elszállításával, ártalmatlanításával, kezelésével, továbbá hulladékudvar üzemeltetésével, lomtalanítás szervezésével kapcsolatos feladatok (elkülönített gyűjtőszigetek üzemeltetése, ügyfélszolgálati tevékenység, hatósági kapcsolattartás, tanúsítások és dokumentációik fenntartása) teljes körű ellátását Közszolgáltató jogerős minősítési engedélye, megfelelőségi véleménye a Ht. és végrehajtási rendeletei, valamint az Ellátásért Felelősnek a hulladékgazdálkodási közszolgáltatás ellátásáról szóló **2/2014. (II. 21.)** önkormányzati rendelete (a továbbiakban: Rendelet) rendelkezései alapján.

2.2. A közszolgáltatást a rendelkezésre bocsátott települési hulladék gyűjtéséhez, szállításához rendszeresített, a Rendeletben meghatározott méretű gyűjtőedények felhasználásával, a Rendeletben meghatározott rendszerességgel és módszer szerint kell elvégezni.

2.3. A közszolgáltatás ellátása során a szerződéskötéskor hatályos Rendeletben foglaltak szerint történik az átlagosan elismert hulladékmennyiség és az ingatlanhasználók száma alapján meghatározott úrtartalmú edényzet biztosítása a gyűjtés gyakoriságának megfelelően.

2.4. A rendeltetésszerűen használt gyűjtőedények folyamatos karbantartásáról, szükség szerinti cseréjéről való gondoskodás a szerződéskötéskor hatályos Rendeletben foglaltak szerint történik.

2.5. A szolgáltatással érintett területen ürített települési hulladék átlagosan 6.081.160 liter/év. A gyűjtés és szállítás kb. 989 db (2786 lakos) gyűjtési pontra (természetes személyre és gazdálkodó szervre együtt: ingatlanhasználóra) vonatkozik. A várható gyűjtött települési hulladék mennyisége 725 tonna/év.

3. A Közszolgáltató kötelezettségei

3.1. A közszolgáltatást a Ht. és végrehajtási rendeletei, a Rendelet, valamint a jelen szerződésben hivatkozott előírásokra, illetve a meghatározott feltételekre figyelemmel kell megvalósítania.

3.2. A Közszolgáltató kötelezettsége a Rendeletben meghatározott közszolgáltatás folyamatos és teljes körű ellátása, mely kizárólag törvényben, kormányrendeletben, vagy a Rendeletben meghatározott esetekben szüneteltethető vagy korlátozható.

3.3. A Közszolgáltató a jelen közszolgáltatási szerződésben meghatározott, továbbá a hulladékhierarchiára figyelemmel a Ht-ben, illetve a hulladékgazdálkodási tervben foglalt megelőzési, hasznosítási és ártalmatlanítási célkitűzések elérése érdekében a tevékenysége során alvállalkozót vehet igénybe, amelynek tevékenységéért úgy felel, mintha maga teljesített volna.

3.4. A Közszolgáltató feladata a közszolgáltatás 317/2013. (VIII. 28.) Korm. rendeletben meghatározott rendszer, módszer és gyakoriság szerinti teljesítése, ide értve az évenkénti lomtalanítás és az elkülönített gyűjtés teljesítését is.

3.5. A Közszolgáltató a hulladék szállítását a 317/2013. (VIII. 28.) Korm. rendeletben, a hulladékgazdálkodási közszolgáltatás körébe tartozó hulladékkal kapcsolatos közegészségügyi követelményekről szóló 13/2017. (VI. 12.) EMMI rendeletben foglalt gyakorisággal végzi. Amennyiben az ütemezett szállítás valamilyen okból kimarad, úgy azt a rákövetkező napon soron kívül pótolni kell. A Szerződő Felek a kimaradás tényét jegyzőkönyvben rögzítik.

3.6. A Közszolgáltató a többletként jelentkező települési hulladék elszállítására és ártalmatlanítására szolgáló műanyag zsákot biztosít, az egységnyi díjjal azonos mértékű díjszabás ellenében.

3.7. A Közszolgáltató biztosítja, hogy a számára jogszabályokban előírt követelményeknek és határidőknek a hulladékgazdálkodási közszolgáltatási szerződés hatályának ideje alatt folyamatosan megfelel.

3.8. Közszolgáltató köteles biztosítani a környezetvédelmi hatóság által meghatározott minősítési osztály szerinti követelmények, és a minősítési engedély jelen megállapodás hatálya alatti folyamatos meglétét.

3.9. A Közszolgáltató kötelezettsége a közszolgáltatás teljesítéséhez szükséges mennyiségű és minőségű gépjármű, gép, eszköz, berendezés biztosítása, valamint a szükséges létszámú és képzettségű szakember alkalmazása a mindenkor hatályos jogszabályokban meghatározottak szerint.

3.10. A Közszolgáltató feladata a közszolgáltatás folyamatos, biztonságos teljesítéséhez szükséges fejlesztések és karbantartások elvégzése.

- 3.11.** A Közszolgáltató köteles az ürítés során a közterületre került hulladék összegyűjtéséről, megszüntetéséről gondoskodni.
- 3.12.** A közszolgáltatás körébe tartozó hulladék kezelésére, ártalmatlanítására a Rendeletben meghatározott hulladéklerakó létesítményben kerülhet sor.
- 3.13.** A Közszolgáltató kötelezettsége a közszolgáltatás teljesítésével összefüggő adatkezelési, adatszolgáltatási, valamint meghatározott nyilvántartási rendszer működtetése, és az adatszolgáltatás rendszeres teljesítése.
- 3.14.** A Közszolgáltató kötelezettsége a ingatlanhasználók számára könnyen hozzáférhető helyen ügyfélszolgálat és tájékoztatási rendszer működtetése.
- 3.15.** A Közszolgáltató feladata a fogyasztói kifogások és észrevételek elintézési rendjének kialakítása, működtetése, és megválaszolása.
- 3.16.** A Közszolgáltató köteles minden, a tevékenységével összefüggő, általa okozott kárt megtéríteni.
- 3.17.** A Rendeletben foglaltak alapján, ha van plusz feladat

4. Az Ellátásért Felelős kötelezettségei

- 4.1.** A Közszolgáltató számára szükséges információk szolgáltatása a közszolgáltatás hatékony és folyamatos ellátása érdekében a Ht. 35. § g) pontjában foglaltakra tekintettel
- 4.2.** A közszolgáltatás körébe nem tartozó egyéb hulladékgazdálkodási tevékenységek közszolgáltatással való összehangolásának elősegítése.
- 4.3.** A települési igények kielégítésére alkalmas, hulladék gyűjtésére, szállítására, kezelésére, ártalmatlanítására szolgáló helyek és létesítmények kijelölése.
- 4.4.** A közszolgáltatási területen működő egyéb közszolgáltatások összehangolásának elősegítése.
- 4.5.** A Közszolgáltató kizárólagos közszolgáltatási jogának biztosítása az önkormányzati tulajdonban lévő hulladékgazdálkodási létesítmények vonatkozásában a közszolgáltatási szerződés hatályának időtartama alatt.
- 4.6.** A közszolgáltatási területen a közszolgáltatás igénybevételének kötelező előírása.
- 4.7.** A Rendelet módosításának tervezetéről előzetesen tájékoztatja a Közszolgáltatót, annak elfogadása után a hatályosított, egységes szerkezetbe foglalt Rendeletet megküldi részére.
- 4.8.** Ha az Ellátásért Felelős az ingatlantulajdonosok javára a Rendeletben díjkezdvezményt vagy díjkompenzációt állapít meg, köteles a hulladékgazdálkodási közszolgáltatási díj ezáltal meg nem fizetett összegét megtéríteni a Koordináló szerv javára.
- 4.9.** Köteles a közszolgáltatási szerződést annak megkötését vagy módosítását követően haladéktalanul, de legkésőbb 8 napon belül elektronikus úton megküldeni a Koordináló szerv részére.
- 4.10.** A Rendeletben foglaltak alapján, ha van plusz feladat

5. A közszolgáltatási díj beszedésének és kezelésének szabályai

- 5.1.** A Ht. 47/A. § (1) bekezdése értelmében a hulladékgazdálkodási közszolgáltatási díjat a Magyar Energetikai és Közmű-szabályozási Hivatal javaslatának figyelembevételével a miniszter rendeletben állapítja meg és a Koordináló szerv szedi be. A miniszteri rendelet jelen szerződés megkötésének időpontjáig nem jelent meg
- 5.2.** Az állami hulladékgazdálkodási közfeladat ellátására létrehozott szervezet kijelöléséről, feladatköréről, az adatkezelés módjáról, valamint az adatszolgáltatási kötelezettségek részletes szabályairól szóló 69/2016. (III. 31.) Korm. rendelet (a továbbiakban: 69/2016. (III. 31.) Korm.

rendelet) 10. § (2) alapján a közszolgáltatási díjról a Koordináló szerv negyedévente állít ki számlát 15 napos fizetési határidővel a Közszolgáltató adatszolgáltatása alapján.

5.3. A számlázáshoz szükséges adatot a 69/2016. (III. 31.) Korm. rendelet 20. §-a szerint a Közszolgáltató köteles biztosítani. A nem megfelelő adatszolgáltatásból eredő díjkorrekció esetén minden helyállási kötelezettség a Közszolgáltatót terheli.

5.4. A Közszolgáltató hiányos vagy késedelmes adatszolgáltatása esetén a Koordináló szerv a nem megfelelő adatszolgáltatással érintett ingatlanhasználó tekintetében a Koordináló szerv által legutóbb kiszámlázott közszolgáltatási díjról állít ki számlát. Az ezzel összefüggésben keletkező díjkorrekció esetén minden helyállási kötelezettség a Közszolgáltatót terheli. Az így keletkező közszolgáltatási díjkülönbözet pozitív mérlegét a Koordináló szerv a Közszolgáltatónak fizetendő esedékes szolgáltatási díjba beszámítja.

5.5. A Közszolgáltató hiányos vagy helytelen adatszolgáltatásából eredő, a Koordináló szerv által nem megfelelő adattartalommal kiállított számlákkal kapcsolatos valamennyi következményért a Közszolgáltatót terheli felelősség.

5.6. A Koordináló szerv az adatszolgáltatásból kiindulva megállapítja azon ingatlanok körét, amelyre nincs közszolgáltatási díjfizetés meghatározva az adatszolgáltatásban, ugyanakkor vélelmezhető, hogy az ingatlanal összefüggésben teljesítés történt. A Koordináló szerv e körben jogosult ingyenesen adatot kérni az illetékes hatóságtól a 69/2016. (III. 31.) Korm. rendelet 20. § (1) bekezdés szerinti adatszolgáltatásból hiányzó ingatlanok és szükséges adataik megállapítása érdekében. Az ilyen érintett ingatlanok adatait a Koordináló szerv megküldi a Közszolgáltatónak, és felhívja a Közszolgáltatót, hogy a megküldött ingatlanokon végzett szolgáltatásának megfelelően korrigálja az adatszolgáltatását legkésőbb az értesítés kézhezvételét követő 8 napon belül.

5.7. Az 5.6. pont szerinti korrekciót követően - a Közszolgáltató eltérő adatszolgáltatása hiányában - a Koordináló szerv a közszolgáltatási díjat az ingatlantulajdonosnak számlázza ki.

5.8. Az ingatlanhasználó a Koordináló szerv részére – a teljesített közszolgáltatás alapján, számla ellenében – köteles a hulladékgazdálkodási közszolgáltatási díjat megfizetni. A számlázás és a beszedés a Koordináló szerv feladata.

5.9. A Koordináló szerv a kiszámlázott és az ingatlanhasználó által határidőn belül ki nem fizetett közszolgáltatási díj behajtása érdekében intézkedik. A Koordináló szerv kezeli a közszolgáltatás keretében keletkező kintlévőségeket.

6. A közszolgáltatás finanszírozásának elvei és módszerei

6.1. A Koordináló szerv a Közszolgáltatónak a közszolgáltatási szerződésben rögzített feladataiért a koordináló szerv által fizetendő hulladékgazdálkodási szolgáltatási díjról szóló 13/2016. (V. 24.) NFM rendelet (a továbbiakban: 13/2016. (V. 24.) NFM rendelet) szerint megállapított díjat fizeti.

6.2. A 69/2016. (III. 31.) Korm. rendelet 4.§ (1) bekezdése szerint a szolgáltatási díjban a hulladékgazdálkodási közszolgáltatás teljes közvetlen költsége megtérítésre kerül. Ezért az Ellátásért Felelőst a közszolgáltatás finanszírozásában a 2012/21/EU bizottsági határozatban foglaltak szerinti ellentételezés Közszolgáltató részére történő megfizetési kötelezettsége nem terheli.

6.3. Szerződő Felek rögzítik, hogy a haszonanyag értékesítéséről a Koordináló szerv gondoskodik úgy, hogy a Közszolgáltató valamennyi haszonanyagot köteles a Koordináló szerv által kijelölt szervezetnek átadni. A haszonanyag-értékesítésből eredő bevétel a Koordináló szervet illeti meg.

7. A hulladékgazdálkodási közszolgáltatás minőségi ismérvei

A hulladékgazdálkodási közszolgáltatás minőségi ismérveit a Szerződő Felek a hulladékgazdálkodási közszolgáltatási tevékenység minősítéséről szóló 2013. évi CXXV. törvény 1. mellékletével egyezően határozzák meg. A Pest Megyei Kormányhivatal által jóváhagyott minősítési osztály: A/I.

8. A teljesítés ideje és igazolása

8.1. A közszolgáltatás teljesítésének időpontját a Közszolgáltató javaslata alapján a Rendeletben az Ellátásért Felelős határozza meg, melyről az ingatlanhasználók a Közszolgáltató hirdetményéből értesülnek.

8.2. A teljesítés igazolására a szállító gépjárművek hitelesített adatkommunikációs egységeinek adatai vagy a Közszolgáltató járattevényt szolgáló alapul. A teljesítés igazolására az Ellátásért Felelős képviseletében jogosult személy: **a polgármester**

A teljesítés igazolása során az Ellátásért Felelős a 13/2016. (V. 16.) NFM rendelet 6. §-a szerint jár el.

9. A Szerződő Felek kapcsolattartásért felelős képviselői

Az Ellátásért Felelős részéről:
Bajusz Istvánné polgármester
tel.: +36 (52) 367-011
e-mail: hivatal@nagyhegyes.hu

A Közszolgáltató részéről:
Varga László ügyvezető
tel.: +36 (52) 563-903
e-mail: titkarsag@dhkkft.hu

10. A szerződés időtartama

10.1. A jelen közszolgáltatási szerződés határozott időtartamra, 2019. január 1. napjától 2028. december 31. napjáig jön létre.

10.2. Jelen szerződés megszűnik

- a határozott időtartam lejártával,
- a Közszolgáltató jogutód nélküli megszűnésével,
- közös megegyezéssel,
- felmondással.

10.3. Az Ellátásért Felelős a Polgári Törvénykönyvről szóló 2013. évi V. törvényben (a továbbiakban: Ptk.) meghatározott felmondási okokon túlmenően a Ht. 37. § (1) bekezdésében foglaltak megvalósulása esetén jogosult, míg a Ht. 37. § (1a) bekezdésében foglaltak megvalósulása esetén köteles legfeljebb hat hónapos határidővel felmondani a szerződést. A felmondási idő alatt a Közszolgáltató a hulladékgazdálkodási közszolgáltatást változatlanul ellátja.

10.4. Ha a Kbt. 9. § (1) bekezdés i) pontjában rögzített feltételek már nem állnak fenn, a Kbt. 9. § (5) bekezdése alapján az Ellátásért Felelős a szerződést olyan határidővel jogosult és köteles felmondani, hogy a közfeladat ellátásáról gondoskodni tudjon.

10.5. A Közszolgáltató jogosult felmondani a szerződést a Ptk.-ban meghatározott felmondási okokon túlmenően a Ht. 45. § (2) bekezdésében foglaltak megvalósulása esetén. A felmondási idő

hat hónap.

10.6. A hulladékgazdálkodási közszolgáltatási szerződés megszűnése vagy megszüntetése esetén, továbbá, ha a Közszolgáltató nem rendelkezik minősítési engedéllyel, vagy a Koordináló szerv a megfelelőségi véleményét visszavonta, a Közszolgáltató az új közszolgáltató kiválasztásáig, de legfeljebb hat hónapig a hulladékgazdálkodási közszolgáltatást változatlanul ellátja.

11. Egyéb rendelkezések

11.1. Szerződő Felek tudomásul veszik, hogy a Koordináló szerv jogosult a jelen közszolgáltatási szerződés megfelelőségét vizsgálni.

11.2. Ellátásért Felelős hozzájárul, hogy Közszolgáltató feladatai ellátásához a szükséges mértékben alvállalkozót vegyen igénybe.

11.3. A Közszolgáltató a közszolgáltatás keretében megtagadhatja a hulladék elszállítását, ha:

- a) nem a rendszeresített gyűjtőedényben kerül átadásra a hulladék, vagy
- b) a szállításra átadott gyűjtőedényben a hulladékot a Rendeletben foglaltak megszegésével helyezték el, és azt a Közszolgáltató felhívására sem tették üríthetővé,
- c) a gyűjtőedényben a Rendelet szerint meg nem engedett hulladékot helyeztek el,
- d) a gyűjtőedényben a Rendeletben meghatározottnál több hulladékot helyeztek el, emiatt az túltöltött, túlsúlyos és a gyűjtőedény nem zárható le,
- e) a zöldhulladék és az elkülönítetten gyűjtött hulladék nem a Közszolgáltató által arra rendszeresített gyűjtőedényben kerül átadásra.

11.4. A jelen szerződés módosítására a Szerződő Felek egybehangzó akaratnyilatkozatával, a mindenkor hatályos jogszabályok figyelembevételével kerülhet sor.

11.5. A jelen szerződésben nem szabályozott kérdésekben a mindenkor hatályos vonatkozó jogszabályok, különösen a Ht. és annak végrehajtási rendeletei, a Ptk., valamint a Rendelet szabályai az irányadóak.

11.6. Jogvita esetére a Szerződő Felek értékhatártól függően kikötik a Debreceni Járásbíróság vagy a Debreceni Törvényszék kizárólagos illetékességét. Jogvitájukban nem vesznek igénybe mediátori közreműködést, és az eseti vagy választottbírótság közreműködését is kizárják.

11.7. A Szerződő Felek kijelentik, hogy a nemzeti vagyronról szóló 2011. évi CXCVI. törvény 3. § (1) bekezdés a) pontja alapján átlátható szervezetnek minősülnek.

11.8. A Közszolgáltató kötelezettséget vállal arra, hogy haladéktalanul tájékoztatja az Ellátásért Felelőst, ha az átlátható szervezetre vonatkozó feltételeknek a szervezet már nem felel meg.

A Szerződő Felek jelen közszolgáltatási szerződést annak elolvasása és értelmezése után, mint akaratukkal mindenben megegyezőt jóváhagyólag írták alá.

Jelen szerződés 6 eredeti példányban készült, melyből 3 példány az Ellátásért Felelőst, 3 példány a Közszolgáltatót illeti

Az Ellátásért felelős képviselője a jelen szerződést a a Rendelet **2. § (1) bekezdése** alapján jogosult megkötni.

Nagyhegyes, 2018. december 01. .

Debrecen, 2018.....

.....
Ellátásért Felelős
képviseli: Bajusz Istvánné polgármester

.....
Közszolgáltató
képviseli: Varga László ügyvezető

ELŐTERJESZTÉS
Nagyhegyes Község Önkormányzatának Képviselő-testülete
2018. november 21-i ülésére

Tárgy: Külterületi szántók hasznosítása

Készítette: dr. Kovács Gergely, Cseke Tamás

Előterjesztő: Bajusz Istvánné polgármester

Véleményező bizottság: Településfejlesztési Bizottság

Tisztelt Képviselő-testület!

Tisztelt Bizottság!

Az Önkormányzat a Képviselő-testület 169/2018. (X. 25.) Kt. határozata alapján - Nagyhegyes Község nemzeti vagyonáról és a vagyongazdálkodás szabályairól szóló 13/2012. (IV. 19.) önkormányzati rendelet 13. § (2) bekezdése alapján - zártkörű, meghívásos pályázatot írt ki a tulajdonában álló, alábbi földterületek egyes művelési feladatainak ellátására 2019. január 1. napjától az alábbiak szerint:

Hrsz	AK	Terület (m ²)	Növénykultúra 2018	Növénykultúra 2019
08/2	109,18	27294	takarmánykukorica	napraforgó
010/4	411,7	106825	takarmánykukorica	napraforgó
022/12	381,47	99268	takarmánykukorica	takarmánykukorica
022/61	116,6	29544	takarmánykukorica	takarmánykukorica
069/32	306	79035	napraforgó+ másodvetés zöldítés mustár olaj retek keverékből	takarmánykukorica
041/7	23,36	6073	hagyma	seprűcirok, csemegekukorica
041/8	60,1	16010	seprűcirok	takarmánykukorica
041/9	52,06	13320	burgonya,	seprűcirok
010/8	57,96	18015	takarmánykukorica	napraforgó
693/38	belterület	25971	napraforgó	takarmánykukorica
0439/2	118,79	44657	őszi búza + másodvetés zöldítés mustár olaj retek keverékből	lucerna

A pályázati felhívást elektronikus úton küldtük meg a határozatban foglalt alábbi három cégnek:

1. Nagyhegyesi Állattenyésztő, Termelő, Kereskedelmi és Szolgáltató Kft. (4064 Nagyhegyes, Szoboszlói útfél 077/7.)
2. SZILÁRD-3 Kereskedő, Szolgáltató és Termelő Bt. (4200 Hajdúszoboszló, Bajcsy Zsilinszky utca 22.)
3. Debreceni Egyetem Agrár Kutatóintézetek és Tangazdaság (4032 Debrecen, Böszörményi út 138.)

A megadott határidőn belül **1 db érvényes ajánlatot kaptunk**, amelyet a 2018-as művelést végző Debreceni Egyetem Agrár Kutatóintézetek és Tangazdasága nyújtott be. Az ajánlatot az előterjesztés melléklete tartalmazza.

Növénykultúra	Debreceni Egyetem 2018-as ajánlata (nettó Ft)	Debreceni Egyetem 2019-es ajánlata (nettó Ft)
takarmánykukorica	224.950	249.700

napraforgó	173.000	212.500
seprűcirok	nem adott ajánlatot	121.650

Össességében elmondható, hogy – elsősorban a szolgáltatási önköltség növekedése miatt - kb. 10 %-os emelkedés tapasztalható az árakban. A napraforgó esetében a 2018-as árajánlathoz képest beépítésre került plusz egy gombaölőszeres védekezés (munkadíj és anyagköltség együttesen 18.000 Ft/Ha+áfa), ami az aktuális kórtani helyzet alapján lehet szükséges.

A napraforgó, a takarmány kukorica és a seprűcirok vonatkozásában a **Debreceni Egyetem Agrár Kutatóintézetek és Tangazdaság** pályázatát elfogadásra javaslom.

Kérem a tisztelt Képviselő-testületet, hogy döntsön a mellékelt határozati javaslatról.

Nagyhegyes, 2018. november 14.

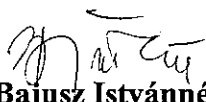
Bajusz Istvánné
polgármester

Határozati javaslat:

Tárgy: Külterületi szántók hasznosítása

Nagyhegyes Község Önkormányzatának Képviselő-testülete a Debreceni Egyetem Agrár Kutatóintézetek és Tangazdaság (4032 Debrecen, Böszörményi út 138.) takarmánykukorica, napraforgó és seprűcirok termesztése vonatkozásában, 2018. október 31. napján kelt ajánlatát elfogadja.

A Képviselő-testület a mezőgazdasági szolgáltatások ellenszolgáltatását a 2018-2019. évi költségvetés terhére biztosítja.

A Képviselő-testület felhatalmazza a polgármestert a mezőgazdasági vállalkozási szerződés aláírására.

Végrehajtásért felelős: Bajusz Istvánné polgármester

Határidő: 2018. december 31.



Tárgy: Ajánlattétel „Külterületi szántók
egyes művelési feladatainak ellátására”-
Nagyhegyes Község Önkormányzata
részére
Mellékelt: 2 db

Nagyhegyes Község Önkormányzata
4064 Nagyhegyes, Kossuth u. 2.

AJÁNLATTÉTEL

Külterületi szántók egyes művelési feladatainak ellátására

Ajánlatkérő neve, címe:

Nagyhegyes Község Önkormányzata 4064 Nagyhegyes, Kossuth u. 2.

Ajánlattevő:

Név: Debreceni Egyetem

Cím: 4032 Debrecen, Egyetem tér 1.

Adószám: 15329750-4-09

Csoport adóazonosító szám: 17782218-5-09

Érintett szervezeti egység: Debreceni Egyetem Agrár Kutatóintézetek és Tangazdaság DTTI,
4032 Debrecen, Böszörményi út 138.

A munka tárgya, illetőleg mennyisége:

Nagyhegyes község területén található külterületi szántók egyes művelési feladatainak ellátása. Ajánlatunkat a rendelkezésre álló talajművelő-, vető-, betakarítógép stb. kapacitásunkat figyelembe véve készítettük el így részajánlat tételnek minősül. E géppark üzemeltetésével a szántóföldi növények termesztés-technológiájának teljes kivitelezése biztosítható. A napraforgó, takarmánykukorica és seprűcirok vonatkozásában tudunk Önök részére szolgáltatást teljes körűen nyújtani, tehát ezen növényi kultúrák művelési feladatainak ellátására kívánunk részajánlatot benyújtani. Továbbá kinyilatkozuk, hogy rendkívüli időjárás esetén jelentkező kapacitás hiány vagy esetleges műszaki probléma esetén bérvállalkozót biztosítunk az adott munkafolyamat kiváló minőségben történő ellátására, ajánlattevő szakmai felügyelete mellett.





Termesztés-technológia

I. Takarmánykukorica

2018. őszi talaj-előkészítés

- | | |
|---|------------------|
| 1. Tárcsázás | 8 000 Ft/ha+áfa |
| 2. Őszi mélyszántás (32-36 cm mélységben) | 26 000 Ft/ha+áfa |

2019. tavasz

- | | |
|--|--------------------|
| 1. Szántás elmunkálás (Väderstad NZA kombinátor) | 8 000 Ft/ha+áfa |
| 2. Műtrágyaszórás | 4 500 Ft/ha+áfa |
| • Pétisó 500 kg/ha | 80 000 Ft/t+áfa |
| 3. Magágykészítés | 8 000 Ft/ha+áfa |
| 4. Vetés (talajfertőtlenítéssel egy menetben) | 9 000 Ft/ha+áfa |
| • hibrid vetőmag javaslat: P9911, P02616 (72 000 db/ha) | 60 000 Ft/80e szem |
| • talajfertőtlenítő szer: Force 1,5 G (12 kg/ha) | 2 100 Ft/kg+áfa |
| 5. Posztmergens gyomirtás | 5 000 Ft/ha+áfa |
| • Laudis (2 l/ha) | 7 500 Ft/l+áfa |
| 6. Sorközművelő kultivátorozás | 5 000 Ft/ha+áfa |
| 7. Sorközművelő kultivátorozás | 5 000 Ft/ha+áfa |
| 8. Betakarítás | 23 000 Ft/ha+áfa |
| 9. Szemszállítás | 140 Ft/q+áfa |
| • (Nagyhegyesen található valamelyik szárító telepre 10 km-en belül) | |
| • 10 t/ha-os várható átlagterméssel kalkulálva | 14 000 Ft/ha+áfa |

- | | |
|-----------------------------|-------------------|
| ➤ Gépi munkák mindösszesen: | 115 500 Ft/ha+áfa |
| ➤ Input anyag felhasználás: | 134 200 Ft/ha+áfa |
| ➤ Mindösszesen: | 249 700 Ft/ha+áfa |





II. Napraforgó

2018. őszi talaj-előkészítés

- | | |
|---|------------------|
| 1. Tárcsázás | 8 000 Ft/ha+áfa |
| 2. Őszi mélyszántás (32-36 cm mélységben) | 26 000 Ft/ha+áfa |

2019. tavasz

- | | |
|--|---------------------|
| 1. Szántás elmunkálás (Väderstad NZA kombinátor) | 8 000 Ft/ha+áfa |
| 2. Műtrágyaszórás | 4 500 Ft/ha+áfa |
| • Péthisó 250 kg/ha | 80 000 Ft/t+áfa |
| 3. Magágykészítés | 8 000 Ft/ha+áfa |
| 4. Vetés (talajfertőtlenítéssel egy menetben) | 9 000 Ft/ha+áfa |
| • vetőmag javaslat: NK Neoma (60 000 db/ha) | 68 000 Ft/150e szem |
| • talajfertőtlenítő szer: Kentaur 5G (8 kg/ha) | 900 Ft/kg+áfa |
| 5. Posztemergens gyomírtás | 5 000 Ft/ha+áfa |
| • Pulsar 40 SL (1,2 l/ha) | 12 500 Ft/l+áfa |
| 6. Sorközművelő kultivátorozás | 5 000 Ft/ha+áfa |
| 7. Sorközművelő kultivátorozás | 5 000 Ft/ha+áfa |
| 8. Gombaölőszeres védekezés | 5 000 Ft/ha+áfa |
| • Pictor (0,5 l/ha) | 26 000 Ft/l+áfa |
| 9. Gombaölőszeres védekezés hidas permetezőgéppel | 5 000 Ft/ha+áfa |
| • Pictor (0,5 l/ha) | 26 000 Ft/l+áfa |
| 10. Betakarítás | 23 000 Ft/ha+áfa |
| 11. Szemszállítás | 140 Ft/q+áfa |
| • (Nagyhegyesen található valamelyik szárító telepre 10 km-en belül) | |
| • 4 t/ha-os várható átlagterméssel kalkulálva 5 600 Ft/ha+áfa | |

- | | |
|-----------------------------|-------------------|
| ➤ Gépi munkák mindösszesen: | 117 100 Ft/ha+áfa |
| ➤ Input anyag felhasználás: | 95 400 Ft/ha+áfa |
| ➤ Mindösszesen: | 212 500 Ft/ha+áfa |





III. Seprűcirok

2018. őszi talaj-előkészítés

- | | |
|---|------------------|
| 1. Tárcsázás | 8 000 Ft/ha+áfa |
| 2. Őszi mélyszántás (32-36 cm mélységben) | 26 000 Ft/ha+áfa |

2019. tavasz

- | | |
|--|------------------|
| 1. Szántás elmunkálás (Väderstad NZA kombinátor) | 8 000 Ft/ha+áfa |
| 2. Műtrágyaszórás | 4 500 Ft/ha+áfa |
| • Pétisó 250 kg/ha | 80 000 Ft/ha+áfa |
| 3. Magágykészítés | 8 000 Ft/ha+áfa |
| 4. Vetés | 9 000 Ft/ha+áfa |
| • Vetőmagot megrendelő biztosítja | |
| 5. Pre-poszt gyomirtás | 5 000 Ft/ha+áfa |
| • Total (5 l/ha) | 980 Ft/l+áfa |
| 6. Posztemergens gyomirtás | 5 000 Ft/ha+áfa |
| • Banvel 480 S (0,5 l/ha) | 16 500 Ft/l+áfa |
| 7. Sorközművelő kultivátorozás | 5 000 Ft/ha+áfa |
| 8. Sorközművelő kultivátorozás | 5 000 Ft/ha+áfa |
| 9. Sorközművelő kultivátorozás | 5 000 Ft/ha+áfa |

Betakarítást megrendelő kézi erővel végzi előzetes tájékoztatás alapján.

- | | |
|-----------------------------|-------------------|
| ➤ Gépi munkák mindösszesen: | 88 500 Ft/ha+áfa |
| ➤ Input anyag felhasználás: | 33 150 Ft/ha+áfa |
| ➤ Mindösszesen: | 121 650 Ft/ha+áfa |





Az input anyagok (műtrágya, vetőmag, növényvédőszer) beszerzési árai becsült árak, ezek beszerzése előtt bekért árajánlat alapján lehet pontosan az árakat meghatározni. Amennyiben a növényvédőszer beszerzéséhez szükséges növényorvosi felügyelet nincs biztosítva, akkor hektáronként 1500 Ft-ért külön megbízás keretében biztosítjuk egyéni vállalkozó bevonásával. (A növényorvosi felügyelet a 43/2010. FVM rendelet alapján minden termelő számára kötelező I. és II. forgalmi kategóriába tartozó növényvédőszer beszerzéséhez).

Továbbá a megadott szükséges anyagmennyiségek és ezekből kalkulált hektáronkénti bekerülési költségek abban az esetben is módosulhatnak, amennyiben kereskedelmi egység csomag a pontos szükséges mennyiség megvásárlását nem teszi lehetővé.

Amennyiben a megrendelő az alaptechnológián túl rendel pl. NPK műtrágya kijuttatást vagy többlet növényvédelmi kezelést, annak kijuttatási díja alkalmanként egyezik az itt megajánlott egységárakkal.

Kelt: Debrecen, 2018. október 31.

.....
Laupe

Prof. Dr. Bács Zoltán

kancellár



1. melléklet

AJÁNLATTEVŐI NYILATKOZAT

a Kbt. 62. § (1) bekezdés valamint a helyi adótarozásra

„ Külterületi szántók egyes művelési feladatainak ellátására”

Alulírott Prof. Dr. Bács Zoltán kancellár, a Debreceni Egyetem (cím: 4032 Debrecen, Egyetem tér 1., adószám: 15329750-4-09, csoport adóazonosító szám: 17782218-5-09) nevében eljáró meghatalmazott képviselő kijelentem, hogy a közbeszerzésekről szóló 2015. évi CXLIII. törvény 62. §-ban foglalt kizárási okok egyike sem vonatkozik cégünkre, továbbá Nagyhegyes Község Önkormányzata adóhatóságánál tartozásunk nem áll fenn.

Kelt: Debrecen, 2018. október 31.

.....
Cégszerű aláírás



2. melléklet

PÁLYÁZÓ CÉG BEMUTATÁSA

„Külterületi szántók egyes művelési feladatainak ellátására”

A vállalkozó (ajánlattevő)	
Cégszerű megnevezése:	Debreceni Egyetem (érintett szervezeti egység: DE AKIT DTTI, 4032 Debrecen, Böszörményi út 138.)
Cégformája:	felsőoktatási intézmény
Székhelye:	4032 Debrecen, Egyetem tér 1.
Levelezési címe:	4002 Debrecen, Pf. 400
Számlavezető pénzüintézete:	Magyar Államkincstár
Bankszámlaszáma:	10034002-00282936-00000000
Adószáma, csoport adóazonosító száma:	15329750-4-09 17782218-5-09
Vezetőjének neve, telefonszáma:	Prof. Dr. Bács Zoltán kancellár +36 52 512-700
Jelen eljárásban a képviselőre kijelölt személy neve, telefonszáma:	Dr. Vad Attila +36 30 709-3003
Kijelölésre jogosult személy cégszerű aláírása:	
Elektronikus elérhetőség (e-mail cím)	vadattila@agr.unideb.hu

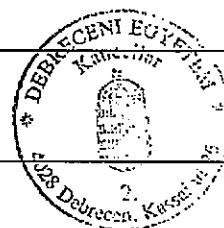

ELŐTERJESZTÉS
Nagyhegyes Község Önkormányzatának Képviselő-testülete
2018. november 21-i ülésére

Tárgy: Kiegészítő támogatás a Startmunka programhoz

Készítette: dr. Kovács Gergely

Előterjesztő: Bajusz Istvánné polgármester

Véleményező bizottság: Településfejlesztési Bizottság

Tisztelt Képviselő-testület!

Tisztelt Bizottság!

Nagyhegyes Község Önkormányzatát a Belügyminisztérium, mint a 2018. évi közfoglalkoztatási programok megvalósítása során kiemelkedő szakmai munkát végző önkormányzatot szakmai elismerésben részesítette. A díj ünnepélyes átadására november 6-án került sor a Belügyminisztérium színháztermében.

Az elismerés mellett az önkormányzat megkezdett munkája folytatásához és a közfoglalkoztatási programja továbbfejlesztéséhez 10 millió Ft összegű támogatásban részesült. A támogatási összeg közfoglalkoztatás keretében történő felhasználásáról a kedvezményezett dönthet, egyeztetve a járási hivatallal és a kormányhivatallal, valamint a Belügyminisztérium szakmai és területi koordinátorával.

A Hajdú-Bihar Megyei Kormányhivatal Foglalkoztatási Osztályától kapott tájékoztatás alapján legkésőbb 2018. november 19-ig kell benyújtani a 2018. évi helyi sajátosságok mintaprogram módosítását az erre a célra rendszeresített KTK programban. A lehetőségeinket determinálta továbbá, hogy a támogatást még az idei évben fel kell használni és azzal el kell számolni. A szűkös időkeret miatt ingatlan vásárlását nem tartottuk kivitelezhetőnek, míg a programban is használható erő- és munkagép beszerzése másik pályázati forrásból már megvalósult.

Egyeztetve a Foglalkoztatási Osztállyal, a Kormányhivatallal és a Belügyminisztérium szakmai és területi koordinátorával, az alábbi beszerzéseket tartjuk indokoltnak:

- 1 db Nissan Navara pick up típusú kisteherautó, amely anyag- és terményszállításban, a munkaerő szállításában, a területek bejárásában, valamint egyéb logisztikai feladatok ellátásában segítséget nyújthat mind az önkormányzat szakemeberi, mind a mezei őrszolgálat tagjai számára;
- 1 db kéttengelyes utánfutó, amely a pick up-hoz csatlakoztatható lesz, és a későbbiekben – szintén a startmunka program keretében – beszerzésre kerülő építési földmunkagép szállításához vehető igénybe.

Kérem a tisztelt Képviselő-testületet, hogy döntsön a mellékelt határozati javaslatról.

Nagyhegyes, 2018. november 14.

Bajusz Istvánné
polgármester

Határozati javaslat:**Tárgy: Kiegészítő támogatás a Startmunka programhoz**

Nagyhegyes Község Önkormányzatának Képviselő-testülete egyetért, hogy az önkormányzat megkezdett munkája folytatásához és a közfoglalkoztatási programja továbbfejlesztéséhez a Belügyminisztériumtól kapott 10 millió Ft összegű támogatást az alábbi beszerzésekre fordítsa:

- 1 db Nissan Navara pick up típusú kisteherautó, amely anyag- és terményszállításban, a munkaerő szállításában, a területek bejárásában, valamint egyéb logisztikai feladatok ellátásában segítséget nyújthat mind az önkormányzat szakemberi, mind a mezei őrszolgálat tagjai számára;
- 1 db kéttengelyes utánfutó, amely a pick up-hoz csatlakoztatható lesz, és a későbbiekben beszerzendő építési földmunkagép szállításához vehető igénybe.

Végrehajtásért felelős: Bajusz Istvánné polgármester

Határidő: 2018. december 31.

ELŐTERJESZTÉS
Nagyhegyes Község Önkormányzatának Képviselő-testülete
2018. november 21-i ülésére

Tárgy: Béren kívüli juttatás a közszférában foglalkoztatottak részére.

Készítette: dr. Kovács Gergely jegyző
Előterjesztő: Bajusz Istvánné polgármester

Véleményező bizottság: Pénzügyi és Ügyrendi Bizottság

Tisztelt Képviselő-testület!
Tisztelt Bizottság!

1. A 2018. évi költségvetésben a Polgármesteri Hivatal köztisztviselőinek, illetve munkavállalóinak személyi jellegű juttatásai kiemelt előirányzaton belül mindösszesen **1.171.316,- Ft** megtakarítás keletkezett. A bérmegtakarítás oka elsősorban egy fő köztisztviselői státusz tartós üresedése.

Az önkormányzat 2018. évi költségvetéséről szóló 1/2018. (II.22.) önkormányzati rendelete 10. § (3) bekezdése alapján *„a feladat elmaradásából származó személyi és dologi megtakarítások felhasználására csak a Képviselő-testület engedélyével kerülhet sor.”*

A bérmegtakarítás összege (mely csak részben származik feladat-elmaradásból) alkalmas lenne a köztisztviselők munkájának elismerésére és a jövőbeni motiválásukra egyaránt. Mivel 2018. évi munka elismeréséről van szó, a maradványt 2018. november 30. napjáig kell felhasználni.

2. A korábbi évekhez hasonlóan javaslom, hogy 30.000,- Ft béren kívüli juttatásról (Erzsébet ajándék-utalvány) döntsön a Képviselő-testület valamennyi az intézményrendszerben dolgozó, a tárgyévben legalább 180 nap munkaviszonnyal rendelkező munkavállaló (59 fő) részére, kivéve a Polgármesteri Hivatalban foglalkoztatott munkavállalókat. Ennek költségvonzata a járulékokkal együtt **2.490.567 Ft**, melyet az intézmények saját forrásából (kiadási előirányzat megtakarításából: bérmegtakarításból, illetve dologi kiadások előirányzataiból) biztosítanak.

3. Többek között a Belügyminisztériumtól kapott komoly szakmai elismerés miatt javaslom továbbá az önkormányzattal vagy valamely intézményével közfoglalkoztatási jogviszonyban álló munkavállalók munkájának elismerését is, amennyiben a tárgyévben legalább 180 nap munkaviszonnyal/közfoglalkoztatási jogviszonnyal rendelkeznek. Az ő jutalmazásukra járulékokkal együtt **1.407.100,- Ft** átcsoportosítását javaslom az önkormányzat, valamint az intézmények személyi és dologi jellegű megtakarításai terhére.

Kérem a Képviselő-testületet, hogy döntsön az alábbi határozati javaslatokról.

Nagyhegyes, 2018. november 15.

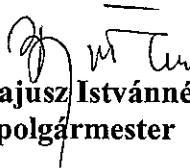
Bajusz Istvánné
polgármester

1. határozati javaslat:

Tárgy Bérmeztakarítás átcsoportosítás engedélyezése

Nagyhegyes Község Önkormányzatának Képviselő-testülete az önkormányzat 2018. évi költségvetéséről szóló 1/2018. (II. 22.) önkormányzati rendelete 10. § (3) bekezdésében foglalt felhatalmazása alapján engedélyezi a Nagyhegyesi Polgármesteri Hivatalnál keletkezett bérmeztakarítás felhasználását a hivatali dolgozók anyagi elismerésére.

Végrehajtásért felelős: Bajusz Istvánné polgármester, dr. Kovács Gergely jegyző

Határidő: 2018. november 30.

2. Határozati javaslat:

Tárgy: Béren kívüli juttatás intézményi dolgozók részére

Nagyhegyes Község Önkormányzatának Képviselő-testülete a költségvetési szerveinél - a Polgármesteri Hivatal kivételével - jelenleg is jogviszonyban álló, a 2018. évben legalább 180 nap aktív jogviszonnal rendelkező valamennyi közalkalmazottat és a Munka Törvénykönyve hatálya alá tartozó munkavállalót időarányosan (ledolgozott hónapok, rész, illetve teljes munkaidő figyelembevételével) egyszeri 30.000 Ft/fő béren kívüli (egyéb) juttatásban részesíti az intézmények saját költségvetési előirányzata terhére.

Végrehajtásért felelős: Bajusz Istvánné polgármester

Határidő: 2018. november 30.

3. Határozati javaslat:

Tárgya: Közfoglalkoztatottak jutalmazása

Nagyhegyes Község Önkormányzatának Képviselő-testülete a 2018. évben az önkormányzattal, az Idősek Házával, vagy a Tündéerkert Óvoda és Bölcsőde költségvetési szervekkel közfoglalkoztatási jogviszonyban álló munkavállalók teljesítményét egyszeri juttatás (Erzsébet ajándékutalvány) formájában kívánja elismerni az alábbi szempontrendszer alapján:

1. A jutalmazásra jogosult az, aki 2018. január 1. és 2018. november 15. napja között legalább 180 napig jogviszonyban állt az önkormányzattal, vagy valamely intézményével, illetve aki közfoglalkoztatásra épülő GINOP programban van foglalkoztatva legalább 180 napja.
2. Nem jogosult juttatásra:
 - a) aki jelenleg nem áll már közfoglalkoztatási jogviszonyban, vagy munkaviszonyban az önkormányzattal, vagy valamely költségvetési szervével,
 - b) akinek a közfoglalkoztatási jogviszonya vagy munkaviszonya a 2018. évben nem éri el a 180 napot,
3. A kereten belül differenciálásra - az intézményvezető, az önkormányzat foglalkoztatottjai vonatkozásában pedig a műszaki vezető véleményét kikérve – a polgármester jogosult azzal a kikötéssel, hogy minden közfoglalkoztatott minimum 10.000, maximum 30.000 Ft nettó jutalomban részesül.

A Képviselő-testület az összesen 30 fő jutalmazására járulékokkal együtt **1.407.100,- Ft** keretösszeget biztosít az önkormányzat, valamint az intézmények személyi és dologi jellegű megtakarításai terhére.

Végrehajtásért felelős: Bajusz Istvánné polgármester, Kovácsné Biri Irma, Nagy Krisztián műszaki vezető

Határidő: 2018. november 30.

ELŐTERJESZTÉS
Nagyhegyes Község Önkormányzatának Képviselő-testülete
2018. november 21-i ülésére

Tárgy: Nagyhegyesi Nebuló Alapítvány kérelme

Készítette: dr. Kovács Gergely jegyző

Előterjesztő: Bajusz Istvánné polgármester

Véleményező bizottság: Pénzügyi és Ügyrendi Bizottság,

Tisztelt Képviselő-testület!

Tisztelt Bizottság!

A Nagyhegyesi Nebuló Alapítvány kuratóriumi elnöke, Szatmáriné Máté Éva kérelemmel fordult a Képviselő-testülethez, melyben kéri a Civil keretből elnyert 1.750.000,-Ft önkormányzati támogatásból 550.000,-Ft átcsoportosítását másik jogcímekre. (a kérelem az előterjesztés mellékletét képezi.)

Mivel a támogatás jogcímenkénti bontása a támogatási szerződésben is szerepel, ezért szükségszerű a támogató Képviselő-testület hozzájárulása is a szerződés módosításához.

Kérem a tisztelt Képviselő-testületet, hogy döntsön a mellékelt határozati javaslatról.

Nagyhegyes, 2018. november 15.

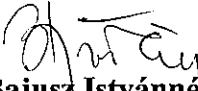
Bajusz Istvánné
polgármester

Határozati javaslat:**Tárgya: Támogatási szerződés módosítása**

Nagyhegyes Község Önkormányzatának Képviselő-testülete a Nagyhegyesi Nebuló Alapítvány kérelmét támogatja, és a 2018. április 25. napján megkötött támogatási szerződés 3. pontjának módosításához hozzájárul az alábbiak szerint:

A támogatás összege a Képviselő-testület 54/2018. (III. 21.) Kt. határozata alapján 1.750.000,- Ft, azaz egymillió-hétszázötvenezer forint az alábbi jogcímenek:

Támogatás jogcíme	Támogatás összege (Ft)
<i>Erdei iskola szállásköltség, polgárőrök költségei</i>	<i>520.000</i>
<i>A tanulók részére színházbérlet vásárlása</i>	<i>280.000.-</i>
<i>3 alkalommal „Osztálytermi előadás” szervezése. 30 fő/előadás létszámmal</i>	<i>83.680.-</i>
<i>Filharmónia bérlet vásárlás: 3 előadás, 18 darabos bérlet útiköltséggel együtt</i>	<i>80.000.-</i>
<i>Jutalmazás: Kulturális rendezvények, kiállítások látogatása (belépők és útiköltség)</i>	<i>314.780.-</i>
<i>Hozzájárulás a gyermeknapi programok lebonyolításához, (előadók, játékok)</i>	<i>100.000.-</i>
<i>5 napos angol és német nyelvi tábor támogatása Földesen (28 fő)</i>	<i>220.000.-</i>
<i>5 napos edzőtábor támogatása Földesen (28 fő)</i>	<i>151.540.-</i>
Összesen:	1.750.000.-

Végrehajtásért felelős: Bajusz Istvánné polgármester

Határidő: 2018. december 31.

Érk: 2018 NOV 14.

Nagyhegyes Község Önkormányzatának
Képviselő testülete

Ügyiratszám: NH/1765-2/2018 /Üi. K.T.

Nagyhegyes
Kossuth u. 2.sz.
4064

Tárgy:
átcsoportosítási kérelem

Tisztelt Cím!

Nagyhegyes Község Önkormányzata 54/2018. (III. 21.). Kt. határozata alapján 2018. április 25.-én támogatási szerződést kötött a Nagyhegyesi Nebuló Alapítvánnyal, 1.750.000 Ft támogatási összegben.

Szatmáriné Máté Éva, mint a Nagyhegyesi Nebuló Alapítvány (4064 Nagyhegyes, Kossuth u. 39.sz.) elnöke, azzal a kéréssel fordulok Önökhöz, hogy támogatási szerződés alábbi jogcímeiben a következő átcsoportosítást engedélyezni szíveskedjen:

Támogatás jogcíme	Eredeti támogatási összege	Módosított támogatási összeg
5 napos edzőtábor támogatása Földesen	220.000.-	151.540.-
Jutalmazás, kulturális rendezvények látogatása (belépők és útiköltség)	240.000.-	314.780.-
3 alkalommal „Osztálytermi előadás” szervezése	90.000.-	83.680.-
Összesen:	550.000.-	550.000.-

Debrecen, 2018. november 14.

Szatmáriné Máté Éva

Szatmáriné Máté Éva
kuratóriumi elnök
Nagyhegyesi Nebuló Alapítvány

TÁJÉKOZTATÓ
Nagyhegyes Község Önkormányzatának Képviselő-testülete
2018. november 21-i ülésére

Tárgy: Tájékoztató a két ülés között eltelt időszak eseményeiről

Készítette: dr. Kovács Gergely jegyző, dr. Pinczés Róbert szociális ügyintéző Cseke Tamás településfejlesztési referens

Előterjesztő: Bajusz Istvánné polgármester

Tisztelt Képviselő-testület!

1. 2018. október 18. és 2018. november 14. között szociális és gyermekvédelmi ügyekben a Képviselő-testület által átruházott hatáskörben eljárva a Polgármester az alábbi ügyeket látta el:

Ügy típusa	Beérkezett kérelmek száma	Megállapított ellátások száma	Elutasított kérelmek, megszüntetett ellátások száma	Vállalt kötelezettség
Szociális ügyek:				
Rendkívüli segély	0	0	0	0,- Ft
Temetési segély	1	1	0	28.500,- Ft
Hulladékszállítási díj átvállalása	0	0	0	100 %
Egyszeri tűzifa segély	8	2	6	20 q
Katasztrófasegély	0	0	0	0,- Ft
Gyógyszertámogatás	0	0	0	0, -Ft
Első lakáshoz jutók tám.	1	1	0	250.000,- Ft
Gyermekvédelmi ügyek:				
Tanévkezdési támogatás	0	0	0	0,- Ft.
Babátámogatás	1	1	0	50.000,- Ft
Rendkívüli gyermekvédelmi támogatás	1	1	0	24.000,- Ft
Sajátos nevelési igényű gyermekek közlekedési kedvezménye	0	0	0	50%

2. Adósságkonszolidációs támogatás elszámolása

A 2016. évi központi költségvetésről szóló 2015. évi C. törvény 3. melléklet II. 8. pontja alapján önkormányzatunknak megítélt 44 millió forintos támogatás (Mátyás király, Jókai, Hunyadi, Bartók Béla, Csokonai, Akácfa utcák burkolatfelújítási munkáinak) záró beszámolóját jóváhagyták.

3. Elepi klubszoba csőtörés

2018. augusztus végén a TRV Zrt. szakemberei jelezték, hogy a belső hálózatban valamilyen hiba lehet mert közel 5000m³ víz folyt el néhány hónap alatt. A hiba feltátás során kiderül, hogy a kerti csapnál, valamint egy „t” elágazásnál is szivárgás van. A hibákat megszüntettük, de a nagy összegű számla miatt kértük az óra hitelesítésének elvégzését.

Vélhetően a számla összege a szennyvízdíj összegével mérséklődni fog, így csak ~1,2 millió forintot kell megfizetni. A probléma rendezésére a biztosítóval is felvettük a kapcsolatot.

4. Idősek háza fogyasztás változás

Az MVM Partner Zrt. a mértékadó éve fogyasztás vizsgálatokor közel 13.000,- kWh-val megemelte az Idősek Háza éves villamosenergia igényét. A változás vizsgálatokor kiderült, hogy a villamos energiát termelő napelem egyik szakaszában biztosíték kiégés miatt az áramtermelés csak részlegesen üzemelt. A részleges üzemelés miatt az intézmény „mérhető fogyasztása” ez által megemelkedett. A hiba elhárításával várhatóan a mért fogyasztás is normalizálódik. A szerelők ismételten felhívták az érintett intézmény dolgozóit, hogy mire figyeljenek az inverterek ellenőrzése során. A csőtörésből és a villamos energia veszteségből adódó károk minimálisra csökkentése érdekében további intézkedések szükségesek az intézményvezetők és érintettek irányába, hogy azok folyamatos és tudatos kontroll alatt maradjanak.

5. MFG Zrt. vízbekötés

A Magyar Földgáztároló Zrt. a „Déli” telepen lévő elszámolási vita miatt önálló hálózatot épít az „Északi” és „Déli” telepe között. Az „Északi” telep vízellátását a Micsurin utcán becsatlakozó távezetésekről közvetlenül kívánja megtáplálni. Ezzel a beruházással csökken a nagy vízelvétel miatt nyomásingadozás, melyet a Béke úti nyomásfokozó idéz elő a „Déli” telep vízellátása során. A beruházásához a tulajdonosi és közútkezelői hozzájárulást adtuk ki az alábbi feltétellel:

- A Kossuth utca 1.- 1/b ingatlanok előtti utcára merőleges parkoló felbontásával járó helyre állításánál a teljes parkoló újra aszfaltozását (járdától az úttest széléig) és festését el kell végezni.
- az új mérő és az északi telep között található idegen ingatlanok rákötését, ha az a beruházó szándékaival nem ellentétes lehetőséget kell biztosítani.

6. Turisztikai pályázat hiánypótlása

„Környezeti adottságokra épülő turizmusfejlesztés” című és VP6-19.2.1.-40-2-17 kódszámú az Alkotmány utca 3. szám alatti ingatlan szálláshellyé alakítását tartalmazó pályázat hiánypótlási felhívását 2018. november 08-án teljesítettük. Mellékelem a hiánypótláskor készült üzleti tervet.

Tájékoztatom a Képviselő-testületet, hogy a Kráter-tó fejlesztésére beadott pályázat hiánypótlását az egyesület nem tudta teljesíteni (teljes akadálymentesítést többbe került volna, mint a megpályázott összeg).

7. Meliorációs út erógép beszerzés pályázat

Külterületi helyi közutak fejlesztése, önkormányzati utak kezeléséhez, állapotjavításához, karbantartásához szükséges erő- és munkagépek beszerzése című, VP6-7.2.1-7.4.1.2-16 kódszámú felhívás változás bejelentését a támogató szervezetnél elfogadták, mely szerint az uniós szabványnak nem megfelelő MTZ traktor helyet 1 db Solis 75 CRDI típusú traktort szerezzünk be. A bekért ajánlatok alapján a legalacsonyabb összegű ellenszolgáltatás nyújtó Umwelt Kft-vel (6278 Szeged, Fonógyári út 10.) kötöttünk szerződés a gépek beszerzésére (Traktor + gréder bruttó 12.522.200,- Ft).

Nagyhegyes, 2018. november 14.

Bajusz Istvánné
polgármester



BELÜGYMINISZTERIUM

POGÁCSÁS TIBOR
önkormányzati államtitkár

Iktatószám: BMÖGF/ 95 - 446 /2018.

Bajusz Istvánné
polgármester asszony részére

Tárgy: Elszámolás elfogadása
Ügyintéző: Hudák Tímea
Telefon: 1/441-1599
e-mail: timea.hudak@bm.gov.hu

Nagyhegyes Község Önkormányzata

Nagyhegyes
Kossuth u. 2.
4064

Tisztelt Polgármester Asszony!

Nagyhegyes Község Önkormányzata az adósságkonszolidációban részt nem vett települési önkormányzatok fejlesztési támogatásból a Magyarország 2016. évi központi költségvetéséről szóló 2015. évi C. törvény 3. melléklet II. 8. pontja alapján 44 000 000 Ft támogatásban részesült.

Nagyhegyes Község Önkormányzata által megküldött záró beszámolót köszönettel vettem.

Tájékoztatom polgármester asszonyt, hogy a támogatás felhasználásáról készült beszámolót elfogadom.

Engedje meg, hogy ezúton fejezzem ki elismerésemet munkájáért, melynek eredményeképpen sikeresen felhasználták a támogatást. Polgármester asszony munkájához további sok sikert kívánok.

Budapest, 2018. október. „12”

Üdvözlettel:

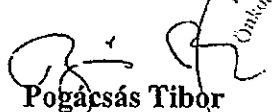
Pogácsás Tibor
Nagyhegyesi
Polgármesteri Hivatal



Érk: 2018 OKT 31.

Ügyiratszám: NH/ 110-8/ 2018.

Vevő (fizető) azonosító száma: 20229433

3 / 3 oldalszám

Vevő (fizető) neve: Nagyhegyes Község Önkormányzata

Vevő (fizető) címe: 4064 Nagyhegyes Kossuth utca

2.

Vevő (fizető) adószáma: 15728393-2-09

Szerződéses folyószámla: 700000017483

Számla sorszáma: 8000004168

Fizetési mód: Banki átutalás

Teljesítés időpontja: 2018.09.28

Számla kelte: 2018.09.07

A szolgáltatás megnevezése:

Víziközmű-szolgáltatás

SZÁMLARÉSZLETEZŐ

Elszámolt mennyiség ivóvíz: 5275 m3

szennyvíz: 5275 m3

Árszabás: Gazdálkodó víz- és csatornaszolgáltatás

5

Tétel megnevezése	Elszámolt időszak	Mérőállás (induló,záró)	Elszámolt mennyiség, és mértékegység	Nettó egységár és mértékegység	Nettó díj (Ft)	Áfa (%)	Bruttó díj (Ft)
Ivóvíz szolgáltatás alapdíj* vagy átalánydíj	2018.07.01 - 2018.08.31		2 hó	200,00 Ft/hó	400	27	508
50003 számú vízmérőn mért ivóvíz fogyasztással arányos díj	2018.07.01 - 2018.08.31	466 - 5741	5275,000 m3	207,00 Ft/m3	1 091 925	27	1 386 745
Szennyvízelvezetés és tisztítás alapdíj* vagy átalánydíj	2018.07.01 - 2018.08.31		2 hó	220,00 Ft/hó	440	27	559
50003 számú mérőn mért elvezetett mennyiséggel arányos szennyvízdíj	2018.07.01 - 2018.08.31	466 - 5741	5275,000 m3	283,00 Ft/m3	1 492 825	27	1 895 888
Áthárított vízterhelési díj	2018.07.01 - 2018.08.31		5275,000 m3	3,90 Ft/m3	20 573	27	26 128
Kerekítés(ÁFA)							-1
Bruttó számlaérték összesen**							3 309 827
Fizetendő összeg							3 309 827

Áfa összesítő(Ft) 703 664

A nyilvántartás szerinti folyószámla-egyenlege a számla kibocsátásakor: 3 314 124 Ft

Tájékoztató adatok:

*Az alapdíj fogyasztástól függetlenül fizetendő.

**A rezsicsökkentés a fogyasztókat a 2013. január 31-én hatályos árképzés szerinti bruttó számlaérték alapulvételével illeti meg, a tétel a már csökkentett összeget tartalmazza.

Fogyasztás megállapításának módja: Leol - leolvasás a víziközmű-szolgáltató által

Következő leolvasás várható időpontja: 2018.08.11 és 2018.08.31 között

Bekötési vízmérő pontossági osztálya: B

Átutalással történő számla kiegyenlítés esetén a közlemény rovatban tüntesse fel a 200048611277 befizető azonosítót!

Köszönjük!

Felhasználási hely száma: 0021024325

Áfa táblázat:

Pénznem	ÁFA %	Nettó díj	ÁFA érték	Bruttó érték
Ft	27	2 606 163	703 664	3 309 827

Tájékoztatjuk, hogy igény esetén, amennyiben a számla egy havi mennyiséget meghaladó fogyasztást tartalmaz jelen számla kiegyenlítésére részletfizetési lehetőséget biztosítunk. A számlán szereplő nyilvántartás szerinti folyószámla-egyenlege tájékoztató jellegű.

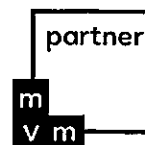

Idősek Háza
Nagyhegyes
Rákóczi utca 2.
4064

Ügyintéző: Dzuris Norbert
Telefon: +36 1 304 2858

Tárgy: Tájékoztatás a Mértékadó Éves Fogyasztás változásáról (vevőkód: 100059058)

Tisztelt Ügyfelünk!

Hivatkozással a villamos energia kereskedelmi szerződésünkre, ezúton tájékoztatjuk Önöket, hogy a profil elszámolású fogyasztási helyek tekintetében az Elosztói Engedélyestől kapott mérési adatok szerint a számlázás alapját képező Mértékadó Éves Fogyasztás (MÉF) értéke a részletező szerint automatikusan módosításra került.

A havi számlákon a MÉF időarányos része kerül kiszámlázásra.

A korrekt évközi számlázás érdekében kérjük soron kívül jelezni, ha a módosítás nem megfelelő.

Kérdés esetén készséggel állunk rendelkezésükre az ugyfelszolgalat@mvmp.hu e-mail címen.

Budapest, 2018.09.03

Tisztelettel:

Kendi Zsolt sk.
Háttérműveleti osztályvezető

MVM PARTNER ZRT.

1031 Budapest, Szentendrei út 207-209. • Levélcím: H-1255 Budapest 15., Pf. 77.
Ügyfélszolgálat: +36 (80) 224 422 • Tel.: +36 (1) 304 2169 • Fax: +36 (1) 202 0134
www.mvmpartner.hu • mvmp@mvmp.hu • Cégjegyzékszám: 01-10-044818 – Fővárosi Törvényszék Cégbírósága

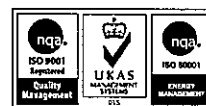

| 1. oldal

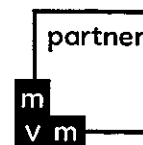

RÉSZLETEZŐ

Idősek Háza

Sorsz.	Cím			MÉF(kWh)	
	Mérési pont azonosító (POD)	Fogy.hely azonosító	Elosztói engedélyes	Korábbi	Új
1	4064 Nagyhegyes Rákóczi utca 2.			7 040	20 455
	HU000130-11-S000000000000000036824	794905	E.ON Tiszántúli Áramhálózati Zrt.	2018.09.01	

Elosztói engedélyesek telefonszáma:

Elosztói engedélyes neve	Elosztói engedélyes telefonszáma
ELMŰ Hálózati Kft.	40/383-838
ÉMÁSZ Hálózati Kft.	40/282-828
E.ON Dél-dunántúli Áramhálózati Zrt.	40/545-545; (20), (30), (70)/45-99-600
E.ON Észak-dunántúli Áramhálózati Zrt.	40/220-220; (20), (30), (70)/45-99-666
E.ON Tiszántúli Áramhálózati Zrt.	40/210-210; (20), (30), (70)/45-99-622
MAVIR Zrt.	-
NKM Áramhálózati Kft.	62/565-600

MVM PARTNER ZRT.

1031 Budapest, Szentendrei út 207-209. • Levélcím: H-1255 Budapest 15., Pf. 77.

Ügyfélszolgálat: +36 (80) 224 422 • Tel.: +36 (1) 304 2169 • Fax: +36 (1) 202 0134

www.mvmpartner.hu • mvmp@mvmp.hu • Cégjegyzékszám: 01-10-044818 – Fővárosi Törvényszék Cégbírósága



| 2. oldal



HAJDÚK
VIDÉKFEJLESZTÉSI
EGYESÜLETE

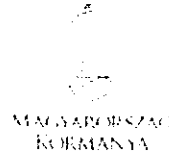

Európai Unió
Európai Mezőgazdasági
Vidékfejlesztési Alap



Magyarországba Beruházó Európa

Hajdúk Vidékfejlesztési Egyesülete

4220 Hajdúböszörmény, Bocskai István tér 1.

4. sz melléklet

Üzleti terv Kitöltési útmutató alapján

Környezeti adottságokra épülő turizmusfejlesztés című pályázati felhívás

A felhívás kódszáma: VP6-19.2.1.-40-2-17

Tartalomjegyzék

Bevezető	Hiba! A könyvjelző nem létezik.
<i>I. Megalapozottság és fenntarthatóság</i>	<i>2</i>
<i>II. Innovatív tartalom.....</i>	<i>10</i>
<i>III. Pénzügyi terv</i>	<i>12</i>
<i>IV Költséghatékonyság</i>	<i>15</i>
<i>V. Környezeti és klíma-adaptációs szempontok érvényesítése.....</i>	<i>15</i>



Európai Mezőgazdasági Vidékfejlesztési Alap:
a vidéki területekbe beruházó Európa





HAJDUK
VIDÉKFEJLESZTÉSI
EGYESÜLETE

MAGYARORSZÁGI
KORMÁNY

Európai Unió
Európai Mezőgazdasági
Vidékfejlesztési Alap



A vidéki területekbe beruházó Európa

I. Megalapozottság és fenntarthatóság

1. Ismertesse, hogy jelenleg milyen tevékenysége(ke)t végez, és ez(eke)t mióta folytatja!

(1500 karakter)

Ismertesse fő tevékenység(e)i!

A támogatást igénylő Nagyhegyes Község Önkormányzata. Az Önkormányzat alaptevékenysége Általános közigazgatás (TEAOR 8411), alaptevékenységének államháztartási szakágazata: Helyi önkormányzatok és társulások igazgatási tevékenysége (841105).

A helyi önkormányzatok feladatairól a „2011. évi CLXXXIX. törvény Magyarország helyi önkormányzatairól” rendelkezik, melynek II. fejezetében szerepelnek az önkormányzati feladat- és hatáskörök.

13 § (1) A helyi közügyek, valamint a helyben biztosítható közfeladatok körében ellátandó helyi önkormányzati feladatok különösen:

1. településfejlesztés, településrendezés;
2. településüzemeltetés
3. a közterületek, közintézmény elnevezése;
4. egészségügyi alapellátás,
5. környezet-egészségügy;
6. óvodai ellátás;
7. kulturális szolgáltatás;
8. * gyermekjóléti szolgáltatások és ellátások;
- 8a.*szociális szolgáltatások és ellátások, amelyek keretében települési támogatás állapítható meg;
9. lakás- és helyiséggazdálkodás;
10. a területén hajléktalanná vált személyek ellátásának és rehabilitációjának, valamint a hajléktalanná válás megelőzésének biztosítása;
11. helyi környezet- és természetvédelem, vízgazdálkodás, vízkárelhárítás;
12. honvédelem, polgári védelem, katasztrófavédelem, helyi közfoglalkoztatás;
13. helyi adóval, gazdaság szervezéssel és a turizmussal kapcsolatos feladatok;
14. stb.

Nagyhegyes Község Önkormányzat Képviselő testületének 2014.október 21-i alakuló ülésének jegyzőkönyvét támogatási kérelmünk mellékleteként csatoltuk.

2. Mutassa be a létrehozni kívánt tevékenységét /tevékenységeit! Mutassa be, milyen célt kíván elérni az új tevékenység(ek) elindításával!

(1500 karakter)

Mutassa be, hogy a pályázat megvalósítása során milyen új tevékenységeket tervez megvalósítani! Röviden fogalmazza meg a projekt célját! Kérjük, hogy válaszait szöveges értékeléssel adja meg! A célok megadásánál gondoljon például az alábbiakra: a diversifikált tevékenységi kör adta biztonságosabb jövedelemtermelő képesség, a pályázó számára rendelkezésre álló erőforrások és lehetőségek nagyobb fokú kihasználása, stb.



Európai Mezőgazdasági Vidékfejlesztési Alap:
a vidéki területekbe beruházó Európa





A projekt megvalósítása során az alábbi tevékenységeket kívánjuk megvalósítani:

- külső homlokzati nyílászárók cseréje műanyag szerkezetűekre
- akadálymentesítés,
- belső burkolás,
- belső falak festése
- hátsó terasz burkolása
- külső homlokzati falazat festése
- szalonnasütő kialakítása
- gyermek játszók elhelyezése
- udvar parkosítása

1. Közvetlen célok

- új szálláshely kialakítása
- Nagyhegyes, Alkotmány utca 3. sz. alatti épület felújítása
- vendégéjszakák számának folyamatos növekedése
- helyi, térségi turisztikai látványosságok látogatói számának növekedése
- a térség megismertetése

2. Közvetett cél

- helyi, térségi szolgáltató egységek magasabb kihasználtsága
- hazánk természeti értékeinek a megismertetése
- kulturális látókör szélesítése
- turisztikai attrakciók számának növelése

A projekt átfogó célja a térségben újdonságként jelentkező turisztikai attrakciók számának növelése, melyek hozzájárulnak a térség környezeti állapotának megőrzéséhez, valamint gazdaságfejlesztéshez, a turisták számának növekedése érdekében. a természeti értékek megőrzésre kerülnek, turisztikai vonzerőt jelentenek majd, melyek növelik a térség turisztikai szálláshelyein eltöltött vendégéjszakák számát. Cél továbbá a térségben újdonságként jelentkező turisztikai attrakciók számának növelése, melyek hozzájárulnak a térség környezeti állapotának megőrzéséhez, valamint gazdaságfejlesztéshez is a turisták számának növekedésével.

3. Ismertesse, hogy milyen tárgyi eszközök, immateriális javak, végzettségek és engedélyk szükségesek a tevékenység folytatásához! Részletesen fejtse ki, hogy ezek közül melyekkel rendelkezik már, és melyek azok, amiket a projekt megvalósítás időszaka alatt kíván beszerezni!

(1500 karakter)





HAJDÚK
VIDÉKFEJLESZTÉSI
EGYESÜLETE



Európai Unió
Európai Mezőgazdasági
Vidékfejlesztési Alap



Vidéki területekbe beruházó Európa

Mutassa be, hogy a tevékenységéhez milyen tárgyi eszközökre (például: ingatlan, szerszámok, gépek, stb.), illetve immateriális javakra (például: bérleti jog, licenc, szoftver, stb.) van szüksége. Továbbá, rendelkezik-e már a támogatási kérelem benyújtásakor ilyen javakkal? Amennyiben a tervezett tevékenység esetén releváns adja meg, hogy milyen kötelezően előírt képzettségek, végzettségek, illetve engedélyek szükségesek a tervezett tevékenység folytatásához és mutassa be, hogy ezekkel rendelkezik-e már, illetve a megvalósítási időszakon belül mikorra tervezi ezeket megszerezni! Az időpont megadásánál kérjük, vegye számításba, hogy egyes tevékenységek a kötelezően előírt képzettségek, végzettségek, illetve engedélyek nélkül nem folytathatóak!

A projekt megvalósításához immateriális javak és végzettségek nem szükségesek. A projektbe különböző szakemberek (pl: projektmenedzsmen szervezet, műszaki ellenőr stb) kerültek bevonásra, ezzel biztosítva a fejlesztés szakszerű, hatékony megvalósulását. A projekt megvalósításában résztvevők rendelkeznek a szükséges végzettségekkel, tapasztalattal. A szálláshely üzemeltetéséhez külön végzettség nem szükséges, minden erőforrás rendelkezésre áll az önkormányzatnál. Az szálláshellyel kapcsolatos operatív ügyekért a projektgazda, vagyis Nagyhegyes Község Önkormányzata felel.

A tervezett fejlesztés az építésfelügyeleti hatósági eljárásról és ellenőrzésekről, valamint az építésügyi hatósági szolgáltatásról szóló 312/2012. (XI.8.) Korm. rendelet 1. melléklete alapján nem építési engedélyhez kötött építési tevékenység. A szálláshely-üzemeltetési engedélyt a szálláshely fekvése szerinti jegyző adja ki. Az engedély megszerzése a kivitelezési tevékenység lezárása után, 2020-ra tehető.

A tevékenység végzéséhez szükséges épület, mely a Nagyhegyes, Alkotmány utca 3. szám alatt áll, az önkormányzat 100%-os tulajdonát képezi.

4. Sorolja fel a tevékenysége során keletkező termékeit, szolgáltatásait! Adja meg várhatóan milyen piaci, értékesítési lehetőségei lesznek! Milyen módon tervezi az új termékek, szolgáltatások értékesítését?

(1500 karakter)

Mutassa be a tevékenysége révén létrejövő termékeit, szolgáltatásait! Milyen módszereket kíván használni az előállított termékek, illetve nyújtott szolgáltatások értékesítéséhez? Mutassa be, hogy működnek-e hasonló, vagy azonos tevékenységi körrel rendelkező vállalkozások az Ön tervezett vállalkozása környezetében (az érintett településen, illetve a szomszédos településeken), térjen ki rá, hogy mivel kívánja új tevékenységét megkülönböztetni a versenytársaitól!

A környék turisztikai attrakciókban gazdag, de megállapítható, hogy Nagyhegyesen ezen adottságokra építve kevés szálláshely található. A kialakítani kívánt szálláshoz hasonló szolgáltatást Nagyhegyesen csak az Erzsébet Vendégház, valamint a Kadareci Csárda nyújt. A településhez legközelebb a 9 km-re található Balmazújvárosban, valamint 12 km-re található Hajdúszoboszlón szállhatnak meg a vendégek.



Európai Mezőgazdasági Vidékfejlesztési Alap:
a vidéki területekbe beruházó Európa





HAJDUK
VIDÉKFEJLESZTÉSI
EGYESÜLETE



Európai Unió
Európai Mezőgazdasági
Vidékfejlesztési Alap



A vidéki területekbe beruházó Európa

A projekt által létrejövő szálláshely üzemeltetése egy új szolgáltatás az önkormányzat részéről. A szálláshelyre érkező vendég válogathat a környék adta lehetőségeiből. Túrázhat a Nemzeti Park területén, hiszen a település közigazgatási területének közel fele a Hortobágyi Nemzeti Park területéhez, vagy pufferzónájához tartozik. Horgászhat a Kráter-tóban, vagy az Elepi Halastavakban, meglátogathatja a Rikl-Kúriát, választhat a község színes programjai közül, mint például Falunap, Családi nap, Lovas nap stb.

A szolgáltatás értékesítéséhez az alábbi eszközöket vesszük igénybe:

- **Nyomatott sajtóban történő megjelenés:** A minden hónapban megjelenő Nagyhegyesi újságban a kialakításra került szálláshelyről cikk jelenik meg.
- **Kiadványok:** A projekt keretében 2000 db szálláshelyről és a környék látnivalóiról, természeti értékeiről szóló kiadvány készül.
- **Honlap:** A szálláshelynek elektronikus weboldala készül a projekt keretében.

A Nagyhegyesen található versenytársaktól az árképzés, valamint a településen belüli elhelyezkedés különbözteti meg a szálláshelyet.

5. Mutassa be röviden a vállalkozás által értékesíteni kívánt új termékeinek, nyújtandó új szolgáltatásainak leendő vásárlóit! Fejtse ki a tervezett terméke(i), szolgáltatása(i) iránti vevői igényt, szükségletet!

(1500 karakter)

Kik lesznek a termékeinek, szolgáltatásainak a vásárlói? Gondoljon az alábbiakra: lakosság, gazdasági szervezetek, önkormányzat, stb. Melyek azok az előnyök, amelyek miatt az Ön terméke, szolgáltatása mellett döntenek? Mutassa be, hogy ezeket az igényeket hogyan veszi figyelembe a tervezett tevékenység indítását megelőzően és annak végzése során! Térjen ki arra, hogy végzett-e piackutatási tevékenységet (pl.: kérdőívezés, interjúkészítés, stb.) a vállalkozás megkezdését megelőzően, hogy felmérje a piaci igényeket! Amennyiben igen, annak eredményét kérjük, röviden mutassa be és csatolja a piackutatás eredményéről készült összefoglaló dokumentumot!

A projektötletet az önkormányzat az alábbi igényekre alapozva tervezte meg:

A falusi turizmusban a falusi élet iránti vonzalom, az aktív pihenés lehetősége, a csend, nyugalom, szép vidéki táj és a térséghez fűződő népszokások, hagyományok megismerése iránti vágy jelenhet meg, mint belső készítő erő.

A belföldi kereslet motivációi annyiban hasonlíthatók a külföldihez, hogy hazánkban is egyre jelentősebb a városi értelmiség igénye a vidéki üdülések iránt. Ezen kívül számos olyan esemény is bekövetkezett, amelyek a falusi turizmus felé fordították a keresletet. Az évek óta tartó infláció, a lakossági jövedelemviszonyok romlása, a forintleértékelések a külföldi utazásokat megdrágítják, így a fizetőképes kereslet egyre inkább a belföldi turizmus, azon belül is a viszonylag olcsóbb szolgáltatások felé irányul. A gyermek üdültetése, a felnőtt lakosság igénye a rekreációra, az aktív pihenés és az emberi kapcsolatok teremtése iránti vágy mind-mind a falusi turizmus iránti igényt növelik. A hagyományos turisztikai időtöltések mellett a természetjárás, a népi mesterségekbe való betekintés, illetve a ház körüli teendőkben



Európai Mezőgazdasági Vidékfejlesztési Alap:
a vidéki területekbe beruházó Európa





HAJDÚK
VIDÉKFEJLESZTÉSI
EGYESÜLETE

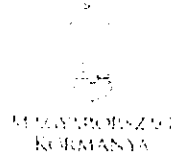

Europai Unió
Europai Mezőgazdasági
Vidékfejlesztési Alap



A vidéki területekbe beruházó Európa

való részvétel igénye egyre erősebben dominál.

A település vezetése felé több lakossági fórumon, szóbeli igény érkezett egy új, önkormányzat által üzemeltetett szálláshely létesítésére. Több lakos is jelezte, hogy a településre érkező rokonok, ismerősök nem tudnak a Nagyhegyesen megszállni. Amennyiben a településen lévő 2 szálláshely foglalt, abban az esetben csak Hajdúszoboszlón, vagy Debrecenben tudnak szobát foglalni, viszont mindkét város esetében a szálláshelyek árai jóval magasabbak.

6. A tevékenysége kapcsán milyen, a leendő vevőkkel kapcsolatos kockázatokkal számol? Milyen módon igyekszik csökkenteni a tervezhető kockázatokat?

(1500 karakter)

Kérjük, mutassa be röviden, hogy milyen negatív események, kedvezőtlen hatások befolyásolhatják az új tevékenysége révén előállított termékek, illetve nyújtott szolgáltatások leendő vevőinek vásárlási szándékát, igényét! Kérjük, legalább kettő lehetséges kockázatot vegyen számításba és mutasson be!

Mutassa be, hogyan tervezi kezelni a kockázatokat és mivel kívánja megelőzni az esetlegesen jelentkező negatív események bekövetkezését!

Amennyiben nem számol kockázatokkal a vevőkkel kapcsolatban, kérjük, röviden indokolja meg! Kérjük, ebben az esetben is több kockázati szempont kizárását indokolja meg!

1) A szálláshelyet igénybevevők számának csökkenése

Valószínűsége: Közepes

Kezelése: Időszakos akciók bevezetésével, valamint a szálláshely színvonalának folyamatos emelésével csökkenthető ez a kockázat.

2) A vendégek nem rendeltetészerűen használják a berendezéseket. Esetleges rongálásokkal kell számolni.

Valószínűsége: Közepes

A karbantartásra forrást kell elkülöníteni.

7. Milyen, az új tevékenység indításával és végzésével kapcsolatos kockázatokkal számol? Milyen módon igyekszik csökkenteni a tervezhető kockázatokat?

(1500 karakter)

Mutassa be a tevékenység elindításakor és folytatásakor tervezhető kockázatokat, és ismertesse az azok csökkentésének érdekében tett elképzeléseit! Kérjük, legalább kettő lehetséges kockázatot vegyen számításba és mutasson be!



Europai Mezőgazdasági Vidékfejlesztési Alap:
a vidéki területekbe beruházó Európa





Gondoljon például az alábbiakra:

- jogszabályokban bekövetkező változás
- természeti kockázatok
- időjárási kockázatok
- pénzügyi, finanszírozási kockázatok
- esetleges alvállalkozókkal, külső kivitelezőkkel kapcsolatos kockázatok

Mutassa be, hogyan tervezi kezelni a kockázatokat és mivel kívánja megelőzni az esetlegesen jelentkező negatív események bekövetkezését!

Amennyiben nem számol kockázatokkal a fejlesztés megvalósítása és működtetése során, kérjük, röviden indokolja meg! Kérjük, ebben az esetben is több kockázati szempont kizárását indokolja meg!

1. Előkészítési kockázat: Nem kellően átgondolt projektötlet

Valószínűsége: Közepes

Kezelése, elkerülése: Az előkészítés során komplex módon kell megtervezni a projektet, számolni minden felmerülő költséggel, problémával.

2. A rossz időjárási viszonyok miatt a kivitelezés elhúzódása

Valószínűsége: Magas

Kezelése, elkerülése: A projekt kidolgozásánál törekedni kell a megfelelő ütemezésre.

3. Pénzügyi és finanszírozási kockázatok

Valószínűsége: Alacsony

Kezelése, elkerülése: A projekt előkészítése során költséghatékony megoldások alkalmazása. A felmerülő költségekre reális árszínvonalon tartása, árajánlatok bekérése.

4. Támogatási döntés időbeni csúszása, emiatt a megvalósítás csúszás

Valószínűsége: Közepes

Kezelése, elkerülése: Átgondolt ütemezés-tervezés, időtartalékok beépítése

Kérjük, adja meg az igénybe venni kívánt saját erőt!

Kérjük, hogy ha a támogatási összeg mellett tervezi saját erő felhasználását is az új nem mezőgazdasági tevékenysége elindításához, akkor adja meg annak tervezett összegét!

A pályázat összes költsége 9 359 900 Ft, ebből az igényelt támogatás összege 7 955 915 Ft

A pályázathoz szükséges 1 403 985 Ft önerőt az önkormányzat a 78/2018. (IV.18.) Kt. határozat alapján saját forrásból biztosítja.





HAI
VIDÉKFEJLESZTÉSI
EGYESÜLETE

MAGYARORSZÁGI
KORMÁNY

Europai Unió
Europai Mezőgazdasági
Vidékfejlesztési Alap



A vidéki területekbe beruházó Európa

Kérjük, adja meg az igénybe venni kívánt banki hitelt!

Kérjük, hogy ha a támogatási összeg mellett tervezi piaci konstrukciójú banki hitel felhasználását az új nem mezőgazdasági tevékenysége elindításához, akkor adja meg annak tervezett összegét!

A tevékenység elindításához nem kívánunk igénybe venni banki hitelt!

Kérjük, adja meg az igénybe venni kívánt támogatott kamatú banki hitelt!

Kérjük, hogy ha a támogatási összeg mellett tervezi támogatott kamatozású banki hitel felhasználását az új nem mezőgazdasági tevékenysége elindításához, akkor adja meg annak tervezett összegét!

A tevékenység elindításához nem kívánunk igénybe venni támogatott kamatú banki hitelt!

Kérjük, adja meg az igénybe venni kívánt tagi kölcsönt!

Kérjük, hogy ha a támogatási összeg mellett tervezi tagi kölcsön felhasználását az új nem mezőgazdasági tevékenysége elindításához, akkor adja meg annak tervezett összegét!

A tevékenység elindításához nem kívánunk igénybe venni tagi kölcsönt!

Kérjük, adja meg, hogy igénybe vesz-e hitelgaranciát!

Kérjük, hogy a legördülő listában megjelenő „igen” vagy „nem” válasszal adja meg, hogy igénybe vesz-e hitelgaranciát!

A tevékenység elindításához nem kívánunk igénybe venni hitelgaranciát!

Kérjük, adja meg az igénybe venni kívánt egyéb forrást!

Kérjük, hogy ha a támogatási összeg mellett tervezi az előzőekben felsoroltakon kívül egyéb forrás felhasználását az új nem mezőgazdasági tevékenysége elindításához, akkor adja meg annak tervezett összeget!

A tevékenység elindításához nem kívánunk igénybe venni egyéb forrást!

Kérjük, nevezze meg az igénybe venni kívánt egyéb forrást!

Kérjük, adja meg milyen egyéb forrás igénybevételét tervezi!

A tevékenység elindításához nem kívánunk igénybe venni egyéb forrást!

8. Az elindítani vagy bővíteni kívánt tevékenysége miképpen járul hozzá a megvalósítási helyként szolgáló település, illetve esetlegesen a környező települések élhetőbbé, vonzóbbá tételéhez? Kérjük, soroljon fel több szempontot!

(1500 karakter)



Europai Mezőgazdasági Vidékfejlesztési Alap:
a vidéki területekbe beruházó Európa





HAJDÚK
VIDÉKFEJLESZTÉSI
EGYESÜLETE

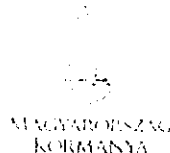

Európai Unió
Európai Mezőgazdasági
Vidékfejlesztési Alap



A vidéki területekbe beruházó Európa

Az új tevékenysége miképpen járul hozzá, hogy a települése vagy akár annak térsége elhetőbbé váljon? Gondoljon például az alábbiakra: a település gazdasági és társadalmi fejlődéséhez való hozzájárulás, a településen korábban nem elérhető új termék, szolgáltatás elérhetővé válása, stb.

A létrehozni kívánt szálláshely több pozitív hatást fog eredményezni a megvalósulási helyként feltüntetett település turizmusára. Ilyen pozitív hatások lesznek a következők:

- A térség turisztikai mutatóinak (vendégéjszakák növekedése) növekedése
- Nő a településen lévő szolgáltató egységek forgalma (éttermek, szórakozóhelyek).
- A térségben nő a fizetőképes kereslet.
- Nagyhegyes területén, illetve közvetlen környezetében meglévő turisztikai látványosságoknak a megismerésére nyílik lehetősége a szálláshelyre látogatóknak.

A projektötletet az országos és helyi igényekhez, szükségletekhez igazítjuk. Igényként jelentkezik többek között a vidéki emberek megélhetőségének biztosítása, helyben maradásukat segítése, valamint a városok és a falvak egészséges kapcsolatrendszerének kialakítása. A falvakban, vidéken élményt jelentő szolgáltatásokat végzők közös turisztikai program kínálata, a partneri együttműködésük növelje a térség vonzerejét, a helyi termékek értékesítési lehetőségét, míg a közös programok látogatottsága növelje a vendégéjszakák számát a településeken és a kistérségekben.

Igény mutatkozik arra, hogy marketing csatornán keresztül minden tájékoztatást, információt meg tudjanak kapni a szálláshelyről: elérhetőségekről, a pihenni vágyók a környező természetvédelmi, kulturális, sportolási lehetőségekről, azok időpontjáról, helyszíneiről a kapcsolattartók elérhetőségeiről. Ennek érdekében weboldalt kívánok létrehozni, valamint tájékoztató kiadványt juttatunk el különböző turisztikai szervezetekhez pl. Tourinform irodákhoz.

9. Kérjük, mutassa be a további 5 évre vonatkozó fejlesztési, beruházási terveit! Kérjük, mutassa be ezeket a tervezett fejlesztés(ek)e)t és annak/azoknak időbeli ütemezését!

(1500 karakter)

Kérjük, sorolja fel és időben helyezze el az ezen pályázat keretein túl: az 5 éven belül megvalósítandó további fejlesztési terveit! Mutassa be, hogy milyen forrásokat tervez felhasználni a fejlesztésekhez! Térjen ki arra, hogy ezen fejlesztések, beruházások megvalósításához tervezi-e a Vidékfejlesztési Program pályázati lehetőségeit igénybe venni.

Amennyiben szálláshely korszerűsítésre, felújításra pályázati lehetőség nyílik, az önkormányzat szeretné azt kiaknázni.

Az üzemeltetési időszak bármely évében kész az önkormányzat pályázatot benyújtani egy energetikai felújításra vonatkozó felhívásra. A szálláshellyel kapcsolatban folyamatos karbantartási és állagmegóvási költségek merülnek fel, melyet az önkormányzat saját forrásból biztosít.



Európai Mezőgazdasági Vidékfejlesztési Alap:
a vidéki területekbe beruházó Európa





HAJDÚ
VIDÉKFEJLESZTÉSI
EGYESÜLETE

MAGYARORSZAG
KORMANYA

Európai Unió
Európai Mezőgazdasági
Vidékfejlesztési Alap



A vidéki területekbe beruházó Európa

II. Innovatív tartalom

Mutassa be, hogy a megvalósítandó új vagy bővítendő tevékenység kapcsán milyen, a vállalkozás számára innovatívnak tekinthető fejlesztési elem valósul meg!

1. Tervez-e termék-, illetve szolgáltatás innovációt? Ha igen, kérjük, mutassa be!

(1500 karakter)

Mutassa be, hogy a megvalósítandó tevékenység(ek) eredményeként milyen, az előállítani kívánt termék(ek)ek, illetve nyújtandó szolgáltatás(ok)al kapcsolatos innovatív tartalom valósul meg, illetve milyen új, akár innovatívnak tekinthető termékek előállítására, szolgáltatások nyújtására kerül sor, ezek miben jelentenek innovációt! Amennyiben végzett előzetes piackutatást (pl.: kérdőívvezés, interjúkészítés, stb.) az új termékek, új szolgáltatások bevezetése kapcsán, mutassa be annak eredményeit, amelyekre a termék-, illetve szolgáltatás innovációt alapozta és csatolja a piackutatás eredményéről készült összefoglaló dokumentumot!

Az önkormányzat esetében a szálláshely szolgáltatás mint tevékenység mindenképp innovatív megoldás, hiszen eddig önkormányzat által üzemeltetett szálláshely nem volt a településen.

A település vezetése felé több lakossági fórumon, szóbeli igény érkezett egy új, önkormányzat által üzemeltetett szálláshely létesítésére vonatkozóan. Több lakos is jelezte, hogy a településre érkező rokonok, barátok, ismerősök nem tudnak a Nagyhegyesen megszállni. Amennyiben a településen lévő 2 szálláshely foglalt, abban az esetben csak Hajdúszoboszlón, vagy Debrecenben tudnak szobát foglalni, viszont ez nagy anyagi terhet ró a családokra, hiszen mindkét város esetében a szálláshelyek árai jóval magasabbak.

2. Tervez-e marketing-innovációt? Ha igen, kérjük, mutassa be!

(1500 karakter)

Mutassa be, hogy a megvalósítandó tevékenységhez kapcsolódóan milyen marketing-innovációs (pl.: csomagolás, piaci szegmentálás, új márka, korábban nem használt reklámfelületek alkalmazása, árképzés, stb.) tartalom valósul meg! Amennyiben több marketing-innovációs tényező is megvalósul, kérjük, valamennyit mutassa be!

Tevékenységünk során marketing innováció tervezett:

A marketing tevékenységünk célja, hogy tájékoztassuk a potenciális ügyfeleket az ajánlatokról és az előnyökről, amelyeket nyújtani tudok számukra. Erre a célra promóciós anyagokat kívánok igénybe venni, 2000 db tájékoztató kiadvány segítségével. A tájékoztató kiadványok a településen és környékén kerülnek kiosztásra. Hiszünk abban, hogy a legjobb reklám még mindig a minőségi szolgáltatás, és a reklámozásnak a leghatékonyabb eszköze, hogy a leendő ügyfelek, ajánlják a szálláshelyet ismerőseiknek.

Innovatív marketing elemként a projektben megjelenik az online marketing. Az interneten történő közösségi oldalon való megjelenést az épület felújítása és a szükséges engedélyek beszerzése után tervezzük, hiszen ez a folyamatos tájékoztatás és kapcsolatfelvétel



Európai Mezőgazdasági Vidékfejlesztési Alap:
a vidéki területekbe beruházó Európa





HAJDUK
VIDÉKFEJLESZTÉSI
EGYESÜLETE



Európai Unió
Európai Mezőgazdasági,
Vidékfejlesztési Alap



A vidéki területekbe beruházó Európa

leghatékonyabb módja napjainkban. A tevékenységünkhöz kapcsolódóan facebook oldalt kívánunk létrehozni, melyen a szálláshelyről közlünk információkat, aktualításokat, fényképeket.

3. Tervez-e technológiai innovációt? Ha igen, kérjük, mutassa be!

(1500 karakter)

Mutassa be, hogy a tevékenység elindításához kapcsolódóan beszerzésre kerülő eszközök, gépek, berendezések, informatikai rendszerek, megvalósuló építmények, stb. miben jelentek innovatív megoldást!

Technológiai innováció: Projektünk során nagy hangsúlyt fektetünk a környezeti szempontok érvényesítésére, az energia felhasználásának csökkentésére, azzal, hogy nyílászáró cserét valósítunk meg. A beépíteni kívánt műanyag kültéri nyílászárók, hőszigetelt, fokozott légzárású ablakok, több légkamrás profilból állnak.

A nyílászáró cserével megszűnhetnek a párásodási gondok, a huzatproblémák, jobb lesz a hőérzetünk, és az ablak maga, mint szerkezet is sokkal könnyebben működik majd.

A csere jelentősen csökkentheti a hidegebb időszakban a fűtési költségeket is, értelemszerűen a jobb zárás és az elemek magasabb minősége miatt. Anyaguknak köszönhetően ráadásul ellenállóak, élettartamuk hosszú, így remélhetőleg újabb évtizedekig nem kell gondoskodnunk ezekről a nyílászárókról.

4. Tervez-e értékesítési móddal kapcsolatos innovációt? Ha igen, kérjük, mutassa be!

(1500 karakter)

Mutassa be, hogy a tevékenységhez kapcsolódóan megváltozó, valamint újonnan előállítani kívánt terméke(i) és nyújtani kívánt szolgáltatása(i) értékesítése során, milyen új, az eddigi gyakorlatától eltérő értékesítési módo(ka)t kíván alkalmazni és indokolja, hogy miért dönt az új értékesítési módok bevezetése mellett!

Értékesítési innováció a projekt keretében tervezett, hiszen a szálláshelyet több weboldalon is kívánjuk hirdetni, mint például booking.com, szallas.hu stb. Promóciós anyagokat is készítünk, melyek segítségünkre lehetnek az értékesítésben. Ilyen a projekt keretében beszerezni kívánt tájékoztató kiadvány, mely 2000 példányban készül.

5. Mutassa be, hogy milyen egyéb innovatív megoldásokat tervez megvalósítani a fejlesztés során!

(1500 karakter)

Kérjük, mutassa be, hogy milyen, az innovatív tartalom korábbi válaszain túlmutató, egyéb innovatív tartalom valósul meg az új tevékenység elindítása kapcsán!

A fent felsorolt innovációkon túl egyéb innováció nem tervezett.



Európai Mezőgazdasági Vidékfejlesztési Alap:
a vidéki területekbe beruházó Európa





III. Pénzügyi terv

Töltse ki az üzleti terv részét képező pénzügyi tervet! A pénzügyi terv kitöltésében segítséget nyújt a „Segédlet az üzleti terv részét képező pénzügyi terv kitöltéséhez” elnevezésű dokumentum.

A beruházás tervezett költségvetése:

A Projekt forrásai

A Projekt teljes költsége összesen (Ft):	9 359 900
A Projekt elszámolható költségei összesen (Ft):	9 359 900
A Projekt nem elszámolható költségei összesen (Ft):	0
Támogatás összege (Ft):	7 955 915
Önerő (Ft):	1 403 985
Saját forrás (Ft):	1 403 985
Egyéb támogatás (Ft):	0
A Projekt nem elszámolható költségeire jutó önerő (Ft):	0

1.1. Előkészítés költségei

Megnevezés	Nettó összeg (Ft)	Bruttó összeg (Ft)	Felmerülés éve
Tervezés	200 000	254 000	2018
Üzleti terv elkészítése	100 000	127 000	2018
Tájékoztatás és nyilvánosság	10 000	12 700	2020, de folyamatos
ÖSSZESEN	310 000	393 700	

1.2. Projekt megvalósítási időszakában felmerülő kiadások

	Nettó összeg (Ft)	Bruttó összeg (Ft)	Felmerülés éve
Marketing tevékenység	180 000	228 600	2020
Tervezés	200 000	254 000	2018
Üzleti terv elkészítése	100 000	127 000	2018
Tájékoztatás és nyilvánosság	10 000	12 700	2020, de folyamatos
Projektmenedzsment	180 000	228 600	2020, de folyamatos
Műszaki ellenőr (Saját forrás)	180 000	228 600	folyamatos
Egyéb költségek összesen	850 000	1 079 500	-
Beruházás költsége	6 700 000	8 509 000	2019-2020
ÖSSZESEN	7 550 000	9 588 500	





GANTT diagramm

Tevékenységek/ Hónapok	Előkészítés			Megvalósítás						
	2018. II. né	2018. III. né	2018. IV. né.	2019. I. né.	2019. II. né.	2019. III. né	2019. IV. né	2020. I. né	2020. II. né	2020. III. né
Projekt előkészítés										
Tervezés	■									
Üzleti terv elkészítése	■									
Projektmegvalósítás										
Kivitelezés				■	■	■	■	■	■	■
Műszaki ellenőrzés				■	■	■	■	■	■	■
Tájékoztatás és nyilvánosság				■	■	■	■	■	■	■
Projektmenedzsment		■	■	■	■	■	■	■	■	■
Marketing tevékenység								■	■	■

1.3. Költségek részletesen kibontva:

Tervezés: A tervezés a projekt előkészítő szakaszában merül fel. A pályázat benyújtása előtt szükséges e egy tervezői névjegyzékben szereplő tervező ellenjegyzésével ellátott műszaki tervdokumentáció és költségvetés elkészítése.

Üzleti terv elkészítése: Az üzleti terv elkészítése a projekt előkészítő szakaszában merül fel. A támogatási kérelem részét képező, kötelezően csatolandó dokumentum elkészítése külső szakértő cég bevonásával történt.

Projektmegvalósítás

Kivitelezés: A projektben tervezett tevékenységek, mint például nyílászáró cseré, akadálymentesítés, belső burkolás, festés, udvar parkosítás, gyermek játszóeszközök elhelyezése történik meg.

Műszaki ellenőrzés: A projekt kivitelezésekor kezdődő tevékenység. A műszaki ellenőr az építető megbízásából a kivitelezést ellenőrzi, ez a személy a jogszabályoknak, előírásoknak való megfelelőség mellett az építkezés minőségét is vizsgálja.

Tájékoztatás és nyilvánosság: A projektben 1 db „C” típusú tábla, valamint fotódokumentáció készül.

Projektmenedzsment: A pályázat elbírálása után veszi kezdetét. A menedzsment irányítja a projekt folyamatait, a projekt céljának megvalósulását felügyeli.

Marketing tevékenység: A projektben 2000 db tájékoztató kiadvány kerül beszerzésre, egy külső szakértő cég által, továbbá a szálláshelynek marketing célokat szolgáló honlapja készül, ugyan csak külső szakértő cég bevonásával.





3. Árbevétel terv

Mivel a pályázó szervezet önkormányzat, mint költségvetési szerv, ezért a szálláshely szolgáltatásból származó bevételeit tüntetjük fel.

Fenntartási időszak					
Év	2021	2022	2023	2024	2025
Ft/éjszaka	2000	2100	2200	2300	2400
Vendégejszakák száma	240	259	285	312	348
Szálláshely szolgáltatásból származó bevétel	480.000ft	543.900	627.000	717.600	835.200

4. Eredményterv

Mivel a pályázó szervezet önkormányzat, mint költségvetési szerv, ezért a szálláshelyre vonatkozó költségeit, valamint eredményét tüntetjük fel.

Fenntartási időszak					
Év	2021	2022	2023	2024	2025
Szálláshely szolgáltatásból származó bevétel	480.000ft	543.900ft	627.000ft	717.600ft	835.200ft
Szálláshely üzemeltetésével kapcsolatos költségek összesen	476.000 ft	493.000 ft	508.000 ft	551.600 ft	620.000ft
Rezsi	456.000 ft	468.000 ft	480.000 ft	501.600 ft	522.000 ft
Karbantartási költség	20.000 ft	25.000 ft	28.000 ft	50.000 ft	98.000 ft
Eredmény	4000 ft	50.900 ft	119.000 ft	166.000 ft	215.200 ft

5. Összegzés

A fenti pénzügyi terv alapján elmondható, hogy a beruházás kis mértékben jövedelemtermelő. A bevételek a fenntartási időszak első évétől kis mértékben, míg a többi évben egyre nagyobb mértékben meghaladják a kiadásokat. A szálláshely egy főre és egy éjszakára jutó ára a





HAJDÚK
VIDÉKFEJLESZTÉSI
EGYESÜLETE

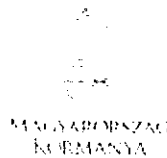

Európai Unió
Európai Mezőgazdasági
Vidékfejlesztési Alap



2007-2013-as költségvetési időszak

működtetési időszak első évében 2000 Ft lesz, mely minden évben kis mértékben emelkedik. A szálláshellyel kapcsolatos kiadás a rezszi és a karbantartási költség, melynek évenkénti emelkedésével számoltunk.

IV. Költséghatékonyság

I. Mutassa be, hogyan érvényesül a fejlesztés megvalósítása során a költséghatékonyság!

(1500 karakter)

Mutassa be, hogy a projekt megvalósítása során hogyan érvényesül a költséghatékonyság elve! Hogyan biztosítja, hogy a projekt végrehajtása során a támogatási összeg felhasználása a költséghatékonysági szempontok figyelembe vételével valósul meg? Kérjük, válaszát szövegesen és számadatokkal is támassza alá!

Kérjük, ügyeljen arra, hogy az adatok összhangban álljanak a pénzügyi terv adataival és a támogatási kérelem egyéb dokumentumaival!

A tervezés során annak érdekében, hogy a beruházás költséghatékonyan valósuljon meg, fontos szempont volt, hogy felmérjük a szolgáltatók milyen árban kínálják a fejlesztés megvalósításához szükséges építőanyagait. Több információt is találtunk a cégek internetes honlapjain amelyek a költségvetés alapjait szolgálták. Az fejlesztendő épület élettartalmának meghosszabbítása érdekében figyelembe kell venni helyszín adottságait és ennek megfelelően kerül a szálláshely kialakításra.

A tervezett fejlesztés megvalósításánál a szállítási költségek csökkentése érdekében egyes alapanyagok beszerzését igyekszünk olyan forrásból beszerezni, amely közel található településünkhöz. A költséghatékonyság elvét kívánjuk alkalmazni a projekt megvalósítása során. A beszerezni kívánt berendezések az "értéket a pénzért" elv alapján kerülnek beszerzésre, melyet a 3 db azonos műszaki tartalommal rendelkező árajánlat biztosít, melyből az összességében legkedvezőbb került kiválasztásra.

V. Környezeti és klíma-adaptációs szempontok érvényesítése

I. A tevékenysége megvalósításakor figyelembe veszi-e a klímaváltozás hatásainak enyhítését? Amennyiben igen, ezt milyen módon teszi?

(1500 karakter)

Kérjük, mutassa be, hogy a tevékenysége végzésekor milyen módon veszi figyelembe azt, hogy az új tevékenység a lehető legkisebb környezeti terheléssel járjon! Gondoljon például az energia-, víz-, anyag-, segédanyag takarékos technológiák és egyéb megoldások alkalmazására, a tevékenység végzése során keletkező hulladékok keletkezésének csökkentésére, kezelésére, ártalmatlanítására, újrahasznosított anyagok alkalmazására, stb.

A tevékenység megvalósítása során figyelembe vesszük a klímaváltozás hatásainak enyhítését. A munkavégzés során a felhasznált anyagok kiválasztásánál figyelembe vesszük az adott termék



Európai Mezőgazdasági Vidékfejlesztési Alap:
a vidéki területekbe beruházó Európa





HAJDÚK
VIDÉKTUDOMÁNYI
EGYESÜLETE

MAGYARORSZÁG
KORMÁNYA

Európai Unió
Európai Mezőgazdasági
Vidékfejlesztési Alap



2014-2020-ig tartó időszakra vonatkozó Európa

egész életciklusa során okozott hatásait a környezetre és az emberi egészségre. A nyílászáró cserével a szálláshely kevesebb fosszilis energiafelhasználása csökkenti a lakóépületek széndioxid és szén-monoxid kibocsátását, ami egészségesebb környezetet és tisztább levegőt biztosít

A projektben nem kívánunk veszélyes alapanyagokat tartalmazó szereket beszerezni. A beépítetni kívánt technológiai berendezések energia- és víztakarékosak lesznek, melyek felesleges energiát és vizet nem használnak fel. Átlagosan egy működő szálláshelyen 0,8 kg/nap szemét keletkezik. A szálláshely üzemeltetése során a keletkezett hulladékot jogszabályoknak megfelelően szelektíven gyűjtjük, ezzel növelve az újrahasznosított termékek számát és csökkenve a klímaváltozást.

A klímaváltozás csökkentésére az alábbi lépéseket tesszük:

- energiatakarékos izzók használata
- szelektív hulladékgyűjtés
- energiatakarékos háztartási gépek használata

Nagyhegyes, 2018.05.30.



Bajusz Istvánné
polgármester



Európai Mezőgazdasági Vidékfejlesztési Alap:
a vidéki területekbe beruházó Európa

